

สัญญาจ้าง
โครงการปรับปรุงห้องน้ำชาย-หญิง และห้องน้ำคนพิการ อาคารกระทรวงการต่างประเทศ
ถนนศรีอยุธยา แขวงทุ่งพญาไท เขตราชเทวี กรุงเทพมหานคร

สัญญาเลขที่ 980/2563

สัญญาฉบับนี้ทำขึ้น ณ กระทรวงการต่างประเทศ เลขที่ 443 ถนนศรีอยุธยา แขวงทุ่งพญาไท เขตราชเทวี กรุงเทพมหานคร เมื่อวันที่ 29 กันยายน 2563 ระหว่าง สำนักงานปลัดกระทรวงการต่างประเทศ โดย นายภาสกร ศิริยะพันธุ์ รองปลัดกระทรวงการต่างประเทศ ปฏิบัติราชการแทนปลัดกระทรวงการต่างประเทศ ซึ่งต่อไปในสัญญานี้ เรียกว่า "ผู้ว่าจ้าง" ฝ่ายหนึ่ง กับ บริษัท รัชดาแพปรีคเฮ้าท์แอนด์กรุ๊ป จำกัด ซึ่งจดทะเบียนเป็นนิติบุคคล ณ สำนักงานทะเบียนหุ้นส่วนบริษัทกรุงเทพมหานคร กรมพัฒนาธุรกิจการค้า กระทรวงพาณิชย์ มีสำนักงานใหญ่อยู่ เลขที่ 3 ซอยวิภาวดีรังสิต 16/29 ถนนวิภาวดีรังสิต แขวงดินแดง เขตดินแดง กรุงเทพมหานคร โดยนางบุปผา พลอยศรี ผู้มีอำนาจลงนามผูกพันนิติบุคคลปรากฏตามหนังสือรับรองของสำนักงานทะเบียนหุ้นส่วนบริษัทกรุงเทพมหานคร กรมพัฒนาธุรกิจการค้า กระทรวงพาณิชย์ ที่ สจ.3045468 ลงวันที่ 17 มิถุนายน 2563 มอบอำนาจให้ นางสาวณัฐชญา คำโบราณ เป็นตัวแทนจัดทำสัญญาตามหนังสือมอบอำนาจลงวันที่ 29 กันยายน 2563 แนบท้ายสัญญานี้ซึ่งต่อไปในสัญญานี้ เรียกว่า "ผู้รับจ้าง" อีกฝ่ายหนึ่ง

คู่สัญญาได้ตกลงกันมีข้อความดังต่อไปนี้

ข้อ 1. ข้อตกลงว่าจ้าง

ผู้ว่าจ้างตกลงจ้างและผู้รับจ้างตกลงรับจ้างทำงานปรับปรุงห้องน้ำชาย-หญิง และห้องน้ำคนพิการ อาคารกระทรวงการต่างประเทศ ถนนศรีอยุธยา แขวงทุ่งพญาไท เขตราชเทวี กรุงเทพมหานคร จำนวน 1 งาน โดยวิธีคัดเลือก ณ กระทรวงการต่างประเทศ ตามข้อกำหนดและเงื่อนไขแห่งสัญญานี้รวมทั้งเอกสารแนบท้ายสัญญา

ผู้รับจ้างตกลงที่จะจัดหาแรงงานและวัสดุ เครื่องมือเครื่องใช้ ตลอดจนอุปกรณ์ต่างๆ ชนิดดี เพื่อใช้ในงานจ้างตามสัญญานี้

ข้อ 2. เอกสารอันเป็นส่วนหนึ่งของสัญญานี้

เอกสารแนบท้ายสัญญาดังต่อไปนี้ให้ถือเป็นส่วนหนึ่งของสัญญานี้

2.1 ผนวก 1 ใบเสนอราคา	จำนวน 29 หน้า
2.2 ผนวก 2 ขอบเขตงานและคุณลักษณะเฉพาะ	จำนวน 138 หน้า
2.3 ผนวก 3 หนังสือมอบอำนาจ	จำนวน 3 หน้า
2.4 ผนวก 4 หนังสือรับรองการจดทะเบียน	จำนวน 6 หน้า
2.5 ผนวก 5 ใบทะเบียนภาษีมูลค่าเพิ่ม	จำนวน 1 หน้า

ความใดในเอกสารแนบท้ายสัญญานี้ขัดหรือแย้งกับข้อความในสัญญานี้ ให้ใช้ข้อความในสัญญานี้บังคับ และในกรณีที่เอกสารแนบท้ายสัญญานี้ขัดแย้งกันเอง ผู้รับจ้างจะต้องปฏิบัติตามคำวินิจฉัยของผู้ว่าจ้าง คำวินิจฉัยของผู้ว่าจ้างให้ถือเป็นที่สุด และผู้รับจ้างไม่มีสิทธิเรียกร้องค่าจ้าง หรือค่าเสียหายหรือค่าใช้จ่ายใดๆ เพิ่มเติมจากผู้ว่าจ้างทั้งสิ้น



ข้อ 3 หลัก...

(Handwritten signature)

ข้อ 3. หลักประกันการปฏิบัติตามสัญญา

ในขณะที่ทำสัญญานี้ผู้รับจ้างได้นำหลักประกันเป็นหนังสือค้ำประกันของธนาคารไทยพาณิชย์ จำกัด (มหาชน) สาขารัชดาภิเษก 2 เลขที่ ค.47690308313000 ลงวันที่ 28 กันยายน 2563 เป็นจำนวนเงิน 949,500.00 บาท (เก้าแสนสี่หมื่นเก้าพันห้าร้อยบาทถ้วน) ซึ่งเท่ากับร้อยละ 5 (ห้า) ของราคาค่าจ้างตามสัญญามามอบให้แก่ผู้ว่าจ้างเพื่อเป็นหลักประกันการปฏิบัติตามสัญญานี้

กรณีผู้รับจ้างใช้หนังสือค้ำประกันมาเป็นหลักประกันการปฏิบัติตามสัญญา หนังสือค้ำประกันดังกล่าวจะต้องออกโดยธนาคารที่ประกอบกิจการในประเทศไทย หรือโดยบริษัทเงินทุนหรือบริษัทเงินทุนหลักทรัพย์ที่ได้รับอนุญาตให้ประกอบกิจการเงินทุนเพื่อการพาณิชย์และประกอบธุรกิจ ค้ำประกันตามประกาศของธนาคารแห่งประเทศไทย ตามรายชื่อบริษัทเงินทุนที่ธนาคารแห่งประเทศไทยแจ้งเวียนให้ทราบตามแบบที่คณะกรรมการนโยบายการจัดซื้อจัดจ้างและการบริหารพัสดุภาครัฐกำหนดหรืออาจเป็นหนังสือค้ำประกันอิเล็กทรอนิกส์ตามวิธีการที่กรมบัญชีกลางกำหนดก็ได้ และจะต้องมีอายุการค้ำประกันตลอดไปจนกว่าผู้รับจ้างพ้นข้อผูกพันตามสัญญานี้

หลักประกันที่ผู้รับจ้างนำมามอบให้ตามวรรคหนึ่ง จะต้องมียุครอบคอบความรับผิดชอบทั้งปวงของผู้รับจ้างตลอดอายุสัญญา ถ้าหลักประกันที่ผู้รับจ้างนำมามอบให้ดังกล่าวลดลงหรือเสื่อมค่าลง หรือมีอายุไม่ครอบคลุมถึงความรับผิดชอบของผู้รับจ้างตลอดอายุสัญญา ไม่ว่าจะด้วยเหตุใดๆ ก็ตาม รวมถึงกรณี ผู้รับจ้างส่งมอบงานล่าช้าเป็นเหตุให้ระยะเวลาแล้วเสร็จหรือวันครบกำหนดความรับผิดชอบในความชำรุดบกพร่องตามสัญญาเปลี่ยนแปลงไป ไม่ว่าจะเกิดขึ้นคราวใด ผู้รับจ้างต้องหาหลักประกันใหม่หรือหลักประกันเพิ่มเติมให้มีจำนวนครบถ้วนตามวรรคหนึ่งมามอบให้แก่ผู้ว่าจ้างภายใน 15 (สิบห้า) วัน นับถัดจากวันที่ได้รับแจ้งเป็นหนังสือจากผู้ว่าจ้าง

หลักประกันที่ผู้รับจ้างนำมามอบไว้ตามข้อนี้ ผู้ว่าจ้างจะคืนให้แก่ผู้รับจ้าง โดยไม่มีดอกเบี้ยเมื่อผู้รับจ้างพ้นจากข้อผูกพัน และความรับผิดชอบทั้งปวงตามสัญญานี้แล้ว

ข้อ 4. ค่าจ้างและการจ่ายเงิน

ผู้ว่าจ้างตกลงจ่ายและผู้รับจ้างตกลงรับเงินค่าจ้างจำนวนเงิน 18,990,000.00 บาท (สิบแปดล้านเก้าแสนเก้าหมื่นบาทถ้วน) ซึ่งได้รวมภาษีมูลค่าเพิ่ม จำนวน 1,242,336.45 บาท (หนึ่งล้านสองแสนสี่หมื่นสองพันสามร้อยสามสิบบาทสี่สิบบาทสตางค์) ตลอดจนภาษีอากรอื่นๆ และค่าใช้จ่ายทั้งปวงด้วยแล้ว โดยกำหนดการจ่ายเงินเป็นงวดๆ ดังนี้

งวดที่ 1 เป็นจำนวนเงิน 1,006,470.00 บาท (หนึ่งล้านหกพันสี่ร้อยเจ็ดสิบบาทถ้วน) เมื่อผู้รับจ้างได้ปฏิบัติงาน

- ส่งตัวอย่างวัสดุและข้อมูลทั้งหมดเพื่อขออนุมัติ
- งานรื้อถอนภายในห้องน้ำ T1 ชั้นใต้ดิน แล้วเสร็จ
- งานรื้อถอนภายในห้องน้ำ T2, T3, T4, T4A, T15 ชั้นล่าง แล้วเสร็จ
- งานตกแต่งห้องน้ำภายในห้องน้ำ T2, ชั้นล่าง แล้วเสร็จ
- งานระบบสุขาภิบาลห้องน้ำ T2 ชั้นล่าง แล้วเสร็จ

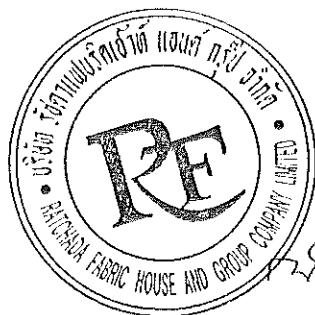

กรมระบบไฟฟ้า...

- งานระบบไฟฟ้าห้องน้ำ T2 ชั้นล่าง แล้วเสร็จ
- งานระบายอากาศห้องน้ำ T2 ชั้นล่าง แล้วเสร็จ
- งานสุขภัณฑ์และอุปกรณ์ ห้องน้ำ T2 ชั้นล่าง แล้วเสร็จ
- ทดสอบระบบต่างๆ เก็บงาน, ทำความสะอาด ทั้งหมดแล้วเสร็จ

ดำเนินการส่งมอบงานงวดที่ 1 ให้แล้วเสร็จภายใน 29 ตุลาคม 2563

งวดที่ 2 เป็นจำนวนเงิน 2,354,760.00 บาท (สองล้านสามแสนห้าพันเจ็ดร้อยหกสิบบาทถ้วน) เมื่อผู้รับจ้างได้ปฏิบัติงาน

- งานตกแต่งห้องน้ำภายในห้องน้ำ T1 ชั้นใต้ดิน แล้วเสร็จ
- งานตกแต่งห้องน้ำภายในห้องน้ำ T3, T4, T4A, T15 ชั้นล่าง แล้วเสร็จ
- งานระบบสุขาภิบาลห้องน้ำ T1 ชั้นใต้ดิน แล้วเสร็จ
- งานระบบสุขาภิบาลห้องน้ำ T3, T4, T4A, T15 ชั้นล่าง แล้วเสร็จ
- งานระบบไฟฟ้าห้องน้ำ T1 ชั้นใต้ดิน แล้วเสร็จ
- งานระบบไฟฟ้าห้องน้ำ T3, T4, T4A, T15 ชั้นล่าง แล้วเสร็จ
- งานระบายอากาศห้องน้ำ T1 ชั้นใต้ดิน แล้วเสร็จ
- งานระบายอากาศห้องน้ำ T3, T4, T4A, T15 ชั้นล่าง แล้วเสร็จ
- ทดสอบระบบต่างๆ เก็บงาน, ทำความสะอาด ทั้งหมดแล้วเสร็จ

ดำเนินการส่งมอบงานงวดที่ 2 ให้แล้วเสร็จภายใน 28 พฤศจิกายน 2563

งวดที่ 3 เป็นจำนวนเงิน 1,519,200.00 บาท (หนึ่งล้านห้าแสนหนึ่งหมื่นเก้าพันสองร้อยสิบบาทถ้วน) เมื่อผู้รับจ้างได้ปฏิบัติงาน

- งานสุขภัณฑ์และอุปกรณ์ ห้องน้ำ T1 ชั้นใต้ดิน แล้วเสร็จ
- งานสุขภัณฑ์และอุปกรณ์ ห้องน้ำ T3, T4, T4A, T15 ชั้นล่าง แล้วเสร็จ
- ทดสอบระบบต่างๆ เก็บงาน, ทำความสะอาด ทั้งหมดแล้วเสร็จ

ดำเนินการส่งมอบงานงวดที่ 3 ให้แล้วเสร็จภายใน 28 ธันวาคม 2563

งวดที่ 4 เป็นจำนวนเงิน 2,449,710.00 บาท (สองล้านสี่แสนสี่หมื่นเก้าพันเจ็ดร้อยสิบบาทถ้วน) เมื่อผู้รับจ้างได้ปฏิบัติงาน

- งานรื้อถอนภายในห้องน้ำ T6B, T9, T10 ชั้น 2 แล้วเสร็จ
- งานตกแต่งห้องน้ำภายในห้องน้ำ T6B, T9, T10 ชั้น 2 แล้วเสร็จ
- งานระบบสุขาภิบาลห้องน้ำ T6B, T9, T10 ชั้น 2 แล้วเสร็จ
- งานระบบไฟฟ้าห้องน้ำ T6B, T9, T10 ชั้น 2 แล้วเสร็จ
- งานระบายอากาศห้องน้ำ T6B, T9, T10 ชั้น 2 แล้วเสร็จ
- งานสุขภัณฑ์และอุปกรณ์ห้องน้ำ T6B, T9, T10 ชั้น 2 แล้วเสร็จ
- ทดสอบระบบต่างๆ เก็บงาน, ทำความสะอาด ทั้งหมดแล้วเสร็จ

ดำเนินการส่งมอบงานงวดที่ 4 ให้แล้วเสร็จภายใน 27 มกราคม 2564



งวดที่ 5...

งวดที่ 5 เป็นจำนวนเงิน 2,449,710.00 บาท (สองล้านสี่แสนสี่หมื่นเก้าพันเจ็ดร้อยสิบ บาทถ้วน) เมื่อผู้รับจ้างได้ปฏิบัติงาน

- งานรื้อถอนภายในห้องน้ำ T6B, T9, T10 ชั้น 3 แล้วเสร็จ
- งานตกแต่งห้องน้ำภายในห้องน้ำ T6B, T9, T10 ชั้น 3 แล้วเสร็จ
- งานระบบสุขาภิบาลห้องน้ำ T6B, T9, T10 ชั้น 3 แล้วเสร็จ
- งานระบบไฟฟ้าห้องน้ำ T6B, T9, T10 ชั้น 3 แล้วเสร็จ
- งานระบายอากาศห้องน้ำ T6B, T9, T10 ชั้น 3 แล้วเสร็จ
- งานสุขภัณฑ์และอุปกรณ์ห้องน้ำ T6B, T9, T10 ชั้น 3 แล้วเสร็จ
- ทดสอบระบบต่างๆ เก็บงาน, ทำความสะอาด ทั้งหมดแล้วเสร็จ

ดำเนินการส่งมอบงานงวดที่ 5 ให้แล้วเสร็จภายใน 27 กุมภาพันธ์ 2564

งวดที่ 6 เป็นจำนวนเงิน 3,247,290.00 บาท (สามล้านสองแสนสี่หมื่นเจ็ดพันสองร้อยเก้าสิบ บาทถ้วน) เมื่อผู้รับจ้างได้ปฏิบัติงาน

- งานรื้อถอนภายในห้องน้ำ T6A, T6B, T9, T10 ชั้น 4 แล้วเสร็จ
- งานตกแต่งห้องน้ำภายในห้องน้ำ T6A, T6B, T9, T10 ชั้น 4 แล้วเสร็จ
- งานระบบสุขาภิบาลห้องน้ำ T6A, T6B, T9, T10 ชั้น 4 แล้วเสร็จ
- งานระบบไฟฟ้าห้องน้ำ T6A, T6B, T9, T10 ชั้น 4 แล้วเสร็จ
- งานระบายอากาศห้องน้ำ T6A, T6B, T9, T10 ชั้น 4 แล้วเสร็จ
- งานสุขภัณฑ์และอุปกรณ์ ห้องน้ำ T6A, T6B, T9, T10 ชั้น 4 แล้วเสร็จ
- ทดสอบระบบต่างๆ เก็บงาน, ทำความสะอาด ทั้งหมดแล้วเสร็จ

ดำเนินการส่งมอบงานงวดที่ 6 ให้แล้วเสร็จภายใน 13 เมษายน 2564

งวดที่ 7 เป็นจำนวนเงิน 2,449,710.00 บาท (สองล้านสี่แสนสี่หมื่นเก้าพันเจ็ดร้อยสิบ บาทถ้วน) เมื่อผู้รับจ้างได้ปฏิบัติงาน

- งานรื้อถอนภายในห้องน้ำ T6A, T6B, T14 ชั้น 5 แล้วเสร็จ
- งานตกแต่งห้องน้ำภายในห้องน้ำ T6A, T6B, T14 ชั้น 5 แล้วเสร็จ
- งานระบบสุขาภิบาลห้องน้ำ T6A, T6B, T14 ชั้น 5 แล้วเสร็จ
- งานระบบไฟฟ้าห้องน้ำ T6A, T6B, T14 ชั้น 5 แล้วเสร็จ
- งานระบายอากาศห้องน้ำ T6A, T6B, T14 ชั้น 5 แล้วเสร็จ
- งานสุขภัณฑ์และอุปกรณ์ ห้องน้ำ T6A, T6B, T14 ชั้น 5 แล้วเสร็จ
- ทดสอบระบบต่างๆ เก็บงาน, ทำความสะอาด ทั้งหมดแล้วเสร็จ

ดำเนินการส่งมอบงานงวดที่ 7 ให้แล้วเสร็จภายใน 28 พฤษภาคม 2564

งวดที่ 8 (งวดสุดท้าย) เป็นจำนวนเงิน 3,513,150.00 บาท (สามล้านห้าแสนหนึ่งหมื่นสาม พันหนึ่งร้อยห้าสิบบาทถ้วน) เมื่อผู้รับจ้างได้ปฏิบัติงาน



งานรื้อถอน...

Handwritten signature

- งานรื้อถอนภายในห้องน้ำ T5, T6B ชั้นล่าง แล้วเสร็จ
- งานตกแต่งห้องน้ำภายในห้องน้ำ T5, T6B ชั้นล่าง แล้วเสร็จ
- งานระบบสุขาภิบาลห้องน้ำ T5, T6B ชั้นล่าง แล้วเสร็จ
- งานระบบไฟฟ้าห้องน้ำ T5, T6B ชั้นล่าง แล้วเสร็จ
- งานระบายอากาศห้องน้ำ T5, T6B ชั้นล่าง แล้วเสร็จ
- งานสุขภัณฑ์และอุปกรณ์ห้องน้ำ T5, T6B ชั้นล่าง แล้วเสร็จ
- ทดสอบระบบต่างๆ เก็บงาน, ทำความสะอาด ทั้งหมดแล้วเสร็จพร้อมส่งมอบพื้นที่

ให้กับทางกระทรวงฯ

- ส่งแบบ AS BUILT DRAWINGS ทั้งหมด จำนวน 4 ชุด และสำเนาแผ่น CD 4 ชุด

(DRAWING FILES) รวมถึงเอกสารประกอบของรุ่นสุขภัณฑ์และอุปกรณ์ การรับประกันอุปกรณ์ต่างๆ จากบริษัทผู้ผลิต ทั้งหมดให้แล้วเสร็จเรียบร้อยตามสัญญาภายในวันที่ 27 มิถุนายน 2564 และผู้ว่าจ้างได้ตรวจรับงานจ้างตามข้อ 11 ไว้โดยครบถ้วนแล้ว

การจ่ายเงินตามเงื่อนไขแห่งสัญญานี้ ผู้ว่าจ้างจะโอนเงินเข้าบัญชีเงินฝากธนาคารของผู้รับจ้าง ชื่อ ธนาคารไทยพาณิชย์ จำกัด (มหาชน) สาขานนทบุรีตากิเยก 2 ชื่อบัญชี บริษัท รัชดาแพปบริคเฮ้าท์ แอนด์ กรุป จำกัด เลขที่บัญชี 0753003747 ทั้งนี้ ผู้รับจ้างตกลงเป็นผู้รับภาระเงินค่าธรรมเนียมหรือค่าบริการอื่นใดเกี่ยวกับการโอน รวมทั้งค่าใช้จ่ายอื่นใด (ถ้ามี) ที่ธนาคารเรียกเก็บ และยินยอมให้มีการหักเงินดังกล่าวจากจำนวนเงินโอนในงวดนั้นๆ (ความในวรรคนี้ใช้สำหรับกรณีที่หน่วยงานของรัฐจะจ่ายเงินตรงให้แก่ผู้รับจ้าง (ระบบ Direct Payment) โดยการโอนเงินเข้าบัญชีเงินฝากธนาคารของผู้รับจ้าง ตามแนวทางที่กระทรวงการคลังหรือหน่วยงานของรัฐเจ้าของงบประมาณเป็นผู้กำหนด แล้วแต่กรณี)

ข้อ 5. เงินค่าจ้างล่วงหน้า

ผู้ว่าจ้างตกลงจ่ายเงินค่าจ้างล่วงหน้าให้แก่ผู้รับจ้างเป็นจำนวนเงิน - บาท ซึ่งเท่ากับร้อยละ - ของราคาค่าจ้าง ตามสัญญาที่ระบุไว้ในข้อ 4

ข้อ 6. กำหนดเวลาแล้วเสร็จและสิทธิของผู้ว่าจ้างในการบอกเลิกสัญญา

ผู้รับจ้างต้องเริ่มทำงานที่รับจ้างภายในวันที่ 30 กันยายน 2563 และจะต้องทำงานให้แล้วเสร็จบริบูรณ์ภายในวันที่ 27 มิถุนายน 2564 ถ้าผู้รับจ้างมิได้ลงมือทำงานภายในกำหนดเวลา หรือไม่สามารทำงานให้แล้วเสร็จตามกำหนดเวลา หรือมีเหตุให้เชื่อได้ว่าผู้รับจ้างไม่สามารถทำงานให้แล้วเสร็จภายในกำหนดเวลาหรือจะแล้วเสร็จล่าช้าเกินกว่ากำหนดเวลา หรือผู้รับจ้างทำผิดสัญญาข้อใดข้อหนึ่ง หรือตกเป็นผู้ถูกพิทักษ์ทรัพย์เด็ดขาดหรือตกเป็นผู้ล้มละลาย หรือเพิกเฉยไม่ปฏิบัติตามคำสั่งของคณะกรรมการตรวจรับพัสดุ ผู้ว่าจ้างมีสิทธิที่จะบอกเลิกสัญญานี้ได้และมีสิทธิจ้างผู้รับจ้างรายใหม่เข้าทำงานของผู้รับจ้างให้ลุล่วงไปได้ด้วย การใช้สิทธิบอกเลิกสัญญานั้นไม่กระทบสิทธิ ของผู้ว่าจ้างที่จะเรียกร้องค่าเสียหายจากผู้รับจ้าง

การที่ผู้ว่าจ้างไม่ใช้สิทธิเลิกสัญญาดังกล่าวข้างต้นนั้น ไม่เป็นเหตุให้ผู้รับจ้างพ้นจากความรับผิดชอบตามสัญญา



รศ.ดร. นริศ

ความรับผิดชอบ...

ข้อ 7. ความรับผิดชอบในความชำรุดบกพร่องของงานจ้าง

เมื่องานแล้วเสร็จบริบูรณ์ และผู้ว่าจ้างได้รับมอบงานจากผู้รับจ้างหรือจากผู้รับจ้างรายใหม่ ในกรณีที่มีการบอกเลิกสัญญาตามข้อ 6 หากมีเหตุชำรุดบกพร่องหรือเสียหายเกิดขึ้นจากการจ้างนี้ ภายในกำหนด 2 (สอง) ปี นับถัดจากวันที่ได้รับมอบงานดังกล่าว ซึ่งความชำรุดบกพร่องหรือเสียหายนั้นเกิดจากความบกพร่องของผู้รับจ้างอันเกิดจากการใช้วัสดุที่ไม่ถูกต้องหรือไม่เรียบร้อย หรือทำไม่ถูกต้องตามมาตรฐานแห่งหลักวิชา ผู้รับจ้างจะต้องรีบทำการแก้ไข ให้เป็นที่เรียบร้อยโดยไม่ชักช้า โดยผู้ว่าจ้างไม่ต้องออกเงินใดๆ ในการนี้ทั้งสิ้น หากผู้รับจ้างไม่กระทำการดังกล่าวภายในกำหนด 7 (เจ็ด) วัน นับถัดจากวันที่ได้รับแจ้งเป็นหนังสือจากผู้ว่าจ้าง หรือไม่ทำการแก้ไขให้ถูกต้องเรียบร้อยภายในเวลาที่ผู้ว่าจ้างกำหนด ให้ผู้ว่าจ้างมีสิทธิที่จะทำการนั้นเองหรือจ้างผู้อื่นให้ทำงานนั้น โดยผู้รับจ้างต้องเป็นผู้ออกค่าใช้จ่ายเองทั้งสิ้น

ในกรณีเร่งด่วนจำเป็นต้องรีบแก้ไขเหตุชำรุดบกพร่องหรือเสียหายโดยเร็ว และไม่อาจรอให้ผู้รับจ้างแก้ไขในระยะเวลาที่กำหนดไว้ตามวรรคหนึ่งได้ ผู้ว่าจ้างมีสิทธิเข้าจัดการแก้ไขเหตุชำรุดบกพร่องหรือเสียหายนั้นเอง หรือจ้างผู้อื่นให้ซ่อมแซมความชำรุดบกพร่องหรือเสียหาย โดยผู้รับจ้าง ต้องรับผิดชอบชำระค่าใช้จ่ายทั้งหมด

การที่ผู้ว่าจ้างทำการนั้นเอง หรือจ้างผู้อื่นให้ทำงานนั้นแทนผู้รับจ้าง ไม่ทำให้ผู้รับจ้างหลุดพ้นจากความรับผิดตามสัญญา หากผู้รับจ้างไม่ชดใช้ค่าใช้จ่ายหรือค่าเสียหายตามที่ผู้ว่าจ้างเรียกร้องผู้ว่าจ้าง มีสิทธิบังคับจากหลักประกันการปฏิบัติตามสัญญาได้

ข้อ 8. การจ้างช่วง

ผู้รับจ้างจะต้องไม่เอางานทั้งหมดหรือแต่บางส่วนแห่งสัญญานี้ไปจ้างช่วงอีกทอดหนึ่ง เว้นแต่การจ้างช่วงงานแต่บางส่วนที่ได้รับอนุญาตเป็นหนังสือจากผู้ว่าจ้างแล้ว การที่ผู้ว่าจ้างได้อนุญาตให้จ้างช่วงงานแต่บางส่วนดังกล่าวนั้น ไม่เป็นเหตุให้ผู้รับจ้างหลุดพ้นจากความรับผิดหรือพันธะหน้าที่ตามสัญญานี้ และผู้รับจ้างจะยังคงต้องรับผิดชอบในความผิดและความประมาทเลินเล่อของผู้รับจ้างช่วง หรือของตัวแทนหรือลูกจ้างของผู้รับจ้างช่วงนั้นทุกประการ

กรณีผู้รับจ้างไปจ้างช่วงงานแต่บางส่วนโดยฝ่าฝืนความในวรรคหนึ่ง ผู้รับจ้างต้องชำระค่าปรับให้แก่ผู้ว่าจ้างเป็นจำนวนเงินในอัตราร้อยละ 10 (สิบ) ของวงเงินของงานที่จ้างช่วงตามสัญญา ทั้งนี้ ไม่ตัดสิทธิผู้ว่าจ้างในการบอกเลิกสัญญา

ข้อ 9. ความรับผิดของผู้รับจ้าง

ผู้รับจ้างจะต้องรับผิดชอบต่ออุบัติเหตุ ความเสียหาย หรือภัยอันตรายใดๆ อันเกิดจากการปฏิบัติงานของผู้รับจ้าง และจะต้องรับผิดชอบต่อความเสียหายจากการกระทำของลูกจ้างหรือตัวแทนของผู้รับจ้าง และจากการปฏิบัติงานของผู้รับจ้างช่วงด้วย (ถ้ามี)

ความเสียหายใดๆ อันเกิดแก่งานที่ผู้รับจ้างได้ทำขึ้น แม้จะเกิดขึ้นเพราะเหตุสุดวิสัยก็ตาม ผู้รับจ้างจะต้องรับผิดชอบโดยซ่อมแซมให้คืนดีหรือเปลี่ยนให้ใหม่โดยค่าใช้จ่ายของผู้รับจ้างเอง เว้นแต่ความเสียหายนั้นเกิดจากความผิดของผู้ว่าจ้าง ทั้งนี้ ความรับผิดของผู้รับจ้างดังกล่าวในข้อนี้จะสิ้นสุดลงเมื่อผู้ว่าจ้างได้รับมอบงานครั้งสุดท้าย ซึ่งหลังจากนั้นผู้รับจ้างไม่ต้องรับผิดชอบในกรณีชำรุดบกพร่อง หรือความเสียหายดังกล่าวในข้อ 7 เท่านั้น

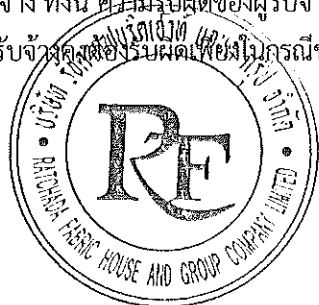

[Handwritten signature]

ผู้รับจ้าง...

ผู้รับจ้างจะต้องรับผิดชอบบุคคลภายนอกในความเสียหายใดๆ อันเกิดจากการปฏิบัติงานของผู้รับจ้าง หรือลูกจ้างหรือตัวแทนของผู้รับจ้าง รวมถึงผู้รับจ้างช่วง (ถ้ามี) ตามสัญญาฯ หากผู้ว่าจ้างถูกเรียกร้องหรือฟ้องร้องหรือต้องชดใช้ค่าเสียหายให้แก่บุคคลภายนอกไปแล้ว ผู้รับจ้างจะต้องดำเนินการใดๆ เพื่อให้มีการว่าต่างแก้ต่างให้แก่ผู้ว่าจ้างโดยค่าใช้จ่ายของผู้รับจ้างเอง รวมทั้งผู้รับจ้างจะต้องชดใช้ค่าเสียหายนั้นๆ ตลอดจนค่าใช้จ่ายใดๆ อันเกิดจากการถูกเรียกร้องหรือถูกฟ้องร้องให้แก่ผู้ว่าจ้างทันที

ข้อ 10. การจ่ายเงินแก่ลูกจ้าง

ผู้รับจ้างจะต้องจ่ายเงินแก่ลูกจ้างที่ผู้รับจ้างได้จ้างมาในอัตราและตามกำหนดเวลาที่ผู้รับจ้างได้ตกลงหรือทำสัญญาไว้ต่อลูกจ้างดังกล่าว

ถ้าผู้รับจ้างไม่จ่ายเงินค่าจ้างหรือค่าทดแทนอื่นใดแก่ลูกจ้างดังกล่าวในวรรคหนึ่ง ผู้ว่าจ้างมีสิทธิที่จะเอาเงินค่าจ้างที่จะต้องจ่ายแก่ผู้รับจ้างมาจ่ายให้แก่ลูกจ้างของผู้รับจ้างดังกล่าว และให้ถือว่าผู้ว่าจ้างได้จ่ายเงินจำนวนนั้นเป็นค่าจ้างให้แก่ผู้รับจ้างตามสัญญาแล้ว

ผู้รับจ้างจะต้องจัดให้มีประกันภัยสำหรับลูกจ้างทุกคนที่จ้างมาทำงาน โดยให้ครอบคลุมถึงความรับผิดชอบทั้งปวงของผู้รับจ้าง รวมทั้งผู้รับจ้างช่วง (ถ้ามี) ในกรณีความเสียหายที่คิดค่าสินไหมทดแทนได้ตามกฎหมายซึ่งเกิดจากอุบัติเหตุหรือภัยอันตรายใดๆ ต่อลูกจ้างหรือบุคคลอื่นที่ผู้รับจ้างหรือผู้รับจ้างช่วงจ้างมาทำงาน ผู้รับจ้างจะต้องส่งมอบกรมธรรม์ประกันภัยดังกล่าวพร้อมทั้งหลักฐานการชำระเบี้ยประกันให้แก่ผู้ว่าจ้างเมื่อผู้ว่าจ้างเรียกร้อง

ข้อ 11. การตรวจรับงานจ้าง

เมื่อผู้ว่าจ้างได้ตรวจรับงานจ้างที่ส่งมอบและเห็นว่าถูกต้องครบถ้วนตามสัญญาแล้ว ผู้ว่าจ้างจะออกหลักฐานการรับมอบเป็นหนังสือไว้ให้ เพื่อผู้รับจ้างนำมาเป็นหลักฐานประกอบการขอรับเงินค่างานจ้างนั้น

ถ้าผลของการตรวจรับงานจ้างปรากฏว่างานจ้างที่ผู้รับจ้างส่งมอบไม่ตรงตามสัญญา ผู้ว่าจ้างทรงไว้ซึ่งสิทธิที่จะไม่รับงานจ้างนั้น ในกรณีเช่นว่านี้ ผู้รับจ้างต้องทำการแก้ไขให้ถูกต้องตามสัญญาด้วยค่าใช้จ่ายของผู้รับจ้างเอง และระยะเวลาที่เสียไปเพราะเหตุดังกล่าวผู้รับจ้างจะนำมาอ้างเป็นเหตุขอขยายเวลาส่งมอบงานจ้างตามสัญญาหรือของดหรือลดค่าปรับไม่ได้

ข้อ 12. รายละเอียดของงานจ้างคลาดเคลื่อน

ผู้รับจ้างรับรองว่าได้ตรวจสอบและทำความเข้าใจในรายละเอียดของงานจ้างโดยถี่ถ้วนแล้ว หากปรากฏว่ารายละเอียดของงานจ้างนั้นผิดพลาดหรือคลาดเคลื่อนไปจากหลักการทางวิศวกรรมหรือทางเทคนิคผู้รับจ้างตกลงที่จะปฏิบัติตามคำวินิจฉัยของผู้ว่าจ้าง คณะกรรมการตรวจรับพัสดุ เพื่อให้งานแล้วเสร็จบริบูรณ์คำวินิจฉัยดังกล่าวให้ถือเป็นที่สุด โดยผู้รับจ้างจะคิดค่าจ้าง ค่าเสียหาย หรือค่าใช้จ่ายใดๆ เพิ่มขึ้นจากผู้ว่าจ้างหรือขอขยายอายุสัญญาไม่ได้

ข้อ 13. ค่าปรับ

หากผู้รับจ้างไม่สามารถทำงานให้แล้วเสร็จภายในเวลาที่กำหนดไว้ในสัญญาและผู้ว่าจ้างยังมีได้บอกเลิกสัญญา ผู้รับจ้างจะต้องชดใช้ค่าปรับให้แก่ผู้ว่าจ้างเป็น จำนวนเงินวันละ 18,990.00 บาท (หนึ่งหมื่นแปดพันเก้าร้อยเก้าสิบบาทถ้วน) นับถัดจากวันที่ครบกำหนดเวลาแล้วเสร็จของงานตามสัญญาหรือวันที่



Handwritten signature

ผู้ว่าจ้างได้ขยายเวลาทำงานให้ จนถึงวันที่ทำงานแล้วเสร็จจริง นอกจากนี้ ผู้รับจ้างยอมให้ผู้ว่าจ้างเรียกค่าเสียหายอันเกิดขึ้นจากการที่ผู้รับจ้างทำงานล่าช้าเฉพาะส่วนที่เกินกว่าจำนวนค่าปรับดังกล่าวได้อีกด้วย

ในระหว่างที่ผู้ว่าจ้างยังมีได้บอกเลิกสัญญานั้น หากผู้ว่าจ้างเห็นว่าผู้รับจ้างจะไม่สามารถปฏิบัติตามสัญญาต่อไปได้ ผู้ว่าจ้างจะใช้สิทธิบอกเลิกสัญญาและใช้สิทธิตามข้อ 14 ก็ได้ และถ้าผู้ว่าจ้างได้แจ้งข้อเรียกร้องไปยังผู้รับจ้างเมื่อครบกำหนดเวลาแล้วเสร็จของงานขอให้ชำระค่าปรับแล้ว ผู้ว่าจ้างมีสิทธิที่จะปรับผู้รับจ้างจนถึงวันบอกเลิกสัญญาได้อีกด้วย

ข้อ 14. สิทธิของผู้ว่าจ้างภายหลังบอกเลิกสัญญา

ในกรณีที่ผู้ว่าจ้างบอกเลิกสัญญา ผู้ว่าจ้างอาจทำงานนั้นเองหรือว่าจ้างผู้อื่นให้ทำงานนั้นต่อจนแล้วเสร็จก็ได้ และในกรณีดังกล่าว ผู้ว่าจ้างมีสิทธิริบหรือบังคับจากหลักประกันการปฏิบัติตามสัญญาทั้งหมดหรือบางส่วนตามแต่จะเห็นสมควร นอกจากนี้ ผู้รับจ้างจะต้องรับผิดชอบในค่าเสียหายซึ่งเป็นจำนวนเกินกว่าหลักประกันการปฏิบัติตามสัญญา รวมทั้งค่าใช้จ่ายที่เพิ่มขึ้นในการทำงานนั้นต่อให้แล้วเสร็จตามสัญญา ซึ่งผู้ว่าจ้างจะหักเอาจากจำนวนเงินใดๆ ที่จะจ่ายให้แก่ผู้รับจ้างก็ได้

ข้อ 15. การบังคับค่าปรับ ค่าเสียหาย และค่าใช้จ่าย

ในกรณีที่ผู้รับจ้างไม่ปฏิบัติตามสัญญาข้อใดข้อหนึ่งด้วยเหตุใดๆ ก็ตาม จนเป็นเหตุให้เกิดค่าปรับ ค่าเสียหาย หรือค่าใช้จ่ายแก่ผู้ว่าจ้าง ผู้รับจ้างต้องชดใช้ค่าปรับ ค่าเสียหาย หรือค่าใช้จ่ายดังกล่าวให้แก่ผู้ว่าจ้างโดยสิ้นเชิงภายในกำหนด 7 (เจ็ด) วัน นับถัดจากวันที่ได้รับแจ้งเป็นหนังสือจากผู้ว่าจ้าง หากผู้รับจ้างไม่ชดใช้ให้ถูกต้องครบถ้วนภายในระยะเวลาดังกล่าวให้ผู้ว่าจ้างมีสิทธิที่จะหักเอาจากจำนวนเงินค่าจ้างที่ต้องชำระหรือบังคับจากหลักประกันการปฏิบัติตามสัญญาได้ทันที

หากค่าปรับ ค่าเสียหาย หรือค่าใช้จ่ายที่บังคับจากเงินค่าจ้างที่ต้องชำระ หรือหลักประกันการปฏิบัติตามสัญญาแล้วยังไม่เพียงพอ ผู้รับจ้างยินยอมชำระส่วนที่เหลือ ที่ยังขาดอยู่จนครบถ้วนตามจำนวนค่าปรับ ค่าเสียหาย หรือค่าใช้จ่ายนั้น ภายในกำหนด 7 (เจ็ด) วัน นับถัดจากวันที่ได้รับแจ้งเป็นหนังสือจากผู้ว่าจ้าง

หากมีเงินค่าจ้างตามสัญญาที่หักไว้จ่ายเป็นค่าปรับ ค่าเสียหาย หรือค่าใช้จ่ายแล้วยังเหลืออยู่อีกเท่าใด ผู้ว่าจ้างจะคืนให้แก่ผู้รับจ้างทั้งหมด

ข้อ 16. การงดหรือลดค่าปรับ หรือการขยายเวลาปฏิบัติงานตามสัญญา

ในกรณีที่มีเหตุเกิดจากความผิดหรือความบกพร่องของฝ่ายผู้ว่าจ้าง หรือเหตุสุดวิสัย หรือเกิดจากพฤติการณ์อันหนึ่งอันใดที่ผู้รับจ้างไม่ต้องรับผิดชอบตามกฎหมาย หรือเหตุอื่นตามที่กำหนดในกฎกระทรวง ซึ่งออกตามความในกฎหมายว่าด้วยการจัดซื้อจัดจ้างและการบริหารพัสดุภาครัฐ ทำให้ผู้รับจ้างไม่สามารถทำงานให้แล้วเสร็จตามเงื่อนไขและกำหนดเวลาแห่งสัญญานี้ได้ ผู้รับจ้างจะต้องแจ้งเหตุหรือพฤติการณ์ดังกล่าวพร้อมหลักฐานเป็นหนังสือให้ผู้ว่าจ้างทราบ เพื่อของดหรือลดค่าปรับ หรือขยายเวลาทำงานออกไปภายใน 15 (สิบห้า) วันนับถัดจากวันที่เหตุอันนั้นสิ้นสุดลงหรือตามที่กำหนดในกฎกระทรวงดังกล่าว แล้วแต่กรณี



ผู้รับจ้าง...

ถ้าผู้รับจ้างไม่ปฏิบัติให้เป็นไปตามความในวรรคหนึ่ง ให้ถือว่าผู้รับจ้างได้ละสิทธิเรียกร้องในการที่จะขอตหรือลดค่าปรับ หรือขยายเวลาทำงานออกไปโดยไม่มีเงื่อนไขใดๆ ทั้งสิ้น เว้นแต่ กรณีเหตุเกิดจากความผิดหรือความบกพร่องของฝ่ายผู้ว่าจ้าง ซึ่งมีหลักฐานชัดเจน หรือผู้ว่าจ้างทราบดี อยู่แล้วตั้งแต่ต้น

การงดหรือลดค่าปรับ หรือขยายกำหนดเวลาทำงานตามวรรคหนึ่ง อยู่ในดุลพินิจของผู้ว่าจ้างที่จะพิจารณาตามที่เห็นสมควร

สัญญานี้ทำขึ้นเป็นสองฉบับ มีข้อความถูกต้องตรงกัน คู่สัญญาได้อ่านและเข้าใจข้อความโดยละเอียดตลอดแล้ว จึงได้ลงลายมือชื่อ พร้อมทั้งประทับตรา (ถ้ามี) ไว้เป็นสำคัญต่อหน้าพยาน และคู่สัญญาต่างยึดถือไว้ฝ่ายละหนึ่งฉบับ



(ลงชื่อ)..... *นายภาสกร ศิริยะพันธุ์*ผู้ว่าจ้าง
(นายภาสกร ศิริยะพันธุ์)
รองปลัดกระทรวงการต่างประเทศ
ปฏิบัติราชการแทนปลัดกระทรวงการต่างประเทศ



(ลงชื่อ)..... *นางสาวณัฐชญา คำโบราณ*ผู้รับจ้าง
(นางสาวณัฐชญา คำโบราณ)
บริษัท ริชดาแฟบริคเฮ้าส์แอนด์กรุ๊ป จำกัด

(ลงชื่อ)..... *นายขวัญ อินทรศิลา*พยาน
(นายขวัญ อินทรศิลา)

(ลงชื่อ)..... *นายศรัณยู อัมพาตระการ*พยาน
(นายศรัณยู อัมพาตระการ)

เลขที่โครงการ 63077162448

เลขคุมสัญญา 630924002196



บริษัท รัชดาแฟบริคเฮ้าส์แอนด์กรุ๊ป จำกัด
E-mail : ratchada_group@hotmail.com

3 ซ.วิภาวดีรังสิต16/29 ถ.วิภาวดีรังสิต แขวงดินแดง เขตดินแดง กรุงเทพฯ 10400
โทร.02-6914756-7 แฟกซ์ 02-2762346

วันที่ 21 สิงหาคม 2563

เรื่อง ขอเสนอราคา

เรียน ประธานกรรมการจัดซื้อจัดจ้างโดยวิธีคัดเลือกงานโครงการปรับปรุงห้องน้ำชาย - หญิง และห้องน้ำคนพิการ
อาคารกระทรวงการต่างประเทศ ถนนศรีอยุธยา

สิ่งที่ส่งมาด้วย 1. รายการปริมาณงานและราคา

ตามที่ กระทรวงการต่างประเทศ ได้ให้ความไว้วางใจ บริษัท รัชดาแฟบริคเฮ้าส์แอนด์กรุ๊ป จำกัด ยื่นเสนอราคางาน
โครงการปรับปรุงห้องน้ำชาย - หญิง อาคารกระทรวงการต่างประเทศ ถนนศรีอยุธยา นั้น บริษัทฯ มีความยินดีขอเสนอราคา
ดังนี้ (รายละเอียดตามสิ่งที่ส่งมาด้วย)

1 งานโครงการปรับปรุงห้องน้ำชาย - หญิง และห้องน้ำคนพิการ	1 งาน	18,990,000.00 บาท
อาคารกระทรวงการต่างประเทศ ถนนศรีอยุธยา		

สิบแปดล้านเก้าแสนเก้าหมื่นบาทถ้วน

ซึ่ง ราคาที่เสนอดังกล่าว ได้รวมภาษีมูลค่าเพิ่ม ตลอดจนภาษีอากรอื่นๆ และค่าใช้จ่ายที่ปวงไว้ด้วยแล้ว

จึงเรียนมาเพื่อพิจารณา



ขอแสดงความนับถือ

(นางบุปผา พลอยศรี)

กรรมการผู้จัดการ

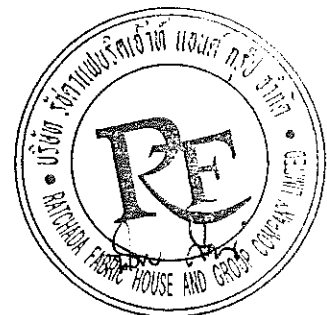

สมศักดิ์ ทรัพย์

สรุปการประมาณราคา

ประเภท : ปรับปรุงห้องนอนชาย-หญิง และคนพิการ
 เจ้าของอาคาร : กระทรวงการต่างประเทศ
 สถานที่ : ด.ศรีอยุธยา แขวงทุ่งพญาไท เขตราชเทวี กรุงเทพมหานคร
 ผู้ออกแบบ : บริษัท แปลน ออติสติก จำกัด

หน้า : 1/1

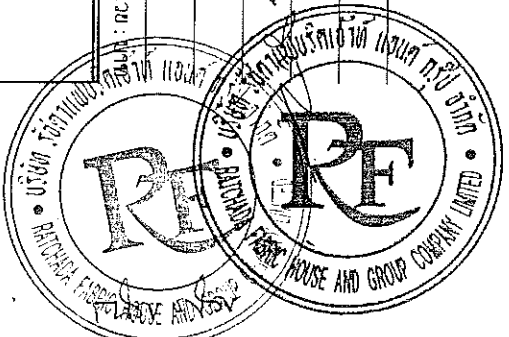

ลำดับที่	รายการ	งานปรับปรุง รวมเป็นเงิน	หมายเหตุ
1	งานรื้อถอน	389,455.00	
2	งานตกแต่งห้องน้ำ	7,492,669.50	
3	งานสุขภัณฑ์และอุปกรณ์	7,406,640.00	
4	งานระบบสุขาภิบาล	593,152.00	
5	งานระบบไฟฟ้า	819,447.00	
6	งานระบบอากาศ	336,420.00	
7	รวม	17,037,783.50	
8	ค่าดำเนินการ	709,880.05	
9	รวม	17,747,663.55	
10	ภาษีมูลค่าเพิ่ม 7....%	1,242,336.45	
	รวมราคา	18,990,000.00	
	สรุป :	คิดเป็นราคางานปรับปรุงเป็นจำนวนเงิน	18,990,000.00
	คำอธิบาย :	เทียบแปลต้วกันกับสถานที่ยุสเนนภาที่อื่น	

Dom Cam 20/11/2011

รายการ ปริมาณงาน และราคา

ประเภท : ปรับปรุงห้องน้ําชายหญิง และคนพิการ

เจ้าของอาคาร : กระทรวงการต่างประเทศ

สถานที่ : ดุสิตอยุธยา แขวงทุ่งพญาไท เขตราชเทวี กรุงเทพมหานคร

ผู้อบบมบ : บริษัท เมโทร ดาเวลอปเมนท์ จำกัด

ลำดับที่	รายการ	จำนวน	หน่วย	ค่าวัสดุ		ค่าแรงงาน		รวม
				ราคาต่อหน่วย	จำนวนเงิน	ราคาต่อหน่วย	จำนวนเงิน	
1	งานขี้อัด							
1.1	งานขี้อัดบนผนัง (ผนังเดิม/กระเบื้องก่อกระจากผิวที่ขี้ผึ้งและที่เดี่ยวขี้ผึ้ง)	2.593.35	ตร.ม.		80.00	207,468.00	207,468.00	
1.2	งานรื้อถอนผิวพื้น (กระเบื้องและที่เดี่ยวขี้ผึ้ง)	799.90	ตร.ม.		80.00	63,992.00	63,992.00	
1.3	งานรื้อถอนฝ้าเพดาน	799.90	ตร.ม.		50.00	39,995.00	39,995.00	
1.4	งานรื้อถอนประตูและวงกบ	86.00	ชุด		500.00	43,000.00	43,000.00	
1.5	งานรื้อถอนกำแพงอิฐเดิม บางส่วนรื้อลงสู่คูน้ำฝังท่อ หรือ 0.50 ม.	1.00	เมตร		15,000.00	15,000.00	15,000.00	
1.6	งานรื้อถอนตู้แช่แข็งและตู้ปรับอากาศ	1.00	เมตร		10,000.00	10,000.00	10,000.00	
1.7	งานป้องกันความเสียหาย (PROTECTION)	1.00	เมตร		10,000.00	10,000.00	10,000.00	
	รวมงานขี้อัด						389,455.00	

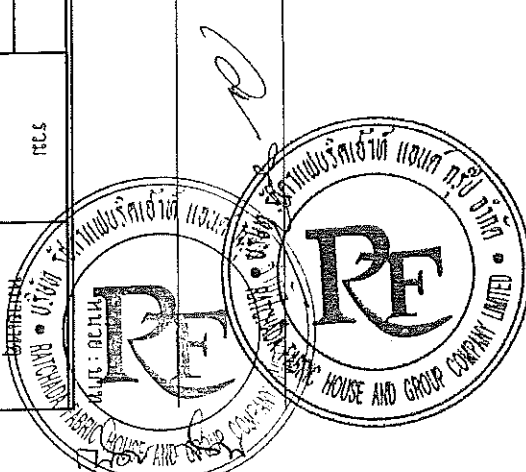

Handwritten signature and date: 25/11/2019

รายการ ปริมาณงาน และ ราคา

ประเภท : ปรับปรุงห้องน้ำชาย-หญิง และสันทนาการ

เจ้าของอาคาร : กระทรวงการต่างประเทศ

สถานที่ : ด.ศรีอยุธยา แขวงทุ่งพญาไท เขตราชเทวี กรุงเทพมหานคร

ผู้ออกแบบ : บริษัท แบลค แอฟริกา จำกัด

ลำดับที่	รายการ	จำนวน	หน่วย	ค่าวัสดุ		ค่าแรงงาน		รวม ค่าวัสดุและแรงงาน																																																	
				ราคาต่อหน่วย	จำนวนเงิน	ราคาต่อหน่วย	จำนวนเงิน																																																		
2	งานตกแต่งห้องน้ำ																																																								
2.1	งานตกแต่งผนังในห้องน้ำ ที																																																								
2.1.1	ทำระบบกับฉาบผนังในห้องน้ำสูง 0.20 ม.	47.00	ตร.ม.	450.00	21,150.00	-	-	21,150.00																																																	
2.1.2	FS: ผนังปูกระเบื้องเซรามิก PORCELAIN HOMOGENEOUS ขนาด 600 x 600 มม. สีเทา ลีควาย (Prusse Light Grey)	39.00	ตร.ม.	550.00	21,450.00	450.00	17,550.00	39,000.00																																																	
2.1.3	WS: ผนังปูกระเบื้องเซรามิก PORCELAIN HOMOGENEOUS ขนาด 600 x 600 มม. สีขาวอมเทา ลีควาย (New Super White Nero)	132.00	ตร.ม.	650.00	85,800.00	450.00	59,400.00	145,200.00																																																	
2.1.4	CI: ฝ้าเพดานยิปซัมบอร์ดทาสีชั้นฉาบเรียบ หน้า 9 มม.	39.00	ตร.ม.	480.00	18,720.00	-	-	18,720.00																																																	
2.1.5	ทาสีฝ้าเพดาน	43.00	ตร.ม.	90.00	3,870.00	80.00	3,440.00	7,310.00																																																	
2.1.6	เคาน์เตอร์ วัสดุ อย่างดี หนา 2 ซม. ไม้ลามิเนตสีดำ BLACK AFRICA(POLISH)	5.40	2.1.7	เคาน์เตอร์ วัสดุ โดยใตภาวะปูนกันกรดด่างสีดำ BLACK AFRICA(POLISH)	3.80	ม.	4,800.00	18,240.00	1,500.00	5,700.00	23,940.00	2.1.8	กระเบื้อง	5.40	ม.	1,500.00	8,100.00	-	-	8,100.00	2.1.9	ก๊อบดูชาปูน	13.26	ตร.ม.	460.00	6,096.60	410.00	5,436.60	11,536.20	2.1.10	ช่องเปิดฝ้าเพดานทำรูรับแป้นยิปซัมบอร์ด ขนาด 60x60 ซม.	1.00	ชุด	1,500.00	1,500.00	-	-	1,500.00	2.1.11	รอยต่อที่ผนังห้องน้ำต่างระดับ	2.00	ชุด	3,500.00	7,000.00	-	-	7,000.00	รวมงานตกแต่งผนังในห้องน้ำ ที								317,476.20	
2.1.7	เคาน์เตอร์ วัสดุ โดยใตภาวะปูนกันกรดด่างสีดำ BLACK AFRICA(POLISH)	3.80	ม.	4,800.00	18,240.00	1,500.00	5,700.00	23,940.00																																																	
2.1.8	กระเบื้อง	5.40	ม.	1,500.00	8,100.00	-	-	8,100.00																																																	
2.1.9	ก๊อบดูชาปูน	13.26	ตร.ม.	460.00	6,096.60	410.00	5,436.60	11,536.20																																																	
2.1.10	ช่องเปิดฝ้าเพดานทำรูรับแป้นยิปซัมบอร์ด ขนาด 60x60 ซม.	1.00	ชุด	1,500.00	1,500.00	-	-	1,500.00																																																	
2.1.11	รอยต่อที่ผนังห้องน้ำต่างระดับ	2.00	ชุด	3,500.00	7,000.00	-	-	7,000.00																																																	
รวมงานตกแต่งผนังในห้องน้ำ ที								317,476.20																																																	

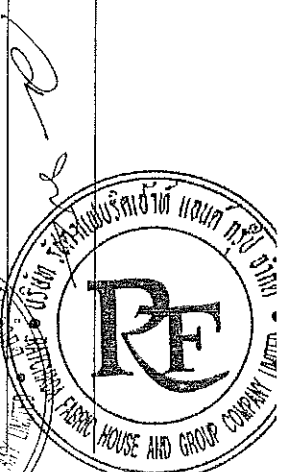

Handwritten notes and signatures at the bottom of the page.

ลำดับที่	รายการ	จำนวน	หน่วย	ค่าวัสดุ		ค่าแรงงาน		รวม
				ราคาต่อหน่วย	จำนวนเงิน	ราคาต่อหน่วย	จำนวนเงิน	
2.2	งานตกแต่งภายในห้องนัก T4/ T4A/ T14							
2.2.1	ทำระบบกันซึมชั้นบนстіกักตั้งพื้นห้องน้ำและส้วมสูง 0.20 ม.	151.00	ตร.ม.	450.00	67,950.00			67,950.00
2.2.2	ปู: พื้นปูกระเบื้องเซรามิก PORCELAIN HOMOGENEOUS ขนาด 300 x 600 มม.ลายหินอ่อนสีดำ Polca Black Cobble Stone	126.00	ตร.ม.	550.00	69,300.00	450.00	56,700.00	126,000.00
2.2.3	ปู: พื้นปูกระเบื้องเซรามิก PORCELAIN HOMOGENEOUS ขนาด 300 x 600 มม.ลายหินอ่อนสีครีม สีบาน	414.00	ตร.ม.	600.00	248,400.00	450.00	186,300.00	434,700.00
2.2.4	ซี: พื้นปูพลาอิไม้ลามิเนตพื้นลามิเนตกับ หนา 9 มม.	126.00	ตร.ม.	480.00	60,480.00			60,480.00
2.2.5	ทากีพื้นพลาอิ	126.00	ตร.ม.	90.00	11,340.00	80.00	10,080.00	21,420.00
2.2.6	วางท่อไฟ	21.00	ม.	450.00	9,450.00			9,450.00
2.2.7	เคาน์เตอร์ ผลิตอ่างล้างหน้าหินอ่อนสีน้ำตาลเข้ม (Silver Brown)	4.00	ม.	4,800.00	19,200.00	1,500.00	6,000.00	25,200.00
	คอนกรีตวางบนลิ่มยึดตายไม้							
2.2.8	เคาน์เตอร์ ผลิตอ่างล้างหน้าหินอ่อนสีน้ำตาลเข้ม (Silver Brown)	15.80	ม.	4,800.00	75,840.00	1,500.00	23,700.00	99,540.00
2.2.9	เคาน์เตอร์ ผลิตอ่างล้างหน้าหินอ่อนสีน้ำตาลเข้ม (Silver Brown)	2.50	ม.	4,800.00	12,000.00	1,500.00	3,750.00	15,750.00
2.2.10	เคาน์เตอร์ ผลิตหลังโถงส้วมล้างหน้าหินอ่อนสีน้ำตาลเข้ม (Silver Brown)	8.60	ม.	4,800.00	41,280.00	1,500.00	12,900.00	54,180.00
2.2.11	กระเบื้อง MBR3	3.00	ตร.	12,000.00	36,000.00			36,000.00
2.2.12	กระเบื้อง MBR4	14.00	ตร.	8,500.00	119,000.00			119,000.00
2.2.13	ท่อระบายน้ำ	20.28	ตร.ม.	490.00	9,937.20	410.00	8,314.80	18,252.00
2.2.14	ช่องเปิดฝ้าพลาอิสูงม.เศษไม้พร้อมล๊อค หนาต. 60x60 ซม.	2.00	จุด	1,500.00	3,000.00			3,000.00
2.2.15	รอยต่อพื้นห้องน้ำต่างระดับ	5.00	จุด	3,500.00	17,500.00			17,500.00
2.2.16	ผนังและประตูกระจก TEMPER พร้อมอุปกรณ์ห้องอาบน้ำ	2.00	จุด	20,000.00	40,000.00			40,000.00
รวมตกแต่งภายในห้องนัก T4/ T4A/ T14								1,148,422.00

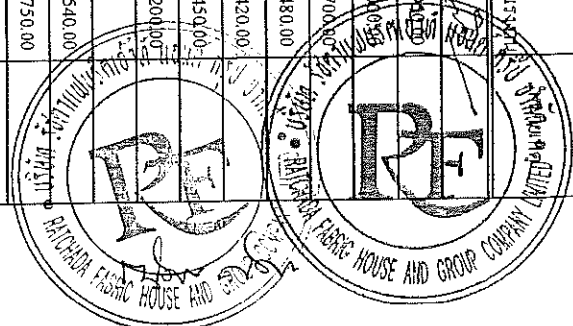

Handwritten notes and signatures at the bottom of the page.

ลำดับที่	รายการ	จำนวน	หน่วย	ค่าตัว		ค่าแรงงาน		รวม	หมายเหตุ
				ราคาต่อหน่วย	จำนวนเงิน	ราคาต่อหน่วย	จำนวนเงิน		
2.4	งานท่อประปาและสุขภัณฑ์ (รวม; ทราย, ทราย, ทราย)								
2.41	D1A	4.00	ลูก	12,000.00	48,000.00			48,000.00	
2.42	D1B	28.00	ลูก	12,000.00	336,000.00			336,000.00	
2.43	D1C	2.00	ลูก	12,000.00	24,000.00			24,000.00	
2.44	D2	11.00	ลูก	9,500.00	104,500.00			104,500.00	
2.45	D3A	1.00	ลูก	14,000.00	14,000.00			14,000.00	
2.46	D3B	12.00	ลูก	12,000.00	144,000.00			144,000.00	
2.47	D3C	10.00	ลูก	10,000.00	100,000.00			100,000.00	
2.48	D3D	3.00	ลูก	9,000.00	27,000.00			27,000.00	
2.49	D4	1.00	ลูก	15,000.00	15,000.00			15,000.00	
2.410	D5	2.00	ลูก	12,000.00	24,000.00			24,000.00	
2.411	D6A	1.00	ลูก	12,000.00	12,000.00			12,000.00	
2.412	D6B	11.00	ลูก	12,000.00	132,000.00			132,000.00	
	รวมงานประปาและสุขภัณฑ์							980,500.00	
	รวมงานท่อและฝาท่อทั้งหมด							7,492,669.50	

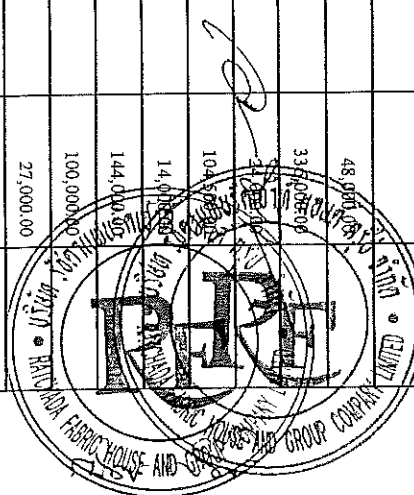

Handwritten signature and date at the bottom of the page.

รายการ ปริมาณงาน และราคา

ประเภท : ปรับปรุงห้องนั่งนอน-หญิง และคนพิการ
 เจ้าของอาคาร : กระทรวงการต่างประเทศ
 สถานที่ : ด.ศรีอยุธยา แขวงทุ่งพญาไท เขตราชเทวี กรุงเทพมหานคร
 ผู้ออกแบบ : บริษัท แปลน ออคิดส์ จำกัด

ลำดับที่	รายการ	จำนวน	หน่วย	ค่าวัสดุ		ค่าแรงงาน		รวม	
				ราคาต่อหน่วย	จำนวนเงิน	ราคาต่อหน่วย	จำนวนเงิน		
3	งานสุขภัณฑ์พร้อมอุปกรณ์								
	อ่างล้างหน้าฝั่งตรงด้านเตอร์	WB1	103.00	ชุด	4,900.00	504,700.00	800.00	82,400.00	587,100.00
	ก๊อก	BF1	103.00	ชุด	5,000.00	515,000.00	-	-	515,000.00
	ตะลิวอย่างแบบกด		103.00	ชุด	700.00	72,100.00	-	-	72,100.00
	ท่อน้ำทิ้ง		103.00	ชุด	500.00	51,500.00	-	-	51,500.00
	Stop Valve		103.00	ชุด	300.00	30,900.00	-	-	30,900.00
	สายน้ำดี		103.00	ชุด	180.00	18,540.00	-	-	18,540.00
	อย่างล้างหน้าฝั่งตรงด้านเตอร์	WB1	6.00	ชุด	4,900.00	29,400.00	800.00	4,800.00	34,200.00
	ก๊อก	BF3	6.00	ชุด	3,900.00	23,400.00	-	-	23,400.00
	ตะลิวอย่างแบบกด		6.00	ชุด	700.00	4,200.00	-	-	4,200.00
3.2	ท่อน้ำทิ้ง		6.00	ชุด	500.00	3,000.00	-	-	3,000.00
	Stop Valve		6.00	ชุด	300.00	1,800.00	-	-	1,800.00
	สายน้ำดี		6.00	ชุด	180.00	1,080.00	-	-	1,080.00
	อย่างล้างหน้าข้างบนด้านเตอร์	WB2	17.00	ชุด	5,600.00	95,200.00	800.00	13,600.00	108,800.00
	ก๊อก	BF2	17.00	ชุด	6,500.00	110,500.00	-	-	110,500.00
	ตะลิวอย่างแบบกด		17.00	ชุด	700.00	11,900.00	-	-	11,900.00
	ท่อน้ำทิ้ง		17.00	ชุด	500.00	8,500.00	-	-	8,500.00
3.3	Stop Valve		17.00	ชุด	300.00	5,100.00	-	-	5,100.00
	สายน้ำดี		17.00	ชุด	180.00	3,060.00	-	-	3,060.00

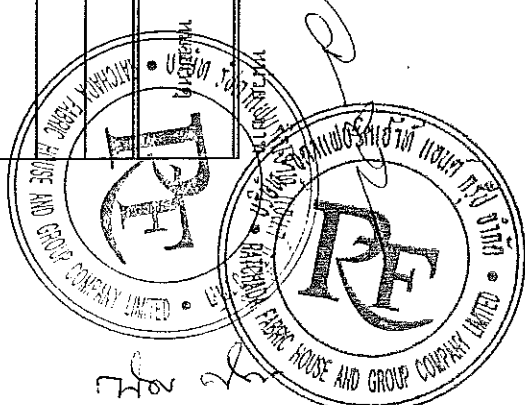

Handwritten signatures and notes at the bottom of the page.

ลำดับที่	รายการ	จำนวน	หน่วย	ค่าวัสดุ		ค่าแรงงาน		รวม	หมายเหตุ
				ราคาต่อหน่วย	จำนวนเงิน	ราคาต่อหน่วย	จำนวนเงิน		
3.4	ช่างช่างหมั่นแขวน	12.00	ชุด	4,000.00	48,000.00	800.00	9,600.00	57,600.00	
	ถือ	12.00	ชุด	3,900.00	46,800.00		-	46,800.00	
	ตะตือช่างเบมกต	12.00	ชุด	700.00	8,400.00		-	8,400.00	
	ท่อน้ำทิ้ง	12.00	ชุด	500.00	6,000.00		-	6,000.00	
	Stop Valve	12.00	ชุด	300.00	3,600.00		-	3,600.00	
	สายน้ำสี่	12.00	ชุด	180.00	2,160.00		-	2,160.00	
3.5	โถสุขภัณฑ์แบบพัดหัวเดี่ยว	139.00	ชุด	5,600.00	778,400.00	800.00	111,200.00	889,600.00	
	พัดหัวเดี่ยว	139.00	ชุด	5,000.00	695,000.00		-	695,000.00	
3.6	โถสุขภัณฑ์แบบพัดหัวสองหัว	5.00	ชุด	11,000.00	55,000.00	800.00	4,000.00	59,000.00	
	โถพัดหัวสองหัว	86.00	ชุด	4,500.00	387,000.00	800.00	68,800.00	455,800.00	
3.7	พัดหัวเดี่ยว	86.00	ชุด	5,000.00	430,000.00		-	430,000.00	
	โถพัดหัวสองหัว	2.00	ชุด	5,600.00	11,200.00	800.00	1,600.00	12,800.00	
3.8	พัดหัวเดี่ยว	2.00	ชุด	5,000.00	10,000.00		-	10,000.00	
	สายฉีดชำระ	146.00	ชุด	1,000.00	146,000.00	250.00	36,500.00	182,500.00	
3.9	Stop Valve	146.00	ชุด	300.00	43,800.00		-	43,800.00	
	ที่ใส่กระดาษทิชชูแบบมีถังขยะฝังผนัง TD1	32.00	ชุด	6,500.00	208,000.00	250.00	8,000.00	216,000.00	
3.11	ที่ใส่กระดาษทิชชูหิ้งกระจก	3.00	ชุด	3,300.00	9,900.00	250.00	750.00	10,650.00	
	ที่ใส่กระดาษทิชชูบานใหญ่	144.00	ชุด	420.00	60,480.00	250.00	36,000.00	96,480.00	
3.12	ที่ใส่กระดาษทิชชูชนิดผนัง	12.00	ชุด	1,320.00	15,840.00	250.00	3,000.00	18,840.00	
	ช่องถังขยะ	3.00	ชุด	2,700.00	8,100.00		-	8,100.00	
3.14	ถังขยะตั้งพื้น ทรงสี่เหลี่ยม	3.00	ชุด	2,700.00	8,100.00		-	8,100.00	
	ถังขยะตั้งพื้น ทรงกลม มีฝาเปิดปิด	144.00	ชุด	750.00	108,000.00		-	108,000.00	
3.16	ที่ใส่ถังพลาสติกผนัง	77.00	ชุด	600.00	46,200.00	250.00	19,250.00	65,450.00	
	ที่ใส่ถังพลาสติกผนัง	3.00	ชุด	2,700.00	8,100.00	250.00	750.00	8,850.00	
3.18	ราวจับพยุงตัวติดหลังโถสี่เหลี่ยม I-HR1	12.00	ชุด	3,500.00	42,000.00	250.00	3,000.00	45,000.00	
	ราวจับพยุงตัวติดข้างโถสี่เหลี่ยม I-HR2	12.00	ชุด	4,900.00	58,800.00	250.00	3,000.00	61,800.00	
3.21	ราวจับพยุงตัวติดข้างโถสี่เหลี่ยม I-HR3	24.00	ชุด	7,000.00	168,000.00	250.00	6,000.00	174,000.00	

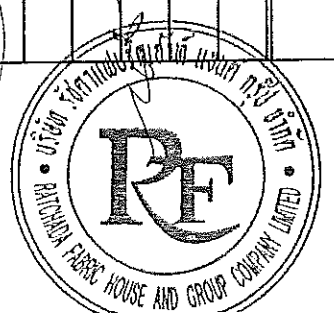
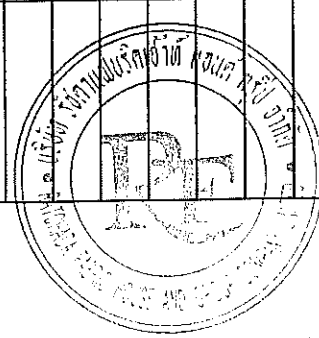

Handwritten signatures and notes at the bottom of the page.

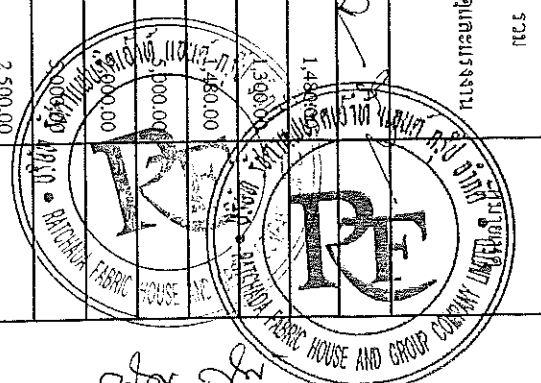

ลำดับที่	รายการ	จำนวน	หน่วย	ค่าวัสดุ		ค่าแรงงาน		รวม
				ราคาต่อหน่วย	จำนวนเงิน	ราคาต่อหน่วย	จำนวนเงิน	
2	งานติดตั้งท่อสวมและท่อไม้ทั้งใหม่							
2.1	ท่อพีวีซี ขนาด 8.5"	4	เมตร	110.00	440.00	260.00	1,040.00	1,480.00
	- ขนาด 4"	4	เมตร	75.00	300.00	250.00	1,000.00	1,300.00
	- ขนาด 3"	8	เมตร	35.00	280.00	150.00	1,200.00	1,480.00
2.2	อุปกรณ์ประกอบท่อ	1	5,000.00	5,000.00			5,000.00	
2.3	ที่แขวนและรองรับท่อ	1	หน่วย	2,000.00	2,000.00			2,000.00
2.4	วัสดุฉนวนป้องกันแดด	1	หน่วย	5,000.00	5,000.00			5,000.00
2.5	หัวรับน้ำขนาด 2"	1	ชุด	2,500.00	2,500.00			2,500.00
2.6	งานติดตั้งท่อเดินกับท่อใหม่	1	หน่วย	2,000.00	2,000.00			2,000.00
2.7	งานร้อยท่อเดินออก	1	หน่วย	3,000.00	3,000.00			3,000.00
2.8	งานเสกค้ำพื้นห้องน้ำ และหมุนทรายผสมน้ำยากันซึม	1	หน่วย	8,000.00	8,000.00			8,000.00
2.9	การทดสอบและปรับรับแรง	1	หน่วย	5,000.00	5,000.00			5,000.00
รวมราคา								36,760.00
งานติดตั้งท่อสวมและท่อไม้ทั้งใหม่								

รายการ ปริมาณงาน และราคา

ประเภท : ปรับปรุงห้องนอน-หญิง และคนพิการ

เจ้าของอาคาร : กระทรวงการต่างประเทศ

สถานที่ : ศิริอยุธยา แขวงทุ่งพญาไท เขตราชเทวี กรุงเทพมหานคร

ผู้ออกแบบ : บริษัท เมป็น ออติสส์ จำกัด

หน้า: 1 จาก 1

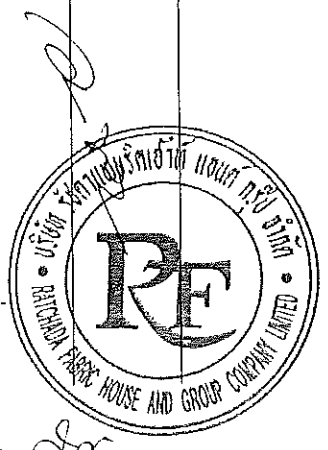

ลำดับที่	รายการ	จำนวน	หน่วย	ค่าวัสดุ		ค่าแรงงาน		รวม
				ราคาต่อหน่วย	จำนวนเงิน	ราคาต่อหน่วย	จำนวนเงิน	
	หมวดงานระบบไฟฟ้า							
1	ห้องน้ำ T1							28,978.00
2	ห้องน้ำ T2							41,686.00
3	ห้องน้ำ T3							59,541.00
4	ห้องน้ำ T4, T4A							86,306.00
5	ห้องน้ำ T5							25,826.00
6	ห้องน้ำ T6A							100,907.00
7	ห้องน้ำ T6B							169,430.00
8	ห้องน้ำ T9							53,058.00
9	ห้องน้ำ T10							64,233.00
10	ห้องน้ำ T14							66,302.00
11	ห้องน้ำ T15							23,180.00
12	งานร้อยโคมไฟแสงสว่าง และท่อร้อยสายไฟฟ้า							100,000.00
	รวมราคา หมวดงานระบบไฟฟ้า							819,447.00

Handwritten signature and text at the bottom of the page.

ลำดับที่	รายการ	จำนวน	หน่วย	ค่าวัสดุ		ค่าแรงงาน		รวม
				ราคาต่อหน่วย	จำนวนเงิน	ราคาต่อหน่วย	จำนวนเงิน	
2	ห้องน้ำ T2							
2.1	งานสายไฟฟ้า							
	- 4 SQ.MM. EC01	236	เมตร	15.00	3,540.00	25.00	5,900.00	9,440.00
	- ACCESSORIES	1	เมตร	3,000.00	3,000.00			3,000.00
2.2	งานท่อไฟฟ้า							
	- DIA 1/2" EMT	115	เมตร	45.00	5,175.00			5,175.00
	- ACCESSORIES	1	เมตร	3,000.00	3,000.00			3,000.00
2.3	โคมไฟและสายไฟ							
	- โคมไฟ TYPE "A"	1	ชิ้น	750.00	750.00	200.00	200.00	950.00
	- โคมไฟ TYPE "B"	16	ชิ้น	355.00	5,680.00	200.00	3,200.00	8,880.00
	- โคมไฟ TYPE "C1"	2	ชิ้น	348.00	696.00	150.00	300.00	996.00
	- โคมไฟ TYPE "C2"	7	ชิ้น	485.00	3,395.00	150.00	1,050.00	4,445.00
	- โคมไฟ TYPE "D"	-	เมตร					-
	- POWER SUPPLY FOR LED LINEAR	-	ชิ้น					-
	- 1 WAY SWITCH PLASTIC PLATE	8	ชิ้น	150.00	1,200.00	200.00	1,600.00	2,800.00
	- 1 WAY SWITCH WITH LED LAMP	-	ชิ้น					-
	- ACCESSORIES	1	เมตร	3,000.00	3,000.00			3,000.00
	รวมทั้งสิ้น							41,686.00

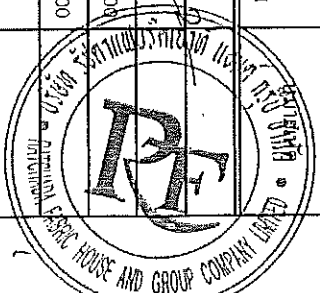
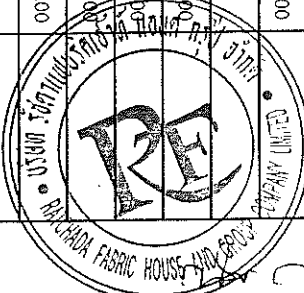

นาย นิพนธ์ นพวงษา

ลำดับที่	รายการ	จำนวน	หน่วย	ค่าวัสดุ		ต้นทุนงาน		รวม
				ราคาต่อหน่วย	จำนวนเงิน	ราคาต่อหน่วย	จำนวนเงิน	
3	ห้องน้ำ T3							
3.1	งานท่อไฟฟ้า							
	- 4 SQ.MM BECOI	157	เมตร	15.00	2,355.00	25.00	3,925.00	6,280.00
	- ACCESSORIES	1	เมตร	30,000.00	30,000.00	-	-	30,000.00
3.2	งานท่อไฟฟ้า							
	- DIA 1/2" EMT	70	เมตร	45.00	3,150.00	40.00	2,800.00	5,950.00
	- ACCESSORIES	1	เมตร	3,000.00	3,000.00	-	-	3,000.00
3.3	โคมไฟและตัวหลอด							
	- โคมไฟ TYPE "A"	-	โคม		-		-	
	- โคมไฟ TYPE "B"	12	โคม	355.00	4,260.00	200.00	2,400.00	6,660.00
	- โคมไฟ TYPE "C1"	2	โคม	348.00	696.00	150.00	300.00	996.00
	- โคมไฟ TYPE "C2"	3	โคม	485.00	1,455.00	150.00	450.00	1,905.00
	- โคมไฟ TYPE "D"	-	โคม		-		-	
	- POWER SUPPLY FOR LED LINEAR	-	โคม		-		-	
	- 1 WAY SWITCH PLASTIC PLATE	5	โคม	150.00	750.00	200.00	1,000.00	1,750.00
	- 1 WAY SWITCH WITH LED LAMP	-	โคม		-		-	
	- ACCESSORIES	1	เมตร	3,000.00	3,000.00	-	-	3,000.00
	รวม							59,541.00

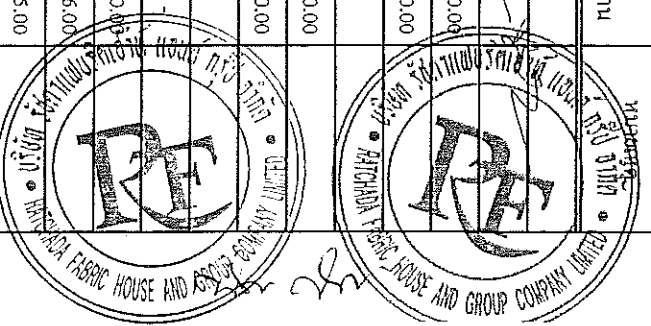

Handwritten signature and date: *note 2/2/25*

ลำดับที่	รายการ	จำนวน	หน่วย	ค่าวัสดุ			ต้นทุนงาน			รวม	หมายเหตุ
				ราคาต่อหน่วย	จำนวนเงิน	ราคาต่อหน่วย	จำนวนเงิน	ราคาต่อหน่วย	จำนวนเงิน		
4	ห้องน้ำ T4, T4A										
4.1	งานสายไฟฝ้า	320	เมตร	15.00	4,800.00	25.00	8,000.00		12,800.00		
	- 4 SQ.MM TEC01				3,000.00		3,000.00				
4.2	งานไฟฝ้า										
	- DIA 1/2" BMT	144	เมตร	45.00	6,480.00	40.00	5,760.00		12,240.00		
	- ACCESSORIES	1	ชิ้น	3,000.00	3,000.00				3,000.00		
4.3	งานฝ้ากระดาษรีด										
	- ฝ้าไฟ TYPE "A"	29	ชิ้น	750.00	21,750.00	200.00	5,800.00		27,550.00		
	- ฝ้าไฟ TYPE "B"	-	ชิ้น								
	- ฝ้าไฟ TYPE "C1"	2	ชิ้น	348.00	696.00	150.00	300.00		996.00		
	- ฝ้าไฟ TYPE "C2"	14	ชิ้น	485.00	6,790.00	150.00	2,100.00		8,890.00		
	- ฝ้าไฟ TYPE "D"	12	เมตร	350.00	4,200.00	300.00	3,600.00		7,800.00		
	- POWER SUPPLY FOR LED LINEAR	3	ชิ้น	650.00	1,950.00	500.00	1,500.00		3,450.00		
	- 1 WAY SWITCH PLASTIC PLATE	8	ชิ้น	150.00	1,200.00	200.00	1,600.00		2,800.00		
	- 1 WAY SWITCH WITH LED LAMP	1	ชิ้น	280.00	280.00	500.00	500.00		780.00		
	- ACCESSORIES	1	ชิ้น	3,000.00	3,000.00				3,000.00		
รวม										86,306.00	

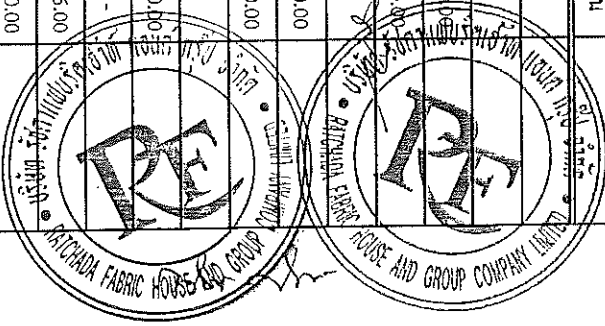

Handwritten notes and signatures at the bottom of the page, including the name 'Riccha'.

ลำดับที่	รายการ	จำนวน	หน่วย	ค่าวัสดุ		ค่าแรงงาน		รวม	หมายเหตุ
				ราคาต่อหน่วย	จำนวนเงิน	ราคาต่อหน่วย	จำนวนเงิน		
5	ห้องนำ TS								
5.1	งานสายไฟพม่า								
	- 4 SQ.MM DEC01	105	เมตร	15.00	1,575.00	25.00	2,625.00	4,200.00	
	- ACCESSORIES	1	เมตร	3,000.00	3,000.00	-	-	3,000.00	
5.2	งานท่อไฟพม่า								
	- DIA 1/2" EMT	38	เมตร	45.00	1,710.00	40.00	1,520.00	3,230.00	
	- DIA 3/4" EMT	5	เมตร	-	-	45.00	225.00	225.00	
	- ACCESSORIES	1	เมตร	3,000.00	3,000.00	-	-	3,000.00	
5.3	โคมไฟโลหะตัวพม่า								
	- โคมไฟ TYPE "A"	-	ชิ้น	-	-	-	-	-	
	- โคมไฟ TYPE "B"	7	ชิ้น	355.00	2,485.00	200.00	1,400.00	3,885.00	
	- โคมไฟ TYPE "C1"	2	ชิ้น	348.00	696.00	150.00	300.00	996.00	
	- โคมไฟ TYPE "C2"	4	ชิ้น	485.00	1,940.00	150.00	600.00	2,540.00	
	- โคมไฟ TYPE "D"	-	เมตร	-	-	-	-	-	
	- POWER SUPPLY FOR LED LINEAR	-	ชิ้น	-	-	-	-	-	
	- 1 WAY SWITCH PLASTIC PLATE	5	ชิ้น	150.00	750.00	200.00	1,000.00	1,750.00	
	- 1 WAY SWITCH WITH LED LAMP	-	ชิ้น	-	-	-	-	-	
	- ACCESSORIES	1	เมตร	3,000.00	3,000.00	-	-	3,000.00	
	งบรวมงานห้องนำ TS							25,826.00	

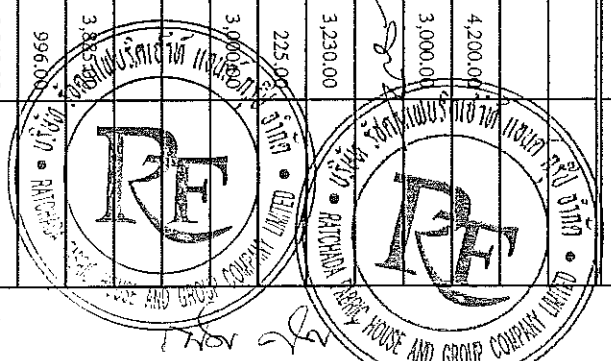

รวมงาน

()

ลำดับที่	รายละเอียด	จำนวน	หน่วย	ค่าวัสดุ		ค่าแรงงาน		รวม	หมายเหตุ
				ราคาต่อหน่วย	จำนวนเงิน	ราคาต่อหน่วย	จำนวนเงิน		
7	โคมไฟ TGB								
7.1	โคมไฟ LED - 4 SQ.MM IEC01 - ACCESSORIES	1,060 1	ลูเมน เมตร	15.00 3,000.00	15,900.00 3,000.00	25.00	26,500.00	42,400.00 3,000.00	
7.2	โคมไฟ LED - DIA 1/2" EMT - ACCESSORIES	460 1	ลูเมน เมตร	45.00 3,000.00	20,700.00 3,000.00	40.00	18,400.00	39,100.00	
7.3	โคมไฟ LED - โคมไฟ TYPE "A" - โคมไฟ TYPE "B" - โคมไฟ TYPE "C1" - โคมไฟ TYPE "C2" - โคมไฟ TYPE "D"	- 80 10 30	ลูเมน เมตร	- 355.00 348.00 485.00	- 28,400.00 3,480.00 14,550.00	- 200.00 150.00 150.00	- 16,000.00 1,500.00 4,500.00	- 4,400.00 4,980.00 19,050.00	
	- POWER SUPPLY FOR LED LINEAR - 1 WAY SWITCH PLASTIC PLATE - 1 WAY SWITCH WITH LED LAMP - ACCESSORIES	- 30 - 1	เมตร เมตร เมตร เมตร	- 150.00 - 3,000.00	- 4,500.00 - 3,000.00	- 200.00 - -	- 6,000.00 - -	- 10,500.00 - 3,000.00	
	รวม							169,430.00	

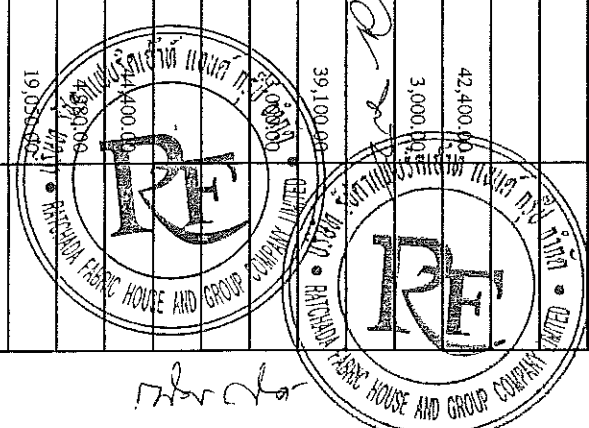

มธวธ RFA note

ลำดับที่	รายการ	จำนวน	หน่วย	ค่าวัสดุ		ค่าแรงงาน		รวม	หมายเหตุ
				ราคาต่อหน่วย	จำนวนเงิน	ราคาต่อหน่วย	จำนวนเงิน		
8	ห้องนำ T9								
8.1	งานสายไฟฟ้า								
	- 4 SQ.MM.ECOI	264	เมตร5	15.00	3,960.00	25.00	6,600.00	10,560.00	
	- ACCESSORIES	1	เมตร1	3,000.00	3,000.00		-	3,000.00	
8.2	งานท่อไฟฟ้า								
	- DIA 1/2" EMT	120	เมตร5	45.00	5,400.00	40.00	4,800.00	10,200.00	
	- ACCESSORIES	1	เมตร1	3,000.00	3,000.00		-	3,000.00	
8.3	โคมไฟและสวิทช์								
	- โคมไฟ TYPE "A"	-	ลูเมน		-		-		
	- โคมไฟ TYPE "B"	27	ลูเมน	355.00	9,585.00	200.00	5,400.00	14,985.00	
	- โคมไฟ TYPE "C1"	1	ลูเมน	348.00	348.00	150.00	150.00	498.00	
	- โคมไฟ TYPE "C2"	9	ลูเมน	485.00	4,365.00	150.00	1,350.00	5,715.00	
	- โคมไฟ TYPE "D"	-	เมตร5		-		-		
	- POWER SUPPLY FOR LED LINEAR	-	ลูเมน		-		-		
	- 1 WAY SWITCH PLASTIC PLATE	6	ลูเมน	150.00	900.00	200.00	1,200.00	2,100.00	
	- 1 WAY SWITCH WITH LED LAMP	-	ลูเมน		-		-		
	- ACCESSORIES	1	เมตร1	3,000.00	3,000.00		-	3,000.00	
	รวม								53,058.00

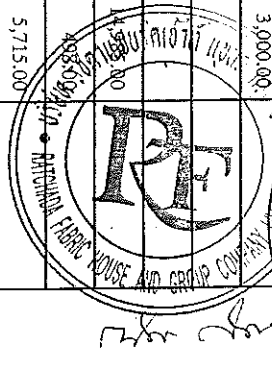
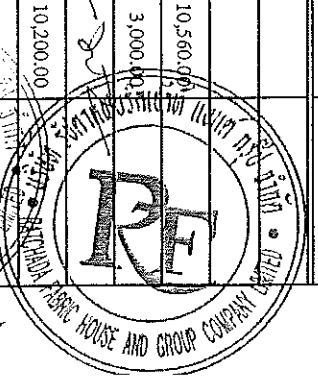
รวม 53,058.00

ลำดับที่	รายการ	จำนวน	หน่วย	ค่าวัสดุ		ค่าแรงงาน		รวม	หมายเหตุ
				ราคาต่อหน่วย	จำนวนเงิน	ราคาต่อหน่วย	จำนวนเงิน		
9	ห้องน้ำ T10								
9.1	งานสายไฟฟ้า								
	- 4 SQ.MM IEC01	336	เมตร	15.00	5,040.00	25.00	8,400.00	13,440.00	
	- ACCESSORIES	1	เมตร	3,000.00	3,000.00	-	-	3,000.00	
9.2	งานท่อไฟฟ้า								
	- DIA 1/2" EMT	144	เมตร	45.00	6,480.00	40.00	5,760.00	12,240.00	
	- ACCESSORIES	1	เมตร	3,000.00	3,000.00	-	-	3,000.00	
9.3	โคมไฟ linear ตัวพิเศษ								
	- โคมไฟ TYPE "A"	-	ชิ้น	-	-	-	-	-	
	- โคมไฟ TYPE "B"	30	ชิ้น	355.00	10,650.00	200.00	6,000.00	16,650.00	
	- โคมไฟ TYPE "C1"	6	ชิ้น	348.00	2,088.00	150.00	900.00	2,988.00	
	- โคมไฟ TYPE "C2"	9	ชิ้น	485.00	4,365.00	150.00	1,350.00	5,715.00	
	- โคมไฟ TYPE "D"	-	เมตร	-	-	-	-	-	
	- POWER SUPPLY FOR LED LINEAR	-	ชิ้น	-	-	-	-	-	
	- 1 WAY SWITCH PLASTIC PLATE	12	ชิ้น	150.00	1,800.00	200.00	2,400.00	4,200.00	
	- 1 WAY SWITCH WITH LED LAMP	-	ชิ้น	-	-	-	-	-	
	- ACCESSORIES	1	เมตร	3,000.00	3,000.00	-	-	3,000.00	
	รวมรายการ ห้องน้ำ T10							64,233.00	

 RAJINDRA FRIGID HOUSE PVT. LTD.
 RAJINDRA FRIGID HOUSE AND GROUP COMPANY

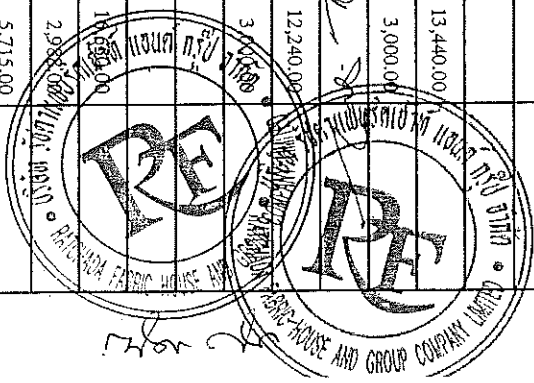
[Handwritten signatures and notes in Thai script]

ลำดับที่	รายการ	จำนวน	หน่วย	ค่าวัสดุ		ค่าแรงงาน		รวม	หมายเหตุ
				ราคาต่อหน่วย	จำนวนเงิน	ราคาต่อหน่วย	จำนวนเงิน		
10	ห้องที่ T14								
10.1	งานฝ้าเพดาน								
	- 4 SQ.MM EPC01	164	มตร.ย	15.00	2,460.00	25.00	4,100.00	6,560.00	
	- 6 SQ.MM EPC01	60	มตร.ย	25.00	1,500.00	30.00	1,800.00	3,300.00	
	- ACCESSORIES	1	มตร.ย	5,000.00	5,000.00	-	-	5,000.00	
10.2	งานท่อประปา								
	- DIA 1/2" EMT	60	มตร.ย	45.00	2,700.00	40.00	2,400.00	5,100.00	
	- DIA 3/4" EMT	30	มตร.ย	85.00	2,550.00	45.00	1,350.00	3,900.00	
	- ACCESSORIES	1	มตร.ย	5,000.00	5,000.00	-	-	5,000.00	
10.3	งานฝ้าฝ้าผนังและ ELCB								
	- ฝ้าฝ้า TYPE "A"	14	ย.ม	750.00	10,500.00	500.00	7,000.00	17,500.00	
	- ฝ้าฝ้า TYPE "B"	-	ย.ม	-	-	-	-	-	
	- ฝ้าฝ้า TYPE "C1"	4	ย.ม	348.00	1,392.00	150.00	600.00	1,992.00	
	- ฝ้าฝ้า TYPE "C2"	-	ย.ม	-	-	-	-	-	
	- ฝ้าฝ้า TYPE "D"	5	มตร.ย	350.00	1,750.00	300.00	1,500.00	3,250.00	
	- POWER SUPPLY FOR LED LINEAR	2	ย.ม	650.00	1,300.00	500.00	1,000.00	2,300.00	
	- ELCB 30AT, 30mA, 1P, 1SKA	2	ย.ม	3,500.00	7,000.00	500.00	1,000.00	8,000.00	
	- 1 WAY SWITCH PLASTIC PLATE	4	ย.ม	150.00	600.00	200.00	800.00	1,400.00	
	- 1 WAY SWITCH WITH LED LAMP	-	ย.ม	-	-	-	-	-	
	- ACCESSORIES	1	มตร.ย	3,000.00	3,000.00	-	-	3,000.00	
	รวมทั้งสิ้น							66,302.00	

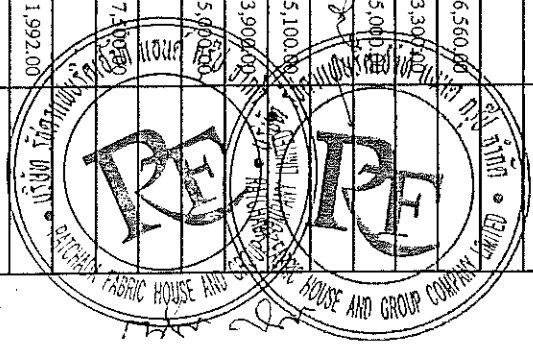

Handwritten signature and date: [Signature] 11/11/2559

ลำดับที่	รายการ	จำนวน	หน่วย	ค่าวัสดุ		ค่าแรงงาน		รวม	หมายเหตุ
				ราคาต่อหน่วย	จำนวนเงิน	ราคาต่อหน่วย	จำนวนเงิน		
11	ห้องน้ำ T15								
11.1	งานสายไฟฟ้า								
	- 4 SQ.MM IECCO1	74	เมตร	15.00	1,110.00	25.00	1,850.00	2,960.00	
	- ACCESSORIES	1	เมตร	3,000.00	3,000.00	-	-	3,000.00	
11.2	งานท่อไฟฟ้า								
	- DIA 1/2" EMT	34	เมตร	45.00	1,530.00	40.00	1,360.00	2,890.00	
	- DIA 3/4" EMT	4	เมตร	85.00	340.00	45.00	180.00	520.00	
	- ACCESSORIES	1	เมตร	3,000.00	3,000.00	-	-	3,000.00	
11.3	โคมไฟและตัวหลอด								
	- โคมไฟ TYPE "A"	-	ชิ้น	-	-	-	-	-	
	- โคมไฟ TYPE "B"	8	ชิ้น	355.00	2,840.00	200.00	1,600.00	4,440.00	
	- โคมไฟ TYPE "C1"	-	ชิ้น	-	-	-	-	-	
	- โคมไฟ TYPE "C2"	2	ชิ้น	485.00	970.00	150.00	300.00	1,320.00	
	- โคมไฟ TYPE "D"	-	เมตร	-	-	-	-	-	
	- POWER SUPPLY FOR LED LINEAR	-	ชิ้น	-	-	-	-	-	
	- 1 WAY SWITCH PLASTIC PLATE	6	ชิ้น	150.00	900.00	200.00	1,200.00	2,100.00	
	- 1 WAY SWITCH WITH LED LAMP	-	ชิ้น	-	-	-	-	-	
	- ACCESSORIES	1	เมตร	3,000.00	3,000.00	-	-	3,000.00	
	รวมรายการนี้ ห้องน้ำ T15							23,180.00	
12	งานร้อยโคมไฟกลางแจ้ง และท่อร้อยสายไฟฟ้า	1	เมตร			100,000.00	100,000.00	100,000.00	
	รวมราคา							100,000.00	

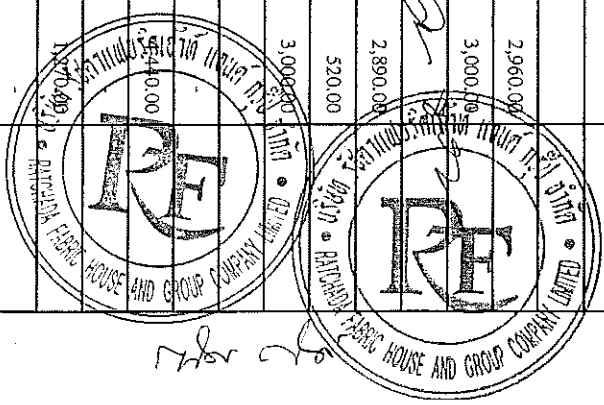

Handwritten notes and signatures at the bottom of the page, including the word 'note' and several illegible signatures.

ลำดับที่	รายการ	จำนวน	หน่วย	ค่าวัสดุ		ต้นทุนงาน		รวม	หมายเหตุ
				ราคาต่อหน่วย	จำนวนเงิน	ราคาต่อหน่วย	จำนวนเงิน		
1	งานติดตั้งหน้าต่างอลูมิเนียม								
1.1	RETURN AIR GRILLE (RAG) & FRESH AIR GRILLE (FAG)								
	- ชนิด 48" x 14"	2	ชุด	1,100.00	2,200.00	900.00	1,800.00	4,000.00	
	- ชนิด 24" x 14"	1	ชุด	550.00	550.00	900.00	900.00	1,450.00	
	- ชนิด 24" x 12"	36	ชุด	520.00	18,720.00	900.00	32,400.00	51,120.00	
	- ชนิด 24" x 10"	44	ชุด	500.00	22,000.00	900.00	39,600.00	61,600.00	
	- ชนิด 24" x 6"	2	ชุด	350.00	700.00	800.00	1,600.00	2,300.00	
	- ชนิด 18" x 12"	1	ชุด	400.00	400.00	800.00	800.00	1,200.00	
	- ชนิด 18" x 10"	1	ชุด	350.00	350.00	800.00	800.00	1,150.00	
	- ชนิด 16" x 12"	2	ชุด	380.00	760.00	800.00	1,600.00	2,360.00	
	- ชนิด 14" x 14"	8	ชุด	350.00	2,800.00	800.00	6,400.00	9,200.00	
	- ชนิด 14" x 12"	20	ชุด	350.00	7,000.00	800.00	16,000.00	23,000.00	
	- ชนิด 12" x 12"	11	ชุด	300.00	3,300.00	800.00	8,800.00	12,100.00	
	- ชนิด 12" x 8"	2	ชุด	250.00	500.00	800.00	1,600.00	2,100.00	
	- ชนิด 10" x 10"	8	ชุด	250.00	2,000.00	800.00	6,400.00	8,400.00	
	- ชนิด 8" x 6"	43	ชุด	180.00	7,740.00	600.00	25,800.00	33,540.00	
1.2	งานร้อยหน้าต่างอลูมิเนียมออก	181	ชุด			500.00	90,500.00	90,500.00	
รวมราคา			งานติดตั้งหน้าต่างอลูมิเนียม				304,020.00		

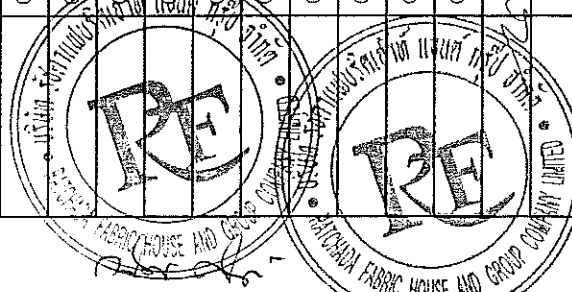

Handwritten signatures and initials at the bottom of the page, including 'M.A.' and 'M.M.'.

ขอบเขตงาน (Terms of Reference : TOR)

โครงการปรับปรุงห้องน้ำชาย-หญิงและห้องน้ำคนพิการ อาคารกระทรวงการต่างประเทศ ถนนศรีอยุธยา

1. หลักการและเหตุผล

ด้วยในปีงบประมาณ 2563 กระทรวงการต่างประเทศ ได้รับจัดสรรงบประมาณรายจ่ายประจำปี พ.ศ. 2563 งบลงทุน หมวดค่าที่ดินและสิ่งก่อสร้าง โครงการปรับปรุงห้องน้ำชาย-หญิงและห้องน้ำคนพิการ อาคารกระทรวงการต่างประเทศ ถนนศรีอยุธยา สำหรับดำเนินการปรับปรุงห้องน้ำส่วนกลางภายในอาคาร กระทรวงการต่างประเทศ เนื่องจากห้องน้ำส่วนกลางดังกล่าวมีการใช้งานมากกว่า 20 ปี มีการชำรุดและเสื่อมสภาพจากการใช้งานตามปกติ ต้องซ่อมแซมและเปลี่ยนอุปกรณ์ต่างๆ อยู่เป็นประจำ และโดยที่อาคาร กระทรวงการต่างประเทศเป็นสถานที่ราชการที่มีลักษณะพิเศษ มีการต้อนรับคณะทูตานุทูตและผู้แทนองค์กรระหว่างประเทศ และบุคคลสำคัญเป็นประจำ เป็นสถานที่สำหรับจัดการประชุมระหว่างประเทศและการประชุมที่สำคัญ รวมทั้งเป็นสถานที่จัดงานพิธีการต่างๆ ตลอดจนการรับเสด็จพระบรมวงศานุวงศ์ จึงมีความจำเป็นอย่างยิ่งที่จะต้องปรับปรุงซ่อมแซมห้องน้ำส่วนกลางภายในอาคารกระทรวงการต่างประเทศให้มีสภาพดี สวยงามมีประสิทธิภาพในการใช้งาน และสามารถใช้งานตามภารกิจต่าง ๆ ได้อย่างเหมาะสม ดังนั้น เพื่อให้การดำเนินโครงการปรับปรุงห้องน้ำชาย-หญิงและห้องน้ำคนพิการ อาคารกระทรวงการต่างประเทศ เป็นไปตามแผนงาน จึงเห็นควรดำเนินการจัดหาผู้รับจ้างเพื่อดำเนินการโครงการปรับปรุงห้องน้ำชาย-หญิง และห้องน้ำคนพิการ ดังกล่าวในปีงบประมาณ 2563

2. วัตถุประสงค์

เพื่อปรับปรุงห้องน้ำส่วนกลางของอาคารกระทรวงการต่างประเทศให้มีสภาพดี สวยงาม มีรูปแบบที่ทันสมัยและสอดคล้องกับการใช้งานแต่ละประเภท สามารถใช้งานตามภารกิจต่างๆ ได้เหมาะสม มีการใช้งานที่ถูกสุขลักษณะและได้มาตรฐานสุขอนามัย สะดวกในการทำความสะดวกและดูแลรักษา รวมถึงช่วยประหยัดน้ำและพลังงานไฟฟ้า ซึ่งมีจำนวนห้องน้ำส่วนกลางที่ต้องปรับปรุงทั้งสิ้น 20 จุด ตั้งแต่ชั้นใต้ดินถึงชั้น 5 ตามแบบรูปรายการงานปรับปรุงห้องน้ำชาย-หญิงและห้องน้ำคนพิการ อาคารกระทรวงการต่างประเทศ โดยมีการแบ่งกลุ่มตามลักษณะของการใช้งาน เป็น 3 กลุ่ม ได้แก่

- กลุ่มที่ 1 ห้องน้ำผู้บริหารและห้องน้ำแขกสำคัญ
- กลุ่มที่ 2 ห้องน้ำสำนักงานและบุคคลทั่วไป
- กลุ่มที่ 3 ห้องน้ำเฉพาะเจ้าหน้าที่กระทรวงการต่างประเทศ ช่าง และผู้ประกอบการภายนอก

3. คุณสมบัติผู้เสนอราคา

- 3.1 มีความสามารถตามกฎหมาย
- 3.2 ไม่เป็นบุคคลล้มละลาย
- 3.3 ไม่อยู่ระหว่างเลิกกิจการ
- 3.4 ไม่เป็นบุคคลซึ่งอยู่ระหว่างถูกระงับการยื่นข้อเสนอหรือทำสัญญากับหน่วยงานของรัฐไว้ชั่วคราว เนื่องจากเป็นผู้ที่ไม่ผ่านเกณฑ์การประเมินผลการปฏิบัติงานของผู้ประกอบการตามระเบียบ ที่รัฐมนตรีว่าการกระทรวงการคลังกำหนดตามที่ประกาศเผยแพร่ในระบบเครือข่ายสารสนเทศของกรมบัญชีกลาง
- 3.5 ไม่เป็นบุคคล...

ลงชื่อ..... ประธานกรรมการ ลงชื่อ..... กรรมการ

ลงชื่อ..... กรรมการ ลงชื่อ..... กรรมการและเลขานุการ

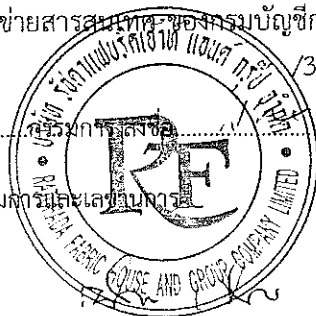

3.5 ไม่เป็นบุคคลซึ่งถูกระบุชื่อไว้ในบัญชีรายชื่อผู้ทำงานและได้แจ้งเวียนชื่อให้เป็นผู้ทำงานของหน่วยงานของรัฐในระบบเครือข่ายสารสนเทศของกรมบัญชีกลาง ซึ่งรวมถึงนิติบุคคลที่ผู้ทำงานเป็นหุ้นส่วน ผู้จัดการ กรรมการผู้จัดการ ผู้บริหาร ผู้มีอำนาจในการดำเนินงานในกิจการของนิติบุคคลนั้นด้วย

3.6 มีคุณสมบัติและไม่มีลักษณะต้องห้ามตามที่คณะกรรมการนโยบายการจัดซื้อจัดจ้างและการบริหารพัสดุภาครัฐกำหนดในราชกิจจานุเบกษา

3.7 เป็นนิติบุคคลผู้มีอาชีพรับจ้างที่ประกวดราคาอิเล็กทรอนิกส์ดังกล่าว

3.8 ไม่เป็นผู้มีผลประโยชน์ร่วมกันกับผู้ยื่นข้อเสนอรายอื่นที่เข้ายื่นข้อเสนอให้แก่กระทรวงฯ ณ วันประกาศประกวดราคาอิเล็กทรอนิกส์ หรือไม่เป็นผู้กระทำการอันเป็นการขัดขวาง การแข่งขันอย่างเป็นธรรมในการประกวดราคาอิเล็กทรอนิกส์ครั้งนี้

3.9 ไม่เป็นผู้ได้รับเอกสิทธิ์หรือความคุ้มกัน ซึ่งอาจปฏิเสธไม่ยอมขึ้นศาลไทย เว้นแต่รัฐบาลของผู้ยื่นข้อเสนอได้มีคำสั่งให้สละเอกสิทธิ์และความคุ้มกันเช่นนั้น

3.10 ผู้ยื่นข้อเสนอต้องลงทะเบียนในระบบจัดซื้อจัดจ้างภาครัฐด้วยอิเล็กทรอนิกส์ (Electronic Government Procurement: e-GP) ของกรมบัญชีกลาง

3.11 ผู้ยื่นข้อเสนอซึ่งได้รับการคัดเลือกเป็นคู่สัญญาต้องลงทะเบียนในระบบจัดซื้อจัดจ้างภาครัฐด้วยอิเล็กทรอนิกส์ (Electronic Government Procurement: e-GP) ของกรมบัญชีกลางตามที่คณะกรรมการ ป.ป.ช. กำหนด

3.12 ผู้ยื่นข้อเสนอต้องไม่อยู่ในฐานะเป็นผู้ไม่แสดงบัญชีรายรับรายจ่าย หรือแสดงบัญชี รายรับรายจ่ายไม่ถูกต้องครบถ้วนในสาระสำคัญ ตามที่คณะกรรมการ ป.ป.ช. กำหนด

3.13 ผู้ยื่นข้อเสนอซึ่งได้รับคัดเลือกเป็นคู่สัญญาต้องรับและจ่ายเงินผ่านบัญชีธนาคาร เว้นแต่ การจ่ายเงินแต่ละครั้งซึ่งมีมูลค่าไม่เกินสามหมื่นบาทคู่สัญญาอาจจ่ายเป็นเงินสดก็ได้ ตามที่คณะกรรมการ ป.ป.ช. กำหนด

3.14 ผู้เสนอราคาต้องมีผลงานประเภทงานก่อสร้างทั่วไปที่มีรายละเอียดการปรับปรุงห้องน้ำและการตกแต่งภายในรวมอยู่ด้วย โดยต้องมีผลงานมูลค่าไม่น้อยกว่า 10,000,000.00 บาท ในสัญญาเดียวกันและเป็นผลงานในระยะเวลาย้อนหลังไม่เกิน 5 ปี นับจากวันเสนอราคา ให้ยื่นหนังสือรับรองผลงาน หรือ สำเนาสัญญาจ้าง พร้อมรับรองสำเนาถูกต้อง โดยผลงานดังกล่าวจะต้องเป็นผลงานที่เป็นคู่สัญญาโดยตรงกับส่วนราชการ หน่วยงานตามกฎหมายว่าด้วยระเบียบบริหารราชการส่วนท้องถิ่น หน่วยงานอื่นซึ่งมีกฎหมายบัญญัติให้มีฐานะเป็นราชการบริหารส่วนท้องถิ่น รัฐวิสาหกิจ หรือหน่วยงานเอกชนที่เชื่อถือได้

3.15 ผู้เสนอราคาที่เสนอราคาในรูปแบบของ "กิจการร่วมค้า" ต้องมีคุณสมบัติดังนี้

3.15.1 กรณีที่กิจการร่วมค้าได้จดทะเบียนเป็นนิติบุคคลใหม่ โดยหลักการกิจการร่วมค้าจะต้องมีคุณสมบัติครบถ้วนตามเงื่อนไขที่กำหนดไว้ในเอกสารประกวดราคา และการเสนอราคาให้เสนอราคาในนาม "กิจการร่วมค้า" ส่วนคุณสมบัติด้านผลงานกิจการร่วมค้าดังกล่าว สามารถนำผลงานของผู้เข้าร่วมค้ำมาใช้แสดงเป็นผลงานของกิจการร่วมค้าที่เข้าประกวดราคาได้

3.15.2 กรณีที่กิจการร่วมค้าไม่ได้จดทะเบียนเป็นนิติบุคคลใหม่ โดยหลักการนิติบุคคลที่เข้าร่วมค้ำทุกราย จะต้อง มีคุณสมบัติครบถ้วนตามเงื่อนไขที่กำหนดไว้ในเอกสารประกวดราคา เว้นแต่ในกรณีที่กิจการร่วมค้าได้มีข้อตกลงระหว่างผู้เข้าร่วมค้ำเป็นลายลักษณ์อักษร กำหนดให้ผู้เข้าร่วมค้ำรายใดรายหนึ่ง

เป็นผู้รับผิดชอบ...

ลงชื่อ..... ประธานกรรมการ ลงชื่อ..... กรรมการ ลงชื่อ.....

ลงชื่อ..... กรรมการ ลงชื่อ..... กรรมการและเลขานุการ

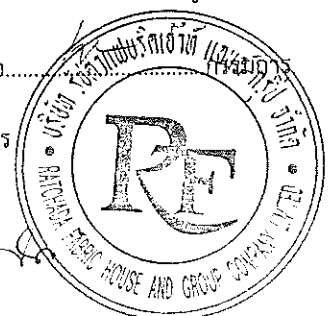

ชื่อนี้

เป็นผู้รับผิดชอบหลักในการเข้าเสนอราคากับทางราชการและแสดงหลักฐานดังกล่าวมาพร้อมการยื่นข้อเสนอ
กิจการร่วมค่านั้นสามารถใช้ผลงานของผู้ร่วมค้าหลักรายเดียวเป็นผลงานของกิจการร่วมค้าที่ยื่นเสนอราคาได้
ทั้งนี้ " กิจการร่วมค้าที่จดทะเบียนเป็นนิติบุคคลใหม่ " หมายความว่า กิจการร่วมค้าที่จดทะเบียน
เป็นนิติบุคคลต่อหน่วยงานของรัฐซึ่งมีหน้าที่รับผิดชอบ (กรมพัฒนาธุรกิจการค้ากระทรวงพาณิชย์)

4. คุณสมบัติและเอกสารประกอบการยื่นข้อเสนอ

4.1 ผู้ยื่นข้อเสนอต้องเป็นนิติบุคคลหรือกิจการร่วมค้าและยื่นเอกสารดังต่อไปนี้พร้อมทั้งรับรอง
สำเนาถูกต้องทุกรายการ

4.1.1 เอกสารส่วนที่ 1 แสดงคุณสมบัติทั่วไป ประกอบด้วย

- (1) สำเนาหนังสือรับรองการจดทะเบียนนิติบุคคล
- (2) สำเนาหนังสือประกอบกิจการร่วมค้า (ถ้ามี)
- (3) สำเนาหนังสือบริคณห์สนธิ
- (4) สำเนาบัญชีรายชื่อกรรมการผู้จัดการ ผู้มีอำนาจควบคุม (ถ้ามี)
- (5) สำเนาบัญชีผู้ถือหุ้นรายใหญ่ (ถ้ามี)
- (6) สำเนาใบทะเบียนพาณิชย์
- (7) สำเนาใบทะเบียนภาษีมูลค่าเพิ่ม
- (8) หนังสือมอบอำนาจ (ถ้ามี) พร้อมสำเนาบัตรประจำตัวประชาชนของผู้มอบอำนาจและ
ผู้รับมอบอำนาจ
- (9) สำเนาเอกสารการลงทะเบียนในระบบอิเล็กทรอนิกส์ของกรมบัญชีกลางที่เว็บไซต์
ศูนย์ข้อมูลการจัดซื้อจัดจ้างภาครัฐ

4.1.2 เอกสารส่วนที่ 2 แสดงข้อเสนอด้านเทคนิค ประกอบด้วย

(1) ผู้เสนอราคาต้องมีผลงานประเภทงานก่อสร้างทั่วไปที่มีรายละเอียดการปรับปรุง
ห้องน้ำและการตกแต่งภายในรวมอยู่ด้วย โดยต้องมีผลงานมูลค่าไม่น้อยกว่า 10,000,000.00 บาท ในสัญญา
เดียวกัน และเป็นผลงานในระยะเวลาย้อนหลังไม่เกิน 5 ปี นับจากวันเสนอราคา ให้ยื่นหนังสือรับรองผลงาน หรือ
สำเนาสัญญาจ้าง พร้อมรับรองสำเนาถูกต้อง โดยผลงานดังกล่าวจะต้องเป็นผลงานที่เป็นคู่สัญญาโดยตรงกับส่วน
ราชการ หน่วยงานตามกฎหมายว่าด้วยระเบียบบริหารราชการส่วนท้องถิ่น หน่วยงานอื่นซึ่งมีกฎหมายบัญญัติ
ให้มีฐานะเป็นราชการบริหารส่วนท้องถิ่น รัฐวิสาหกิจ หรือหน่วยงานเอกชนที่เชื่อถือได้

(2) แผนการปฏิบัติงานและการบริหารจัดการโครงการปรับปรุงห้องน้ำชาย-หญิงและห้องน้ำ
คนพิการ อาคารกระทรวงการต่างประเทศ ถนนศรีอยุธยา ที่ระบุนกรอบเวลาในการทำงานตลอดโครงการ แผนงานการ
รักษาความสะอาดและการป้องกันอุบัติเหตุซึ่งแผนงานต่างๆ ต้องแสดงให้เห็นว่าการดำเนินงานปรับปรุงห้องน้ำชาย-
หญิงและคนพิการ อาคารกระทรวงการต่างประเทศ ไม่กระทบกับการปฏิบัติงานของบุคลากรกระทรวงการ
ต่างประเทศ

ลงชื่อ.....ประธานกรรมการ ลงชื่อ.....กรรมการ ลงชื่อ.....
ลงชื่อ.....กรรมการ ลงชื่อ.....กรรมการและเลขานุการ

กชว. อชว.



(3) สำเนาแค็ตตาล็อกวัสดุอุปกรณ์ที่ได้ออกแบบตามแบบรูปรายการและรายการประกอบแบบงานปรับปรุงแนบท้ายนี้

(4) ข้อมูลหรือแผนผังแสดงบุคลากรหลักที่จะรับผิดชอบดูแลโครงการที่พร้อมจะปฏิบัติงานตลอดอายุสัญญา ได้นับแต่วันส่งมอบพื้นที่และทีมงานของผู้ยื่นข้อเสนอ ประกอบด้วย ดังนี้

(4.1) คณะผู้ดำเนินงานปรับปรุง

(ก) ผู้จัดการโครงการ ที่มีใบประกอบวิชาชีพวิศวกรรม ไม่ต่ำกว่าประเภทสามัญวิศวกรโยธา มีประสบการณ์ 10 ปี ขึ้นไป จำนวน 1 คน

(ข) ผู้ควบคุมงานหน้างาน (โพรแมน) ระดับคุณวุฒิไม่ต่ำกว่า ป.ว.ส.(สาขาที่เกี่ยวข้องกับงานก่อสร้างหรือปรับปรุง) ประสบการณ์ไม่น้อยกว่า 3 ปี จำนวน 1 คน

ผู้ยื่นข้อเสนอจะต้องแสดงหลักฐานประกอบของบุคลากรข้างต้น พร้อมรับรองสำเนาถูกต้องทุกรายการ ได้แก่

- สำเนาบัตรประชาชน
- สำเนาหลักฐานประสบการณ์ทำงานและผลงานของบุคลากรหลัก
- สำเนาใบอนุญาตประกอบวิชาชีพวิศวกรรมควบคุม
- สำเนาวุฒิการศึกษา
- สำเนาหลักฐานแสดงการเสียภาษี
- สำเนาหลักฐานการนำส่งเงินประกันสังคม

ทั้งนี้ ในกรณีที่ผู้ยื่นข้อเสนอได้รับสิทธิ์ให้เข้าทำสัญญาจ้างกับกระทรวงการต่างประเทศ บุคลากรหลักที่แจ้งชื่อจะถือเป็นเงื่อนไขสำคัญประกอบสัญญาจ้าง โดยบุคลากรหลักจะต้องเป็นผู้ควบคุมงานของผู้รับจ้างและจะต้องปฏิบัติงานจริงตั้งแต่เริ่มต้นจนถึงสิ้นสุดโครงการ กระทรวงการต่างประเทศไม่อนุญาตให้เปลี่ยนแปลงบุคลากรหลักในระหว่างดำเนินการตามสัญญา เว้นแต่จะได้รับอนุญาตเป็นลายลักษณ์อักษรจากทางกระทรวงการต่างประเทศเสียก่อน

4.1.3 เอกสารส่วนที่ 3 ข้อเสนอด้านราคา

ข้อเสนอด้านราคาจะต้องเป็นราคาเดียวเป็นแบบเหมาจ่าย (Lump Sum Basis) ที่รวมค่าใช้จ่ายอื่น ๆ ในการดำเนินงาน และภาษีทุกชนิด ใส่ซองปิดผนึกเขียนหน้าซอง “ข้อเสนอด้านราคา” แยกต่างหากจากซองข้อเสนอด้านเทคนิค โดยจะต้องกรอกรายละเอียดในแบบแสดงรายการปริมาณงานปรับปรุงให้ครบถ้วน

5. การยื่นเอกสารและเกณฑ์การพิจารณาคัดเลือกข้อเสนอ

5.1 ผู้ยื่นข้อเสนอจะต้องยื่นเอกสารแยกเป็น 2 ซอง ดังนี้

(1) ซองที่ 1 ประกอบด้วยเอกสารส่วนที่ 1 และ 2 ตามข้อ 4.1.1 และ 4.1.2 จำนวน 3 ชุด

(2) ซองที่ 2 ประกอบด้วยเอกสารส่วนที่ 3 ตามข้อ 4.1.3 จำนวน 1 ชุด

ลงชื่อ.....ประธานกรรมการ ลงชื่อ.....กรรมการ ลงชื่อ.....
ลงชื่อ.....กรรมการ ลงชื่อ.....กรรมการและเลขานุการ



5.2 กระทรวงการต่างประเทศจะพิจารณาข้อเสนอของที่ 1 ก่อน โดยหากคุณสมบัติและข้อเสนอด้านเทคนิคตามเอกสารส่วนที่ 1 และ 2 ครบถ้วนตามที่กำหนดในขอบเขตงานนี้ จึงจะพิจารณาข้อเสนอของที่ 2 โดยใช้หลักเกณฑ์ราคา

ทั้งนี้ กระทรวงการต่างประเทศหวังไว้ซึ่งสิทธิที่จะไม่รับราคาต่ำสุด หรือราคาหนึ่งราคาใด หรือราคาที่เสนอมาทั้งหมดก็ได้ โดยคำนึงถึงความโปร่งใส ความยุติธรรม และเป็นเหตุผลที่สามารถอธิบายได้ เช่น ราคาต่ำสุดที่เป็นราคาเกินวงเงินงบประมาณ ทั้งนี้ เพื่อประโยชน์ของกระทรวงการต่างประเทศเป็นสำคัญ และให้ถือว่าการตัดสินใจของกระทรวงการต่างประเทศเป็นเด็ดขาด ผู้เสนอราคาจะเรียกร้องค่าเสียหายใดๆ มิได้ รวมทั้งกระทรวงการต่างประเทศจะพิจารณายกเลิกการคัดเลือกและลงโทษผู้เสนอราคาหากทำการโดยไม่สุจริต เช่น การเสนอเอกสารอันเป็นเท็จ หรือใช้ข้อมูลคลาดเคลื่อนหรือนิตินुकคเลื่อนมาเสนอราคาแทน หรือเสนอข้อมูลด้านบุคลากร ประวัติ ผลงาน และประสบการณ์ เป็นต้น

6. แบบรูปรายการ คุณลักษณะเฉพาะ หรือขอบเขตงานจ้าง (รายละเอียดตามแนบ)

- | | |
|--|---------------|
| 6.1 ข้อกำหนดและเงื่อนไข | จำนวน 5 หน้า |
| 6.2 รายละเอียดประกอบแบบ | จำนวน 34 หน้า |
| 6.3 แบบรูปรายการ | |
| - งานสถาปัตยกรรมและตกแต่งภายใน | จำนวน 46 หน้า |
| - งานวิศวกรรมระบบระบายอากาศ | จำนวน 8 หน้า |
| - งานวิศวกรรมระบบไฟฟ้าและการสื่อสาร | จำนวน 12 หน้า |
| - งานวิศวกรรมระบบสุขาภิบาลและป้องกันอัคคีภัย | จำนวน 16 หน้า |

7. เงื่อนไขในการปฏิบัติงานหลังจากได้รับการคัดเลือก

7.1 ก่อนดำเนินงานปรับปรุง ติดตั้ง ประกอบ ผู้รับจ้างจะต้องส่งรายการของวัสดุอุปกรณ์ทุกชนิดตามที่กำหนดไว้ในขอบเขตของงานและเอกสารที่เกี่ยวข้องให้ผู้ว่าจ้างตรวจสอบและอนุมัติก่อนดำเนินการ

7.2 ผู้รับจ้างจะต้องได้รับการอนุมัติแผนการปฏิบัติงานและการบริหารจัดการงานโครงการปรับปรุงห้องน้ำชาย-หญิงและคนพิการ อาคารกระทรวงการต่างประเทศ ถนนศรีอยุธยา จากผู้ว่าจ้างก่อนดำเนินงาน ทั้งนี้ ในระหว่างการดำเนินงานปรับปรุง ผู้ว่าจ้างอาจให้ผู้รับจ้างปรับเปลี่ยนแผนการปฏิบัติงานฯ ได้ตามที่เหมาะสม

7.3 ผู้รับจ้างจะต้องดำเนินการปรับปรุงห้องน้ำต้นแบบตามจุดที่ผู้ว่าจ้างกำหนด โดยติดตั้งกระเบื้องและวัสดุอุปกรณ์ต่างๆ รวมทั้งดำเนินการงานระบบที่เกี่ยวข้องให้แล้วเสร็จเพื่อกำหนดให้เป็นห้องน้ำตัวอย่างที่ใช้เป็นมาตรฐานในการดำเนินการปรับปรุงส่วนที่เหลือ

7.4 หากผู้ว่าจ้างเห็นว่ามีความจำเป็นผู้รับจ้างจะต้องจัดหาสถาปนิกที่มีใบประกอบวิชาชีพสถาปนิก และมีประสบการณ์การทำงานมาให้คำปรึกษาแก่ผู้ว่าจ้าง

ลงชื่อ.....ประธานกรรมการ ลงชื่อ.....กรรมการ ลงชื่อ.....
ลงชื่อ.....กรรมการ ลงชื่อ.....กรรมการและเลขานุการ

/7.5 ผู้รับจ้าง.....

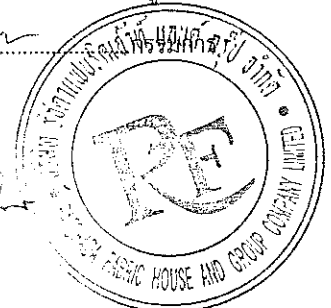

7.5 ผู้รับจ้างจะต้องรื้อถอน ปรับปรุง ติดตั้ง ทดสอบ พร้อมทั้งซ่อมแซมพื้นที่ที่ทำงานให้อยู่ในสภาพเรียบร้อยสมบูรณ์

7.6 ผู้รับจ้างจะต้องจัดทำรายการวัสดุอุปกรณ์และเศษวัสดุที่มีมูลค่า ที่ได้ดำเนินการรื้อถอนทั้งหมดในแต่ละงวด พร้อมถ่ายภาพประกอบ และส่งมอบรายการดังกล่าวให้กระทรวงฯ

7.7 ผู้รับจ้างจะต้องจัดทำหนังสือขอเข้าพื้นที่โดยต้องส่งรายชื่อผู้ปฏิบัติงาน หมายเลขทะเบียนรถยนต์ให้ผู้ว่าจ้างรับทราบและอนุมัติ

7.8 ห้ามผู้เข้าปฏิบัติงานของผู้รับจ้างสูบบุหรี่ในพื้นที่กระทรวงฯโดยเด็ดขาด

7.9 ผู้รับจ้างจะต้องขนเศษซากวัสดุอุปกรณ์ อิฐ หิน ปูน และขยะที่เกิดขึ้นจากการปรับปรุงซ่อมแซมออกจากพื้นที่กระทรวงฯ

7.10 ช่วงเวลาการปฏิบัติงานของผู้รับจ้าง ผู้รับจ้างสามารถปฏิบัติงานได้ทุกวัน (วันจันทร์ - วันอาทิตย์ และวันหยุดราชการอื่นๆ) ตั้งแต่เวลา 08.30 น. - 22.30 น. กรณีการปฏิบัติงานที่มีเสียงดังและกระทบต่อการปฏิบัติงานและบุคลากรกระทรวงฯ ขอให้ผู้ว่าจ้างดำเนินการในช่วงวันเสาร์ - วันอาทิตย์ และวันหยุดราชการ เว้นแต่มีความจำเป็นต้องดำเนินการเพื่อความต่อเนื่องของงาน ขอให้ดำเนินการในวันจันทร์ - วันศุกร์ ช่วงหลังเวลา 16.30 น. เป็นต้นไป โดยแจ้งให้ผู้ว่าจ้างทราบล่วงหน้าก่อนดำเนินการ ทั้งนี้ กรณีมีความจำเป็นหรือมีการจัดงานสำคัญในกระทรวงฯ ผู้ว่าจ้างอาจขอให้ผู้รับจ้างหยุดการปฏิบัติงานชั่วคราวในบางพื้นที่และบางเวลา

7.11 ผู้รับจ้างจะต้องจัดทำประกันวินาศภัยวงเงินคุ้มครองไม่น้อยกว่ามูลค่าสัญญานับตั้งแต่วันที่ส่งมอบพื้นที่จนถึงคณะกรรมการตรวจรับพัสดุตรวจรับงานงวดสุดท้ายแล้วเสร็จ

8. วงเงินในการจัดจ้าง

วงเงินงบประมาณในการจัดซื้อจัดจ้าง เป็นเงิน 22,000,000 บาท (ยี่สิบสองล้านบาทถ้วน)

9. อัตราค่าปรับ

ในกรณีที่ผู้รับจ้างส่งมอบงานล่าช้ากว่ากำหนด จะต้องถูกปรับรายวัน ในอัตราร้อยละศูนย์จุดหนึ่ง (0.1%) ของค่าจ้างตามสัญญา

10. ระยะเวลาการทำงาน และเงื่อนไขการเบิกจ่ายเงิน

ระยะเวลาในการดำเนินการตามขอบเขตงานและรายละเอียดรูปแบบทั้งหมด ให้แล้วเสร็จภายในระยะ 270 วันนับจากวันที่กระทรวงฯ ส่งมอบพื้นที่ โดยแบ่งเป็น 8 งวด ดังนี้

งวดที่ 1 จ่ายเงินจำนวนร้อยละ 5.3 ปฏิบัติงานร้อยละ 6.0 ใช้ระยะเวลาในการปฏิบัติงาน 30 วัน นับถัดจากวันส่งมอบพื้นที่ เมื่อผู้รับจ้างปฏิบัติงานดังนี้

(1) ส่งตัวอย่างวัสดุและข้อมูลทั้งหมดเพื่อขออนุมัติ

(2) งานรื้อถอนภายในห้องน้ำ T1 ชั้นใต้ดิน แล้วเสร็จ

ลงชื่อ.....ประธานกรรมการ ลงชื่อ.....กรรมการ ลงชื่อ.....
ลงชื่อ.....กรรมการ ลงชื่อ.....กรรมการและเลขานุการ

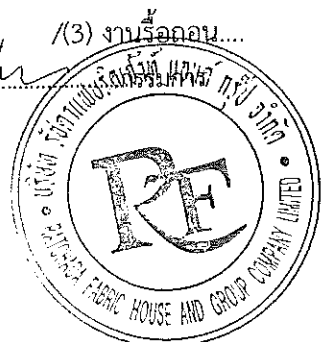

- (3) งานรื้อถอนภายในห้องน้ำ T2, T3, T4, T4A, T15 ชั้นล่าง แล้วเสร็จ
- (4) งานตกแต่งห้องน้ำภายในห้องน้ำ T2, ชั้นล่าง แล้วเสร็จ
- (5) งานระบบสุขาภิบาลห้องน้ำ T2 ชั้นล่าง แล้วเสร็จ
- (6) งานระบบไฟฟ้าห้องน้ำ T2 ชั้นล่าง แล้วเสร็จ
- (7) งานระบายอากาศห้องน้ำ T2 ชั้นล่าง แล้วเสร็จ
- (8) งานสุขภัณฑ์และอุปกรณ์ ห้องน้ำ T2 ชั้นล่าง แล้วเสร็จ
- (9) ทดสอบระบบต่างๆ เก็บงาน, ทำความสะอาด ทั้งหมดแล้วเสร็จ

งวดที่ 2 จ่ายเงินจำนวนร้อยละ 12.4 ปฏิบัติงานร้อยละ 15.2 ใช้ระยะเวลาในการปฏิบัติงาน 60 วัน นับถัดจากวันส่งมอบพื้นที่ เมื่อผู้รับจ้างปฏิบัติงานดังนี้

- (1) งานตกแต่งห้องน้ำภายในห้องน้ำ T1 ชั้นใต้ดิน แล้วเสร็จ
- (2) งานตกแต่งห้องน้ำภายในห้องน้ำ T3, T4, T4A, T15 ชั้นล่าง แล้วเสร็จ
- (3) งานระบบสุขาภิบาลห้องน้ำ T1 ชั้นใต้ดิน แล้วเสร็จ
- (4) งานระบบสุขาภิบาลห้องน้ำ T3, T4, T4A, T15 ชั้นล่าง แล้วเสร็จ
- (5) งานระบบไฟฟ้าห้องน้ำ T1 ชั้นใต้ดิน แล้วเสร็จ
- (6) งานระบบไฟฟ้าห้องน้ำ T3, T4, T4A, T15 ชั้นล่าง แล้วเสร็จ
- (7) งานระบายอากาศห้องน้ำ T1 ชั้นใต้ดิน แล้วเสร็จ
- (8) งานระบายอากาศห้องน้ำ T3, T4, T4A, T15 ชั้นล่าง แล้วเสร็จ
- (9) ทดสอบระบบต่างๆ เก็บงาน, ทำความสะอาด ทั้งหมดแล้วเสร็จ

งวดที่ 3 จ่ายเงินจำนวนร้อยละ 8.0 ปฏิบัติงานร้อยละ 9.0 ใช้ระยะเวลาในการปฏิบัติงาน 90 วัน นับถัดจากวันส่งมอบพื้นที่ เมื่อผู้รับจ้างปฏิบัติงานดังนี้

- (1) งานสุขภัณฑ์และอุปกรณ์ ห้องน้ำ T1 ชั้นใต้ดิน แล้วเสร็จ
- (2) งานสุขภัณฑ์และอุปกรณ์ ห้องน้ำ T3, T4, T4A, T15 ชั้นล่าง แล้วเสร็จ
- (3) ทดสอบระบบต่างๆ เก็บงาน, ทำความสะอาด ทั้งหมดแล้วเสร็จ

งวดที่ 4 จ่ายเงินจำนวนร้อยละ 12.9 ปฏิบัติงานร้อยละ 12.9 ใช้ระยะเวลาในการปฏิบัติงาน 120 วัน นับถัดจากวันส่งมอบพื้นที่ เมื่อผู้รับจ้างปฏิบัติงานดังนี้

- (1) งานรื้อถอนภายในห้องน้ำ T6B, T9, T10 ชั้น 2 แล้วเสร็จ
- (2) งานตกแต่งห้องน้ำภายในห้องน้ำ T6B, T9, T10 ชั้น 2 แล้วเสร็จ
- (3) งานระบบสุขาภิบาลห้องน้ำ T6B, T9, T10 ชั้น 2 แล้วเสร็จ
- (4) งานระบบไฟฟ้าห้องน้ำ T6B, T9, T10 ชั้น 2 แล้วเสร็จ
- (5) งานระบายอากาศห้องน้ำ T6B, T9, T10 ชั้น 2 แล้วเสร็จ
- (6) งานสุขภัณฑ์และอุปกรณ์ห้องน้ำ T6B, T9, T10 ชั้น 2 แล้วเสร็จ

ลงชื่อ.....ประธานกรรมการ ลงชื่อ.....กรรมการ ลงชื่อ..... / (7) ทดสอบ...
ลงชื่อ.....กรรมการ ลงชื่อ.....กรรมการและเลขานุการ



(7) ทดสอบระบบต่างๆ เก็บงาน, ทำความสะอาด ทั้งหมดแล้วเสร็จ

งวดที่ 5 จ่ายเงินจำนวนร้อยละ 12.9 ปฏิบัติงานร้อยละ 12.9 ใช้ระยะเวลาในการปฏิบัติงาน 150 วัน นับถัดจากวันส่งมอบพื้นที่ เมื่อผู้รับจ้างปฏิบัติงานดังนี้

- (1) งานรื้อถอนภายในห้องน้ำ T6B, T9, T10 ชั้น 3 แล้วเสร็จ
- (2) งานตักแต่งห้องน้ำภายในห้องน้ำ T6B, T9, T10 ชั้น 3 แล้วเสร็จ
- (3) งานระบบสุขาภิบาลห้องน้ำ T6B, T9, T10 ชั้น 3 แล้วเสร็จ
- (4) งานระบบไฟฟ้าห้องน้ำ T6B, T9, T10 ชั้น 3 แล้วเสร็จ
- (5) งานระบายอากาศห้องน้ำ T6B, T9, T10 ชั้น 3 แล้วเสร็จ
- (6) งานสุขภัณฑ์และอุปกรณ์ห้องน้ำ T6B, T9, T10 ชั้น 3 แล้วเสร็จ
- (7) ทดสอบระบบต่างๆ เก็บงาน, ทำความสะอาด ทั้งหมดแล้วเสร็จ

งวดที่ 6 จ่ายเงินจำนวนร้อยละ 17.1 ปฏิบัติงานร้อยละ 19.0 ใช้ระยะเวลาในการปฏิบัติงาน 195 วัน นับถัดจากวันส่งมอบพื้นที่ เมื่อผู้รับจ้างปฏิบัติงานดังนี้

- (1) งานรื้อถอนภายในห้องน้ำ T6A, T6B, T9, T10 ชั้น 4 แล้วเสร็จ
- (2) งานตักแต่งห้องน้ำภายในห้องน้ำ T6A, T6B, T9, T10 ชั้น 4 แล้วเสร็จ
- (3) งานระบบสุขาภิบาลห้องน้ำ T6A, T6B, T9, T10 ชั้น 4 แล้วเสร็จ
- (4) งานระบบไฟฟ้าห้องน้ำ T6A, T6B, T9, T10 ชั้น 4 แล้วเสร็จ
- (5) งานระบายอากาศห้องน้ำ T6A, T6B, T9, T10 ชั้น 4 แล้วเสร็จ
- (6) งานสุขภัณฑ์และอุปกรณ์ ห้องน้ำ T6A, T6B, T9, T10 ชั้น 4 แล้วเสร็จ
- (7) ทดสอบระบบต่างๆ เก็บงาน, ทำความสะอาด ทั้งหมดแล้วเสร็จ

งวดที่ 7 จ่ายเงินจำนวนร้อยละ 12.9 ปฏิบัติงานร้อยละ 15.8 ใช้ระยะเวลาในการปฏิบัติงาน 240 วัน นับถัดจากวันส่งมอบพื้นที่ เมื่อผู้รับจ้างปฏิบัติงานดังนี้

- (1) งานรื้อถอนภายในห้องน้ำ T6A, T6B, T14 ชั้น 5 แล้วเสร็จ
- (2) งานตักแต่งห้องน้ำภายในห้องน้ำ T6A, T6B, T14 ชั้น 5 แล้วเสร็จ
- (3) งานระบบสุขาภิบาลห้องน้ำ T6A, T6B, T14 ชั้น 5 แล้วเสร็จ
- (4) งานระบบไฟฟ้าห้องน้ำ T6A, T6B, T14 ชั้น 5 แล้วเสร็จ
- (5) งานระบายอากาศห้องน้ำ T6A, T6B, T14 ชั้น 5 แล้วเสร็จ
- (6) งานสุขภัณฑ์และอุปกรณ์ ห้องน้ำ T6A, T6B, T14 ชั้น 5 แล้วเสร็จ
- (7) ทดสอบระบบต่างๆ เก็บงาน, ทำความสะอาด ทั้งหมดแล้วเสร็จ

งวดที่ 8 (งวดสุดท้าย) จ่ายเงินจำนวนร้อยละ 18.5 ปฏิบัติงานร้อยละ 9.2 ใช้ระยะเวลาในการปฏิบัติงาน 270 วัน นับถัดจากวันส่งมอบพื้นที่ เมื่อผู้รับจ้างปฏิบัติงานดังนี้

- (1) งานรื้อถอนภายในห้องน้ำ T5, T6B ชั้นล่าง แล้วเสร็จ
- (2) งานตักแต่งห้องน้ำภายในห้องน้ำ T5, T6B ชั้นล่าง แล้วเสร็จ

ลงชื่อ.....ประธานกรรมการ ลงชื่อ.....กรรมการ ลงชื่อ.....
ลงชื่อ.....กรรมการ ลงชื่อ.....กรรมการและเลขานุการ

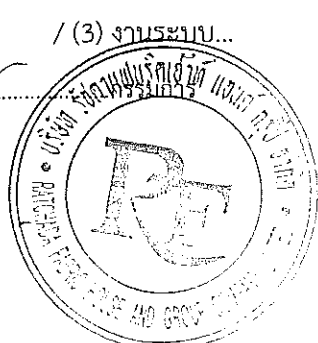

- (3) งานระบบสุขาภิบาลห้องน้ำ T5, T6B ชั้นล่าง แล้วเสร็จ
- (4) งานระบบไฟฟ้าห้องน้ำ T5, T6B ชั้นล่าง แล้วเสร็จ
- (5) งานระบายอากาศห้องน้ำ T5, T6B ชั้นล่าง แล้วเสร็จ
- (6) งานสุขภัณฑ์และอุปกรณ์ห้องน้ำ T5, T6B ชั้นล่าง แล้วเสร็จ
- (7) ทดสอบระบบต่างๆ เก็บงาน, ทำความสะอาด ทั้งหมดแล้วเสร็จพร้อมส่งมอบพื้นที่ให้กับทางกระทรวงฯ
- (8) ส่งแบบ AS BUILT DRAWINGS ทั้งหมด จำนวน 4 ชุด และสำเนาลงแผ่น CD 4 ชุด (DRAWING FILES) รวมถึงเอกสารประกอบของรุ่นสุขภัณฑ์และอุปกรณ์ การรับประกันอุปกรณ์ต่างๆ จากบริษัทผู้ผลิต

11. ระยะเวลาการรับประกัน

การรับประกันความชำรุดบกพร่อง เมื่องานแล้วเสร็จบริบูรณ์และผู้ว่าจ้างได้รับมอบงานจากผู้รับจ้าง หรือจากผู้รับจ้างรายใหม่ในกรณีที่มีการบอกเลิกสัญญา ถ้ามีเหตุชำรุดเสียหายเกิดจากความบกพร่องของผู้รับจ้าง ปรากฏขึ้นภายในอายุสัญญาหรือภายใน 2 ปี นับจากวันที่คณะกรรมการตรวจรับงานงวดสุดท้ายจะเป็นโดยผู้รับจ้างทำไว้ไม่เรียบร้อยหรือใช้สิ่งของที่ไม่ดีหรือให้บริการไม่ถูกต้องตามหลักวิชาหรือเกิดความผิดพลาดใดๆ ที่ผู้รับจ้างต้องรับผิดชอบ ผู้รับจ้างจะต้องรีบทำการแก้ไขให้เป็นที่เรียบร้อยภายในระยะเวลาที่ผู้ว่าจ้างกำหนด โดยผู้ว่าจ้างไม่ต้องออกค่าใช้จ่ายใดๆ ในการนี้ทั้งสิ้น ถ้าผู้รับจ้างไม่ยินยอมแก้ไขซ่อมแซมภายในกำหนด 7 วัน นับแต่วันที่ได้รับแจ้งจากผู้ว่าจ้าง และหากแก้ไขซ่อมแซมแต่ไม่แล้วเสร็จเรียบร้อยภายในเวลาที่ผู้ว่าจ้างกำหนด ผู้ว่าจ้างมีสิทธิจ้างผู้อื่นให้ทำงานนั้นแทนผู้รับจ้างได้ โดยผู้รับจ้างเป็นผู้ออกค่าใช้จ่ายที่เกิดขึ้นทั้งสิ้น

12. สถานที่ติดต่อเพื่อขอทราบข้อมูลเพิ่มเติม และส่งข้อเสนอแนะ วิจารณ์ หรือแสดงความคิดเห็น

สามารถส่งข้อคิดเห็นหรือข้อเสนอแนะ วิจารณ์ เกี่ยวกับร่างขอบเขตงานนี้ได้ที่

th.thipnoiy@mfa.mail.go.th

สถานที่ติดต่อ กระทรวงการต่างประเทศ

443 ถนนศรีอยุธยา แขวงทุ่งพญาไท เขตราชเทวี กรุงเทพฯ 10400

โทรศัพท์ 02-2035000 ต่อ 16029, 16007, 16003

โทรสาร 02-6435323

หมายเหตุ* สาธารณชนที่ต้องการเสนอแนะ วิจารณ์ หรือมีความเห็น ต้องเปิดเผยชื่อและที่อยู่ของผู้ให้ข้อเสนอแนะ วิจารณ์ หรือมีความเห็นด้วย

ลงชื่อ..... ประธานกรรมการ ลงชื่อ..... กรรมการ ลงชื่อ.....

ลงชื่อ..... กรรมการ ลงชื่อ..... กรรมการและเลขานุการ



ข้อกำหนดและเงื่อนไข
งานปรับปรุงห้องน้ำส่วนกลาง ชาย-หญิง และห้องน้ำคนพิการ
อาคารกระทรวงการต่างประเทศ

วัตถุประสงค์

เพื่อปรับปรุงห้องน้ำส่วนกลางที่ประกอบด้วย ห้องน้ำชาย-หญิงและห้องน้ำคนพิการ ซึ่งปัจจุบันมีสภาพชำรุดทรุดโทรม จากการใช้งานมาเป็นระยะเวลาเวลานานกว่า 20 ปี ให้มีรูปแบบที่ดูทันสมัยและต้องสอดคล้องกับการใช้งานแต่ละประเภท ถูกสุขอนามัย สะดวกในการใช้งานและการดูแลรักษา รวมถึงช่วยประหยัดน้ำและพลังงานไฟฟ้าด้วย

ขอบเขตงาน

งานปรับปรุงห้องน้ำชาย-หญิง และห้องน้ำคนพิการ ของอาคารกระทรวงการต่างประเทศ จะต้องดำเนินการตั้งแต่ชั้น BASEMENT ถึงชั้น 5 ซึ่งมีจำนวนรวมทั้งสิ้น 20 ตำแหน่ง ตามผังและตามรายการ โดยมีการแบ่งกลุ่มตามลักษณะของการใช้งาน เป็น 3 กลุ่ม ได้แก่
กลุ่มที่ 1 ห้องน้ำผู้บริหาร และห้องน้ำแขกสำคัญ
กลุ่มที่ 2 ห้องน้ำสำนักงานและบุคคลทั่วไป
กลุ่มที่ 3 ห้องน้ำเฉพาะเจ้าหน้าที่กระทรวงฯ

รายละเอียดงาน

1. งานรีโนเวท

- 1.1 งานกันพื้นที่ชั่วคราว เพื่อกันฝุ่นละอองและป้องกันความเสียหายต่อพื้นที่โดยรอบ
- 1.2 รีโนเวทวัสดุตกแต่งเดิม ได้แก่ กระจ่างพื้น กระจ่างผนัง ผนังกันห้องส้วม ฝ้าเพดาน
- 1.3 รีโนเวทกันห้องส้วมสำเร็จรูปทั้งหมด
- 1.4 ทูบหรือตัดเคาน์เตอร์อ่างล้างมือเดิม เพื่อติดตั้งอ่างล้างมือรุ่นใหม่
- 1.5 รีโนเวทสุขภัณฑ์และอุปกรณ์เดิม (โถส้วม, โถปัสสาวะ, อ่างล้างมือ) ทั้งหมด
- 1.6 รีโนเวทกระจกเงา และกล่องไฟเหนือกระจกเงา
- 1.7 รีโนเวทกบประตูและบานประตูเดิม (ประตูทางเข้า, ประตูห้อง JANITOR)
- 1.8 รีโนเวทระบบท่อน้ำดี, จุดระบายน้ำ (FLOOR DRAIN) ยกเว้นที่ฝังในพื้นที่หรือผนังและในช่องท่อหลัก
- 1.9 ถอดหัวจ่ายน้ำดับเพลิง (SPRINKLER) เดิม (ถ้ามี) แล้วระบายน้ำในท่อออก จัดเก็บหัวจ่ายเพื่อนำกลับมาติดตั้งใหม่

.....ประธานกรรมการ.....กรรมการ.....
.....กรรมการ.....กรรมการและเลขานุการ.....



2. งานปรับปรุงใหม่

2.1 งานพื้น

- 2.1.1 ทำความสะอาดพื้นผิวคอนกรีตเดิม (หรือปรับแต่งผิวหากจำเป็น)
- 2.1.2 ทำระบบกันซึมด้วยการทา CEMENT COATING
- 2.1.3 ปรับระดับพื้นห้องน้ำคนพิการให้เสมอกับระดับทางเดินด้านนอก (เมื่อปูวัสดุพื้นผิวแล้ว)
- 2.1.4 ปูกระเบื้อง HOMOGENEOUS (ใช้ปูนขาว) โดยจัดวางลวดลายตามแบบ หรือ
ขอคำแนะนำผู้ว่าจ้างก่อนดำเนินการ (กรณีแบบไม่ตรงกับพื้นที่จริง) พร้อมกับปรับความลาด
เอียงของพื้นผิววัสดุตามที่กำหนดไว้ในแบบ (โดยเฉพาะห้องน้ำคนพิการ)

2.2 งานผนัง

- 2.2.1 ก่อผนังเพิ่มเติม เพื่อติดตั้งอุปกรณ์ตามแบบ
- 2.2.2 กรูผนังด้วยกระเบื้อง HOMOGENEOUS ตามลวดลายที่กำหนดไว้ในแบบ
- 2.2.3 ติดตั้งผนังกันห้องส้วมสำเร็จรูป ตามชนิดที่ระบุไว้ในแบบ
- 2.2.4 ติดตั้งกระจกเงาที่ผนังหน้าเคาน์เตอร์ตามแบบ

2.3 งานฝ้าเพดาน

- 2.3.1 ตรวจสอบรอยรั่วซึมจากชั้นบน พร้อมซ่อมแซมแก้ไขรอยรั่วต่างๆ (หากมี) ก่อนติดตั้งฝ้า
เพดานใหม่
- 2.3.2 ติดตั้งฝ้าเพดานยิบซั่มบอร์ดชนิดทนความชื้น ฉาบรอยต่อเรียบทาสี พร้อมช่องเปิดสำเร็จรูป
สำหรับงานซ่อมแซม (ACCESS PANEL)
- 2.3.3 ทำหีบบฝ้า สำหรับติดตั้งดวงโคม หรือรางม่าน ตามแบบ

2.4 อื่นๆ

- 2.4.1 ติดตั้งหินอ่อนและแกรนิตบนเคาน์เตอร์อ่างล้างมือตามที่กำหนดไว้ในแบบ
- 2.4.2 ติดตั้งวงกบอลูมิเนียมที่ทางเข้าหลัก, ห้อง JANITOR พร้อมบานประตูใหม่ ตามแบบ
- 2.4.3 ติดตั้งชุดประตูกระจกห้องอาบน้ำ
- 2.4.4 ซ่อมแซมทาสีงานประตูเดิมของช่องท่อกันระบบ (อยู่ในพื้นที่ห้องน้ำ) ให้อยู่ในสภาพ
เรียบร้อยสมบูรณ์

2.5 งานสุขภัณฑ์

- 2.5.1 ติดตั้งสุขภัณฑ์พร้อมอุปกรณ์ใหม่ ตามรายการสุขภัณฑ์ที่ระบุในแบบ

.....ประธานกรรมการ.....กรรมการ.....
.....กรรมการ.....กรรมการและเลขานุการ.....

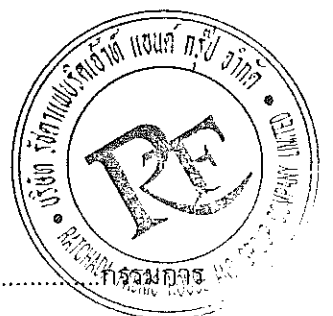

2.5.2 ติดตั้งอุปกรณ์อัตโนมัติ (AUTO) สำหรับก๊อกล้างมือ, ฟลัชวาล์วโถปัสสาวะ ตามที่กำหนดไว้ในแบบ

2.6 งานอุปกรณ์ประกอบ

2.6.1 ติดตั้งราวพุงตัว สำหรับห้องน้ำคนพิการ

2.6.2 ติดตั้งที่ใส่กระดาษเช็ดมือ พร้อมถังขยะในตัว ชนิดฝังในผนัง ตามแบบ

2.6.3 ติดตั้งที่ใส่กระดาษชำระชนิดม้วน ในห้องส้วมทุกห้อง

2.6.4 จัดหาถังขยะลอยตัวในห้องส้วมทุกห้อง

2.6.5 ติดตั้งที่ใส่สบู่เหลวล้างมือ ตามที่กำหนดในแบบ

2.6.6 ติดตั้งเครื่องทำน้ำอุ่นเฉพาะห้องน้ำที่มีห้องอาบน้ำ โดยติดตั้งไว้ในฝ้าเพดาน

2.6.7 ติดตั้งช่องทิ้งขยะบนเคาน์เตอร์ ตามแบบ

2.7 งานระบบประกอบอาคาร

2.7.1 ระบบประปาและสุขาภิบาล

- เดินท่อน้ำดีและจุดระบายน้ำ (FLOOR DRAIN) ใหม่ เฉพาะในส่วนพื้นที่ห้องน้ำหรือตามแบบ (ยกเว้นในช่องท่อหลัก)

- ติดตั้งหัวจ่ายน้ำดับเพลิง (SPRINKLER) กลับที่เดิม (เมื่อติดตั้งฝ้าแล้ว)

2.7.2 ระบบระบายอากาศ

- ติดตั้งหน้ากากระบายอากาศใหม่ ตามแบบ

- ติดตั้งพัดลมระบายอากาศตามที่กำหนดในแบบ

2.7.3 ระบบไฟฟ้า

- เดินท่อร้อยสายไฟในฝ้าเพดานใหม่

- ติดตั้งดวงโคมแสงสว่าง, สวิตช์, ปลั๊ก ตามแบบ

- ติดตั้งท่อฝังในผนัง หรือใต้เคาน์เตอร์ สำหรับร้อยสายงานอุปกรณ์อัตโนมัติที่มีระบบ SENSOR

ข้อกำหนดทั่วไป

1. ผู้รับจ้างต้องนำเสนอวิธีการ และขั้นตอน การรื้อถอน การป้องกันความเสียหาย การขนย้ายวัสดุ โดยไม่มีผลกระทบต่อการทำงานส่วนอื่นๆ หรือตามที่ผู้ว่าจ้างกำหนด
2. ผู้รับจ้างจะต้องกำหนดให้มีตัวแทนประสานงานกับผู้ว่าจ้าง โดยจัดแสดงรายการบัญชีชื่อ ตำแหน่ง ตามรับผิดชอบ พร้อมทั้งที่อยู่ เบอร์โทรศัพท์ ที่ติดต่อได้สะดวก
3. ผู้รับจ้างจะต้องเสนอแผนการดำเนินงานทั้งหมด แก่ผู้ว่าจ้าง เพื่อดำเนินการจัดเตรียมพื้นที่ไม่ให้ติดขัดผลกระทบต่อการใช้งานในส่วนอื่นๆ

..... ประธานกรรมการ..... กรรมการ.....
..... กรรมการ..... กรรมการและเลขานุการ.....



4. ผู้รับจ้างต้องดำเนินการตรวจสอบ ระยะเวลา และแนวต่างๆ ในสถานที่จริงโดยประสานกับแบบที่ใช้ปรับปรุง เพื่อทราบถึงผลกระทบต่างๆ ก่อนดำเนินการ
5. ผู้รับจ้างจะต้องรับผิดชอบต่อความปลอดภัยในสถานที่ดำเนินการ รวมถึงการป้องกันความเสียหายต่างๆ ในระหว่างการดำเนินการ การทำความสะอาดดูแลรักษาอย่างสม่ำเสมอในบริเวณที่ดำเนินการและบริเวณโดยรอบ
6. ผู้ว่าจ้างมีหน้าที่ควบคุมและตรวจงาน หรือออกคำสั่งให้ผู้รับจ้างรื้อถอน เปลี่ยนวัสดุสิ่งของ เมื่อเห็นว่างานนั้นไม่เป็นไปตามรายการแบบรูป ตามสัญญา โดยไม่มีผลให้เกิดเปลี่ยนแปลงราคาหรือระยะเวลาดำเนินการ
7. ผู้รับจ้างจะต้องรับผิดชอบในการจัดส่งตัวอย่าง เพื่อขออนุมัติแก่ผู้ว่าจ้าง
8. ผู้รับจ้างรับผิดชอบตรวจสอบ ทดสอบ วัสดุอุปกรณ์ รวมถึงงานระบบต่างๆ ที่เกี่ยวข้องที่ดำเนินการตามแบบให้ได้คุณภาพ ใช้งานได้อย่างมีประสิทธิภาพเป็นไปตามข้อกำหนดหรือมาตรฐาน และผู้รับจ้างจะต้องรับผิดชอบหากเกิดความล่าช้าเสียหายจากการมีการรื้อถอนหรือเปลี่ยนแปลงจากการทดสอบนั้น
9. ผู้รับจ้างจัดทำแบบ AS BUILT DRAWING เมื่อเสร็จสิ้นโครงการแล้ว ส่งมอบให้แก่ผู้ว่าจ้าง จำนวน 4 ชุด และสำเนาลงแผ่น CD จำนวน 4 ชุด (DRAWING FILES) รวมถึงเอกสารประกอบของรุ่นสเปกซ์และอุปกรณ์ การรับประกันอุปกรณ์ต่างๆ จากบริษัทผู้ผลิต

.....ประธานกรรมการ.....กรรมการ.....กรรมการ.....กรรมการ
กรรมการ.....กรรมการและเลขานุการ

ข้อกำหนดและเงื่อนไข

Dus Ayu

ประธานกรรมการ.....

Prat

กรรมการ.....

km

กรรมการ.....

mm

กรรมการและเลขานุการ

mm km



ข้อกำหนดและเงื่อนไข
งานปรับปรุงห้องน้ำส่วนกลาง ชาย-หญิง และห้องน้ำคนพิการ
อาคารกระทรวงการต่างประเทศ

วัตถุประสงค์

เพื่อปรับปรุงห้องน้ำส่วนกลางที่ประกอบด้วย ห้องน้ำชาย-หญิงและห้องน้ำคนพิการ ซึ่งปัจจุบันมีสภาพชำรุดทรุดโทรม จากการใช้งานมาเป็นระยะเวลานานกว่า 20 ปี ให้มีรูปแบบที่ดูทันสมัยและต้องสอดคล้องกับการใช้งานแต่ละประเภท ถูกสุขอนามัย สะดวกในการใช้งานและการดูแลรักษา รวมถึงช่วยประหยัดน้ำและพลังงานไฟฟ้าด้วย

ขอบเขตงาน

งานปรับปรุงห้องน้ำชาย-หญิง และห้องน้ำคนพิการ ของอาคารกระทรวงการต่างประเทศ จะต้องดำเนินการตั้งแต่ชั้น BASEMENT ถึงชั้น 5 ซึ่งมีจำนวนรวมทั้งสิ้น 20 ตำแหน่ง ตามผังและตามรายการ โดยมีการแบ่งกลุ่มตามลักษณะของการใช้งาน เป็น 3 กลุ่ม ได้แก่

- กลุ่มที่ 1 ห้องน้ำผู้บริหาร และห้องน้ำแขกสำคัญ
- กลุ่มที่ 2 ห้องน้ำสำนักงานและบุคคลทั่วไป
- กลุ่มที่ 3 ห้องน้ำเฉพาะเจ้าหน้าที่กระทรวงฯ

รายละเอียดงาน

1. งานรื้อถอน

- 1.1 งานกันพื้นที่ชั่วคราว เพื่อกันฝุ่นละอองและป้องกันความเสียหายต่อพื้นที่โดยรอบ
- 1.2 รื้อถอนวัสดุตกแต่งเดิม ได้แก่ กระเบื้องพื้น กระเบื้องผนัง ผนังกันห้องส้วม ฝ้าเพดาน
- 1.3 รื้อผนังกันห้องส้วมสำเร็จรูปทั้งหมด
- 1.4 ทุบหรือตัดเคาน์เตอร์อ่างล้างมือเดิม เพื่อติดตั้งอ่างล้างมือรุ่นใหม่
- 1.5 รื้อสุขภัณฑ์และอุปกรณ์เดิม (โถส้วม, โถปัสสาวะ, อ่างล้างมือ) ทั้งหมด
- 1.6 รื้อกระจกเงา และกล่องไฟเหนือกระจกเงา
- 1.7 รื้ออ่างกบประตูและบานประตูเดิม (ประตูทางเข้า, ประตูห้อง JANITOR)
- 1.8 รื้องานระบบท่อน้ำดี, จุดระบายน้ำ (FLOOR DRAIN) ยกเว้นที่ฝังในพื้นที่หรือผนังและในช่องท่อน้ำหลัก
- 1.9 ถอดหัวจ่ายน้ำดับเพลิง (SPRINKLER) เดิม (ถ้ามี) แล้วระบายน้ำในท่อออก จัดเก็บหัวจ่ายเพื่อนำกลับมาติดตั้งใหม่

.....ประธานกรรมการ.....กรรมการ.....
.....กรรมการ.....กรรมการและเลขานุการ



2. งานปรับปรุงใหม่

2.1 งานพื้น

- 2.1.1 ทำความสะอาดพื้นผิวคอนกรีตเดิม (หรือปรับแต่งผิวหากจำเป็น)
- 2.1.2 ทำระบบกันซึมด้วยการทา CEMENT COATING
- 2.1.3 ปรับระดับพื้นห้องน้ำคนพิการให้เสมอกับระดับทางเดินด้านนอก (เมื่อปูวัสดุพื้นผิวแล้ว)
- 2.1.4 ปูกระเบื้อง HOMOGENEOUS (ใช้ปูนขาว) โดยจัดวางลวดลายตามแบบ หรือ
ขอคำแนะนำผู้ว่าจ้างก่อนดำเนินการ (กรณีแบบไม่ตรงกับพื้นที่จริง) พร้อมกับปรับความ
ลาดเอียงของพื้นผิววัสดุตามที่กำหนดไว้ในแบบ (โดยเฉพาะห้องน้ำคนพิการ)

2.2 งานผนัง

- 2.2.1 ก่อผนังเพิ่มเติม เพื่อติดตั้งอุปกรณ์ตามแบบ
- 2.2.2 กรุผนังด้วยกระเบื้อง HOMOGENEOUS ตามลวดลายที่กำหนดไว้ในแบบ
- 2.2.3 ติดตั้งผนังกันห้องส้วมสำเร็จรูป ตามชนิดที่ระบุไว้ในแบบ
- 2.2.4 ติดตั้งกระจกเงาที่ผนังหน้าเคาน์เตอร์ตามแบบ

2.3 งานฝ้าเพดาน

- 2.3.1 ตรวจสอบรอยรั่วซึมจากชั้นบน พร้อมซ่อมแซมแก้ไขรอยรั่วต่างๆ (หากมี) ก่อนติดตั้งฝ้า
เพดานใหม่
- 2.3.2 ติดตั้งฝ้าเพดานยิบซั่มบอร์ดชนิดทนความชื้น ฉาบรอยต่อเรียบทาสี พร้อมช่องเปิด
สำเร็จรูป สำหรับงานซ่อมแซม (ACCESS PANEL)
- 2.3.3 ทำหลีบบัว สำหรับติดตั้งดวงโคม หรือรางมาท ตามแบบ

2.4 อื่น ๆ

- 2.4.1 ติดตั้งหินอ่อนและแกรนิตบนเคาน์เตอร์อ่างล้างมือตามที่กำหนดไว้ในแบบ
- 2.4.2 ติดตั้งวงกบอลูมิเนียมที่ทางเข้าหลัก, ห้อง JANITOR พร้อมบานประตูใหม่ ตามแบบ
- 2.4.3 ติดตั้งชุดประตูกระจกห้องอาบน้ำ
- 2.4.4 ซ่อมแซมทาสีงานประตูเดิมของช่องทำงานระบบ (อยู่ในพื้นที่ห้องน้ำ) ให้อยู่ในสภาพ
เรียบร้อยสมบูรณ์

2.5 งานสุขภัณฑ์

- 2.5.1 ติดตั้งสุขภัณฑ์พร้อมอุปกรณ์ใหม่ ตามรายการสุขภัณฑ์ที่ระบุในแบบ
- 2.5.2 ติดตั้งอุปกรณ์อัตโนมัติ (AUTO) สำหรับก๊อกล้างมือ, ฟลัชวาล์วโถปัสสาวะ ตามที่
กำหนดไว้ในแบบ

..... ประธานกรรมการ..... กรรมการ.....
..... กรรมการ..... กรรมการและเลขานุการ.....



2.6 งานอุปกรณ์ประกอบ

- 2.6.1 ติดตั้งราวพุงตัว สำหรับห้องน้ำคนพิการ
- 2.6.2 ติดตั้งที่ใส่กระดาษเช็ดมือ พร้อมถังขยะในตัว ชนิดฝังในผนัง ตามแบบ
- 2.6.3 ติดตั้งที่ใส่กระดาษชำระชนิดม้วน ในห้องส้วมทุกห้อง
- 2.6.4 จัดหาถังขยะลอยตัวในห้องส้วมทุกห้อง
- 2.6.5 ติดตั้งที่ใส่สบู่เหลวล้างมือ ตามที่กำหนดในแบบ
- 2.6.6 ติดตั้งเครื่องทำน้ำอุ่นเฉพาะห้องน้ำที่มีห้องอาบน้ำ โดยติดตั้งไว้ในฝ้าเพดาน
- 2.6.7 ติดตั้งช่องทิ้งขยะบนเคาน์เตอร์ ตามแบบ

2.7 งานระบบประกอบอาคาร

2.7.1 ระบบประปาและสุขาภิบาล

- เดินท่อน้ำดีและจุดระบายน้ำ (FLOOR DRAIN) ใหม่ เฉพาะในส่วนพื้นที่ห้องน้ำหรือตามแบบ (ยกเว้นในช่องท่อหลัก)
- ติดตั้งหัวจ่ายน้ำดับเพลิง (SPRINKLER) กลับที่เดิม (เมื่อติดตั้งฝ้าแล้ว)

2.7.2 ระบบระบายอากาศ

- ติดตั้งหน้ากากระบายอากาศใหม่ ตามแบบ
- ติดตั้งพัดลมระบายอากาศตามที่กำหนดในแบบ

2.7.3 ระบบไฟฟ้า

- เดินท่อย่อยสายไฟในฝ้าเพดานใหม่
- ติดตั้งดวงโคมแสงสว่าง, สวิตช์, ปลั๊ก ตามแบบ
- ติดตั้งท่อฝังในผนัง หรือใต้เคาน์เตอร์ สำหรับร้อยสายงานอุปกรณ์อัตโนมัติที่มีระบบ SENSOR

ข้อกำหนดทั่วไป

1. ผู้รับจ้างต้องนำเสนอวิธีการ และขั้นตอน การรื้อถอน การป้องกันความเสียหาย การขนย้ายวัสดุ โดยไม่มีผลกระทบต่อการทำงานส่วนอื่นๆ หรือตามที่ผู้ว่าจ้างกำหนด
2. ผู้รับจ้างจะต้องกำหนดให้มีตัวแทนประสานงานกับผู้ว่าจ้าง โดยจัดแสดงรายการบัญชีชื่อ ตำแหน่ง ตามรับผิดชอบ พร้อมทั้งที่อยู่ เบอร์โทรศัพท์ ที่ติดต่อได้สะดวก
3. ผู้รับจ้างจะต้องเสนอแผนการดำเนินงานทั้งหมด แก่ผู้ว่าจ้าง เพื่อดำเนินการจัดเตรียมพื้นที่ไม่ให้เกิดผลกระทบต่อการใช้งานในส่วนอื่นๆ
4. ผู้รับจ้างต้องดำเนินการตรวจสอบ ระยะเวลา และแนวต่างๆ ในสถานที่จริงโดยประสานกับแบบที่ใช้ปรับปรุง เพื่อทราบถึงผลกระทบต่างๆ ก่อนดำเนินการ

..... ประธานกรรมการ..... กรรมการ.....
..... กรรมการ..... กรรมการและเลขานุการ.....



5. ผู้รับจ้างจะต้องรับผิดชอบต่อความปลอดภัยในสถานที่ดำเนินการ รวมถึงการป้องกันความเสียหายต่าง ๆ ในระหว่างการดำเนินการ การทำความสะอาดดูแลรักษาอย่างสม่ำเสมอในบริเวณที่ดำเนินการและบริเวณโดยรอบ
6. ผู้ว่าจ้างมีหน้าที่ควบคุมและตรวจงาน หรือออกคำสั่งให้ผู้รับจ้างรื้อถอน เปลี่ยนวัสดุสิ่งของ เมื่อเห็นว่าการงานนั้นไม่เป็นไปตามรายการแบบรูป ตามสัญญา โดยไม่มีผลให้เกิดเปลี่ยนแปลงราคาหรือระยะเวลาดำเนินการ
7. ผู้รับจ้างจะต้องรับผิดชอบในการจัดส่งตัวอย่าง เพื่อขออนุมัติแก่ผู้ว่าจ้าง
8. ผู้รับจ้างรับผิดชอบตรวจสอบ ทดสอบ วัสดุอุปกรณ์ รวมถึงงานระบบต่างๆ ที่เกี่ยวข้องที่ดำเนินการตามแบบให้ได้คุณภาพ ใช้งานได้อย่างมีประสิทธิภาพเป็นไปตามข้อกำหนดหรือมาตรฐาน และผู้รับจ้างจะต้องรับผิดชอบหากเกิดความล่าช้าเสียหายจากการมีการรื้อถอนหรือเปลี่ยนแปลงจากการทดสอบนั้น
9. ผู้รับจ้างจัดทำแบบ AS BUILT DRAWING เมื่อเสร็จสิ้นโครงการแล้ว ส่งมอบให้แก่ผู้ว่าจ้าง จำนวน 4 ชุด และสำเนาแผ่น CD จำนวน 4 ชุด (DRAWING FILES) รวมถึงเอกสารประกอบของรุ่นสฤกษณ์และอุปกรณ์ การรับประกันอุปกรณ์ต่างๆ จากบริษัทผู้ผลิต

..... ประธานกรรมการ..... กรรมการ.....
 กรรมการ..... กรรมการและเลขานุการ.....

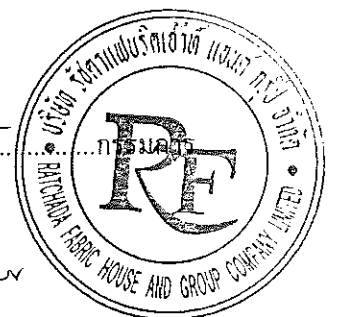

รายละเอียดประกอบแบบ

Prasit
Ch

ประธานกรรมการ.....กรรมการ
กรรมการ.....กรรมการและเลขานุการ

Prasit
Ch

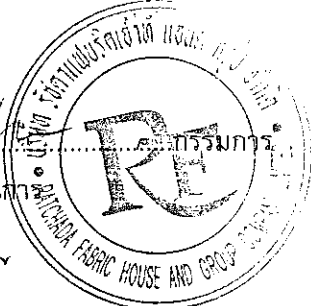

Prasit
Ch



สารบัญ

จำนวนหน้า

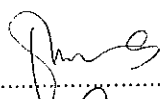
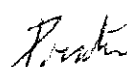
1.	ปูนทรายปรับระดับ (CEMENT MORTAR)	1
2.	คอนกรีตมวลเบา (AUTOCLAVED AERATED CONCRETE)	1
3.	วัสดุกันซึมชนิดทา/ฉาบ (FLUID APPLIED WATERPROOFING)	1
4.	การยาแนว (JOINT SEALANTS)	1
5.	ประตูไม้ (WOOD DOORS)	1 - 2
6.	อุปกรณ์ประตู - หน้าต่าง (DOOR & WINDOW HARDWARES)	1 - 2
7.	กระจก (GLAZING)	1 - 2
8.	โครงคร่าวโลหะฝ้าเพดาน (CEILING SUSPENSION SYSTEMS)	1 - 2
9.	ปูนฉาบ (PORTLAND CEMENT PLASTER)	1 - 2
10.	แผ่นยิปซัมบอร์ด (GYPSUMBOARD)	1 - 2
11.	กระเบื้องดินเผา (TILE)	1 - 3
12.	สีน้ำมัน (ENAMEL COATING)	1 - 3
13.	สีอะคริลิก (ACRYLIC PAINTING)	1 - 2
14.	ผนังห้องน้ำสำเร็จรูป (TOILET PARTITION)	1 - 2
15.	สุขภัณฑ์และอุปกรณ์ประกอบสุขภัณฑ์ (TOILET AND BATH ACCESSORIES)	1 - 2
16.	รายชื่อผลิตภัณ์และผู้ผลิต (VENDOR LIST)	1 - 4

 ประธานกรรมการ.....  กรรมการ.....  กรรมการ.....  กรรมการ.....

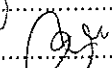
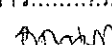
 กรรมการ.....  กรรมการและเลขานุการ.....

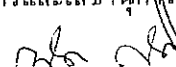

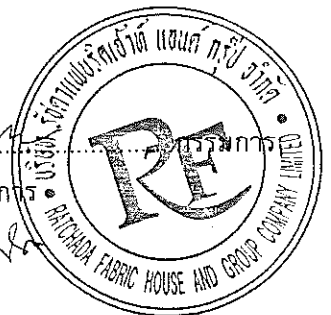

ปูนทรายปรับระดับ

CEMENT MORTAR

ขอบเขตของงาน

งานในส่วนนี้ครอบคลุมถึงการทำปูนทรายปรับระดับ เพื่อปรับระดับให้ได้แนวระนาบตามแบบ และรวมถึงบนพื้นส่วนที่เทหล่อลดระดับไว้ก่อน และจะต้องทำทับหน้าเสริมเพื่อปรับระดับพื้นที่แต่ละส่วนให้ได้ระดับตามที่กำหนดในแบบ

1. วัสดุ

วัสดุที่นำมาใช้งานต้องเป็นวัสดุใหม่ได้มาตรฐานของผู้ผลิต จะต้องไม่จับตัวเป็นเม็ดหรือเป็นก้อนแข็งตัวจับกัน

- ปูนปรับระดับสำเร็จรูปสำหรับงานเทพื้นมีส่วนผสมของปูนซีเมนต์และหินบดละเอียด
- น้ำจืดต้องปราศจากสิ่งเจือปน

2. คุณภาพของงานและการปรับระดับ

ผู้รับจ้างต้องจัดหาช่างฝีมือที่ดีมีความชำนาญในงาน โดยต้องปรับระดับให้ได้ระนาบและมีระดับเท่ากันสม่ำเสมอ ตามที่ผู้ออกแบบกำหนดให้ด้วยความประณีตเรียบร้อย

- ก่อนทำการปรับระดับ ให้ล้างพื้นที่ต้องการทำด้วยน้ำสะอาด เพื่อชำระล้างฝุ่นที่เกาะอยู่ตามผิวพื้นและป้องกันพื้นคอนกรีตดูดน้ำจากปูนทราย
 - การผสมให้ปฏิบัติตามมาตรฐานผลิตภัณฑ์ที่ใช้
 - ปรับแต่งผิวหน้าให้ได้ระนาบ ระดับ ความลาดเอียงก่อนคอนกรีต SET ตัว
- เพื่อปรับระดับ ผู้รับจ้างจะต้องกระทำด้วยความปราณีตในกรณีที่ยบริเวณปรับระดับเป็นพื้นที่กว้าง ผู้รับจ้างจะต้องจัดหาอุปกรณ์การปรับระดับมาใช้งาน

3. การทำความสะอาด

ผู้รับจ้างจะต้องทำความสะอาดทุกแห่งหลังจากการติดตั้งแล้วเสร็จ ผิวของวัสดุต้องปราศจากรอยแตกกร้าวหรือหลุดล่อนและไม่เปรอะเปื้อนก่อนส่งมอบงาน

.....ประธานกรรมการ.....กรรมการ.....
 กรรมการ.....กรรมการ.....กรรมการและเลขานุการ.....
 ๗/๖ ๕/๖

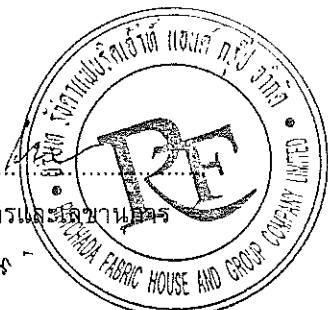

คอนกรีตมวลเบา

AUTOCLAVED AERATED CONCRETE

ขอบเขตของงาน

ผนังก่อคอนกรีตมวลเบาตามที่ระบุไว้ในแบบ ผู้รับจ้างจะต้องจัดส่งตัวอย่าง และข้อมูลวัสดุ เพื่อขออนุมัติผู้ว่าจ้างก่อนดำเนินการ

1. วัสดุ

- ผลิตภัณฑ์ที่ได้มาตรฐานผลิตภัณฑ์อุตสาหกรรมมอก.1505-2541 ขนาดมาตรฐานกว้าง 20 ซม. ยาว 60 ซม. และความหนาตั้งแต่ 7.5, 10, 12.5, 15, 20 และ 25 ซม. มีรายละเอียดของผลิตภัณฑ์ ชั้นคุณภาพ 2 (G2) ชนิด 0.5
- ปูนก่อบางสำเร็จรูป (THIN BED ADHESIVE MORTAR) เป็นปูนขาวสำหรับปูนก่อบางสำหรับงานก่อผนังคอนกรีตมวลเบาโดยเฉพาะ
- ปูนฉาบสำเร็จรูป (RENDERING MORTAR) เป็นปูนฉาบที่ผลิตขึ้นสำหรับงานคอนกรีตมวลเบาโดยเฉพาะ สามารถใช้งานได้ทันทีเมื่อผสมน้ำ โดยไม่ต้องผสมส่วนผสมใดอีก

2. การผสมปูนเพื่อใช้งาน (MORTAR MIXING)

ผู้รับจ้างต้องปฏิบัติตามมาตรฐานของผู้ผลิตอย่างเคร่งครัด

3. วิธีการก่อผนังคอนกรีตมวลเบา

- การก่อปลีคผู้รับจ้างต้องปฏิบัติตามมาตรฐานของผู้ผลิตอย่างเคร่งครัด
- การก่อผนังบริเวณเปลือกอาคารและรอบผนังห้องน้ำต้องทำขอบ คสล.ที่พื้น สูง 10 ซม.ความกว้างเท่ากับความหนาผนัง
- การก่อผนังให้ก่อชนท้องคานหรือท้องพื้นทุกแห่ง โดยเว้นช่องไว้ประมาณ 2-3 ซม. แล้วอุดด้วยปูนทรายตลอดแนว และจะต้องยึดแผ่นเหล็ก METAL STRAP ที่ท้องพื้นหรือท้องคานไว้ทุกระยะไม่เกิน 120 ซม.
- การวางฝังท่อสายไฟและท่อน้ำไว้กับผนังสามารถใช้เหล็กเจาะร่องชุดออกตามแนว หรือเครื่องตัดไฟฟ้า เป็นร่องแนวลึก 2 แนว สก้ตออก ทั้งนี้ไม่ควรลึกเกิน 1 ใน 3 ของความหนาของผนัง จากนั้นอุดปูนทรายให้แน่นเต็ม แล้วปิดทับด้วยฉาวยกกว้าง 20 ซม. ตลอดแนวก่อนฉาบทับ
- กรณีที่ทำการติดตั้งท่อร้อยสายไฟและท่อน้ำไว้ก่อน ให้ก่อผนังห่างจากแนวท่อเล็กน้อย แล้วอุดด้วยปูนทราย, กรณีที่ช่องใหญ่กว่า 2 นิ้ว ให้เทคอนกรีตตลอดแนวท่อ หากเป็นที่ขนาดเล็กให้ใช้วิธีบากก่อน แล้วติดทับด้วยฉาวยกขนาดกว้างไม่น้อยกว่า 20 ซม. ตลอดแนวก่อนทำการฉาบ

4. การทำความสะอาด

ผู้รับจ้างต้องทำความสะอาดทุกแห่งที่เกี่ยวข้องหลังจากการติดตั้งด้วยความประณีตสะอาดเรียบร้อยปราศจากคราบน้ำปูน คราบโคล หรือรอยเปื้อนต่าง ๆ

.....ประธานกรรมการ..... กรรมการ.....
 กรรมการ..... กรรมการ..... กรรมการและเลขานุการ.....

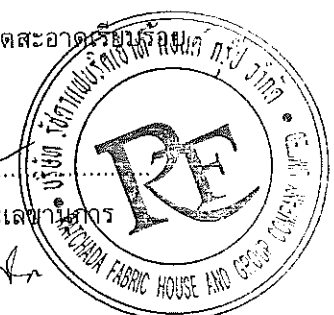

วัสดุกันซึมชนิดทา/ฉาบ

FLUID APPLIED WATERPROOFING

ขอบเขตของงาน

ผู้รับจ้างจะต้องจัดหาวัสดุแรงงานและอุปกรณ์ที่จำเป็นในการทำกันซึมตามระบุในแบบ เพื่อขออนุมัติและตรวจสอบตามความต้องการของผู้ออกแบบ

1. วัสดุ

วัสดุกันซึมชนิดซีเมนต์โค้ทติ้ง

เป็นมอร์ต้าสำหรับทาหรือฉาบ เพื่อป้องกันการรั่วซึม ที่มีส่วนผสมของซีเมนต์เนื้อละเอียด และน้ำยาโพลีเมอร์ดัดแปลง (POLYMER MODIFIED) ประกอบด้วยส่วนผสม 2 ส่วน ไม่เป็นพิษผ่านการรับรองจากการประปาภูมิภาคหรือการประสานครหลวงแห่งประเทศไทย โดยมีปริมาณการใช้ไม่ต่ำกว่า 2 Kg/m² หนาไม่ต่ำกว่า 1.2 มม. สามารถใช้ในการทาหรือฉาบเพื่อป้องกันการรั่วซึมในงานพื้นผิวคอนกรีต ผู้รับจ้างต้องจัดส่งวัสดุตัวอย่างและข้อมูลผลิตภัณฑ์ ให้ผู้ว่าจ้างอนุมัติก่อนดำเนินการ

2. การติดตั้ง

พื้นผิวที่จะต้องใช้ระบบนี้คือ พื้นและผนังห้องน้ำสูง 0.20 ม.ก่อนการปูกระเบื้อง หรือวัสดุปูพื้นผิว การทาหรือฉาบวัสดุกันซึม ให้ปฏิบัติตามมาตรฐานของผู้ผลิตอย่างเคร่งครัด

3. การทำความสะอาด

ผู้รับจ้างจะต้องทำความสะอาดบริเวณที่ติดตั้งทุกแห่งที่เกี่ยวข้องจากการติดตั้ง ด้วยความประณีต เรียบร้อย ก่อนการขออนุมัติตรวจสอบเพื่อส่งมอบงาน

..... ประธานกรรมการ..... กรรมการ.....
 กรรมการ..... กรรมการ..... กรรมการและเลขานุการ.....

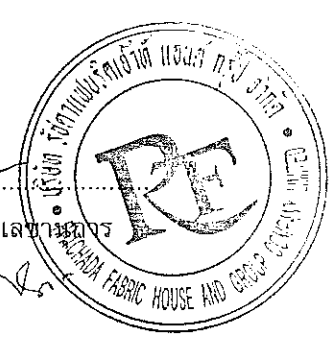

การยาแนว

JOINT SEALANTS

ขอบเขตของงาน

ผู้รับจ้างต้องจัดหายาแนวที่เหมาะสมกับการยาแนวตามแบบที่กำหนด รวมทั้งรอยต่อใดที่ต้องยาแนวแต่ไม่ได้กำหนดในแบบ ผู้รับจ้างต้องยาแนวรอยต่อนั้นให้เรียบร้อยด้วย

1. วัสดุยาแนว

วัสดุยาแนวต้องเป็นยาแนวชนิดที่เหมาะสมกับวัสดุที่จะยาแนวและเหมาะสมกับประเภทของโดยเฉพาะ

- สำหรับรอยต่อวงกบและผนังปูนหรือคอนกรีต วัสดุยาแนวต้องเป็นอะคริลิกยาแนวกันการรั่วซึม
- สำหรับรอยต่องานสุขภัณฑ์ วัสดุยาแนวต้องผสมสารยับยั้งการขึ้นราบนผิวยาแนว

2. ตัวอย่างวัสดุ

ผู้รับจ้างต้องจัดหาตัวอย่างวัสดุและข้อมูลผลิตภัณฑ์ให้ ผู้ว่าจ้างเพื่อขออนุมัติก่อนดำเนินการ

3. การทำความสะอาด

ผู้รับจ้างจะต้องทำความสะอาดทุกแห่งที่เกี่ยวข้องหลังจากการยาแนวด้วยความประณีตเรียบร้อย ก่อนขอความเห็นชอบในการตรวจสอบและก่อนส่งมอบงาน

..... ประธานกรรมการ กรรมการ
..... กรรมการ กรรมการและเลขานุการ



งานประตูไม้

WOOD DOORS

ขอบเขตของงาน

ประตูไม้ที่ได้รับระบุไว้ในแบบทั้งหมด ประตูที่นำมาติดตั้งในงานปรับปรุงจะต้องเป็นไปตามแบบและขนาด ซึ่งได้กำหนดไว้ในแบบ และผู้รับจ้างจะต้องวัดขนาดประตูที่แท้จริงโดยละเอียดจากสถานที่ก่อสร้างอีกครั้งหนึ่งก่อนลงมือปฏิบัติงาน

1. วัสดุ

- วงกบและคิ้วตัวประกอบต่างๆ ผลิตจาก ALUMINIUM ALLOY รีดขึ้นรูป (EXTRUSION) ให้ใช้รุ่น V-SERIES ของ ALUINCH หรือเทียบเท่า กรณีในแบบไม่ระบุให้ใช้สี NA.(NATURAL ANODIZED)
- บานประตูไม้อัดสำเร็จรูปให้ใช้ประตูไม้อัดที่ผลิตจากโรงงานตามมาตรฐาน มอก. 192-2549 ห้ามประกอบขึ้นเอง (ยกเว้นขนาดและความหนาที่ไม่มาตรฐาน) ประตูทั่วไปมีความหนา 35 มม. ประตูที่มีความสูงเกิน 2.40 ม. ต้องมีความหนาไม่น้อยกว่า 45 มม. หรือตามระบุในแบบ ประตูที่มีส่วนใดส่วนหนึ่งติดกับภายนอกอาคาร หรือห้องน้ำหรือห้องซักล้างหรือห้องที่มีความชื้น ให้ใช้ประตูไม้อัดชนิดใช้ภายนอกมีคุณสมบัติทนความชื้น
- บานประตูไม้อัดพ่นสี สันบานประตูให้เป็นไม้จริง บานและสันบาน พ่นสีประเภทสีอุตสาหกรรม ของ TOA หรือ JOTON หรือ DULUX หรือเทียบเท่า ชั้นตอนการเตรียมผิว และทำสีตามมาตรฐานผู้ผลิต การเจาะ การเซาะ การตัด ต้องทำจากเครื่อง CNC จากโรงงานผู้ผลิตที่ได้มาตรฐานเป็นที่ยอมรับจากผู้ว่าจ้าง
- บานประตูไม้อัดติดแผ่นพลาสติกลามิเนต สีเรียบ หรือสีลายไม้ หรือระบุในแบบ สันบานประตูให้ติด PVC สีหรือลายเหมือนบานประตู การติดแผ่น การเจาะ การเซาะ การตัด ต้องทำจากเครื่อง CNC จากโรงงานผู้ผลิตที่ได้มาตรฐาน เป็นที่ยอมรับจากผู้ว่าจ้าง
- บานประตู UPVC (UNPLASTIZIDE POLY VINYL CHORIDE) ตามระบุในแบบ ให้ใช้ความหนาไม่น้อยกว่า 35 มม. เป็นบานสำเร็จรูปจากโรงงานห้ามประกอบขึ้นเอง ของ PLASWOOD หรือเทียบเท่า
- บานประตูพ่นสีให้ทำตามมาตรฐานผู้ผลิตประตู
- บานปิดผิวด้วยวัสดุแผ่นพลาสติกลามิเนต สีเรียบ หรือสีลายไม้ หรือระบุในแบบ สันบานประตูให้ติด PVC สีหรือลายเหมือนบานประตู การติดแผ่น การเจาะ การเซาะ การตัด ต้องทำจากเครื่อง CNC จากโรงงานผู้ผลิตที่ได้มาตรฐาน เป็นที่ยอมรับจากผู้ว่าจ้าง
- ประตูบานเปิดคู่ที่ใช้เปิด-ปิดทิศทางเดียวสันบานประตูทั้งสองสัมผัสกัน ให้ทำบังใบสันบานประตู ถ้าหากเป็นบานเปิด-ปิดสองทิศทาง สันบานประตูทั้งสองสัมผัสกันให้ทำสันบานเรียบ
- ผู้รับจ้างต้องส่งตัวอย่างวัสดุ สี ผิว และข้อมูลผลิตภัณฑ์ให้ผู้ว่าจ้างอนุมัติก่อนการดำเนินการ

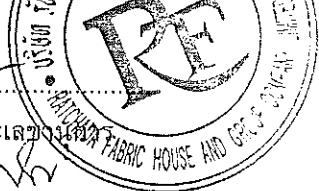
.....ประธานกรรมการ..... กรรมการ.....
 กรรมการ..... กรรมการ..... กรรมการและเลขานุการ.....

2. การติดตั้ง

ผู้รับจ้างต้องจัดหาช่างฝีมือดีมีความชำนาญในการติดตั้ง ทุกส่วนที่ติดตั้งแล้วจะต้องได้ระดับในแนวตั้ง และแนวนอน และมีความประณีตเรียบร้อย

- ประตูที่ติดตั้งแล้ว ต้องมีความมั่นคง แข็งแรง เปิด-ปิดได้สะดวก เมื่อปิดจะต้องมีขอยึด หรือมีอุปกรณ์รองรับ มิให้เกิดความเสียหายกับประตูหรือผนัง
- วงกบและกรอบบานประตู จะต้องได้ตั้งและฉาก ถูกต้องตามหลักวิชาช่างที่ดี
- การป้องกันการรั่วซึมรอยต่อรอบๆ วงกบประตูทั้งภายในและภายนอก จะต้องอุดด้วยวัสดุยาแนว (SEALANT) รองรับด้วย BACKING ROD ก่อนการยาแนว วัสดุยาแนวภายในประเภท ARCYLIC SEALANT ภายนอกประเภท POLY URETHANE ก่อนการยาแนวต้องทำความสะอาดรอยต่อให้ปราศจากฝุ่น คราบน้ำมัน สิ่งเประอะเปื้อน สกปรกต่างๆ SEALANT ที่จะใช้แต่ละชนิดต้องปฏิบัติตามคำแนะนำของบริษัทผู้ผลิตอย่างเคร่งครัด
- การติดตั้งประตูอาจจะต้องมีการตัดแต่งบ้างเล็กน้อย เพื่อให้พอดีกับวงกบประตู สะดวกในการเปิด-ปิดและสอดคล้องกับการทำงาน ผู้รับจ้างจะต้องทำด้วยความระมัดระวัง โดยให้ถือระยะต่อไปนี้เป็นพื้นฐานคือ

ด้านบนควรจะห่างวงกบประมาณ	2	มิลลิเมตร
ด้านข้างควรจะห่างจากวงกบประมาณ	1.5	มิลลิเมตร
ด้านล่างควรจะห่างจากพื้นที่ทำผิวแล้วประมาณ	4	มิลลิเมตร

(ยกเว้นตามระบุในแบบเป็นพิเศษ)

- การพ่นสี การย้อมสี วงกบไม้และบานประตูไม้ ให้ดูรายละเอียดที่กำหนดในแบบและรายการประกอบแบบในหมวดงานไม้ และ ในหมวดงานทาสี และการดำเนินการตามมาตรฐานผู้ผลิต

3. การทำความสะอาด

ผู้รับจ้างต้องทำความสะอาดให้เรียบร้อยทุกแห่ง หลังจากการติดตั้ง และป้องกันมิให้มีรอยขีดข่วนหรือตำหนิต่างๆ ในขณะที่ทำการปรับปรุงและก่อนขอความเห็นชอบในการตรวจสอบจากผู้ออกแบบและส่งมอบงาน

..... ประธานกรรมการ..... กรรมการ.....
 กรรมการ..... กรรมการ..... กรรมการและเลขานุการ.....



อุปกรณ์ประตู-หน้าต่าง

DOOR & WINDOW HARDWARES

ขอบเขตของงาน

อุปกรณ์ประตู-หน้าต่างผู้ที่ระบุไว้ในแบบปรับปรุงหากไม่สมบูรณ์ครบถ้วนหรือเพื่อความเหมาะสมในการใช้งานให้ใช้หมวดนี้ประกอบด้วย ถ้ามีความบกพร่องระหว่างหมวดนี้ แบบปรับปรุงและหมวดอื่นๆ ที่เกี่ยวข้องผู้รับจ้างต้องแจ้งให้ผู้ว่าจ้างรับทราบทันทีก่อนการติดตั้ง ก่อนการติดตั้งผู้รับจ้างจะต้องจัดทำแบบเพื่อการปรับปรุง (SHOP DRAWING) แสดงตำแหน่งของอุปกรณ์ ที่ติดตั้ง ขนาด ระยะ จำนวน การเปิด-ปิด และส่วนที่เกี่ยวข้องอื่นๆ ต่อผู้ว่าจ้าง เพื่อขออนุมัติ

1. วัสดุ

นอกจากระบุไว้เป็นอย่างอื่นในแบบก่อสร้างและหมวดอื่นๆ แล้ว ให้ใช้วัสดุที่มีคุณสมบัติและคุณภาพตามความมุ่งหมายของผู้ออกแบบและต้องได้รับความเห็นชอบจากผู้ว่าจ้างก่อนการติดตั้ง

บานพับ (HINGE)

- บานพับประตูเปิดไม่ทั่วไป ชนิด BALL BEARING ชนิด 2 แหวน ทำจาก STAINLESS STEEL GRADE 304 ขนาด 4" x 3" จำนวน 3 ตัวต่อบานประตู ต้องได้มาตรฐานอุตสาหกรรม มอก. 759-2531

อุปกรณ์ช่วยปิดประตู (DOOR CLOSER)

- DOOR CLOSER ชนิดฝังพื้น ใช้กับประตูกระจกไม่มีกรอบบานหรือประตูบานไม้หรือตามระบุในแบบจะต้องเป็นระบบ SINGLE ACTION: FULLY HYDRAULIC FULL RACK AND PINION สามารถปรับ DOOR SPEED ได้ อุปกรณ์อื่นเช่น ตัวจับช่องแสง กุญแจ จะต้องใช้ตราเดียวกันกับ DOOR CLOSER
- DOOR CLOSER ชนิดติดเหนือบาน ใช้กับประตูทั่วไปต้องได้มาตรฐาน UL และ ULC
- DOOR CLOSER ชนิดฝังในวงกบอลูมิเนียมสำหรับบานประตูเปิดกระจกกรอบอลูมิเนียมทั่วไป ให้ติดตั้ง DOOR CLOSER ชนิด DOUBLE ACTION ชนิด HEAVY DUTY

กุญแจแบบก้านโยก (LOCK SET)

- ให้ใช้เป็นชนิด CYLINDRICAL LOCK และต้องได้มาตรฐาน ANSI.A.156.2, SERIES 4000 GRADE II
- ใส่กุญแจต้องมีจำนวนไม่ต่ำกว่า 6 PIN CYLINDERS ทำจาก SOLID BRASS
- ลูกกุญแจต้องทำจาก NICKEL SILVER / BRASS
- ใช้กับประตูกันไฟต้องได้มาตรฐาน UL ถึง 3 ชั่วโมง
- ประตูบานเปิดทั่วไปให้ใช้มือจับก้านโยก HEAVY DUTY ผิว SATIN FINISH

กุญแจติดตาย (DEADBOLT SET)

- ต้องเป็นชนิด 1" (25 MM) THROW, ประกอบด้วย CONCEALED HARDENED STEEL ROLLER สามารถป้องกันการตัด และเลื่อน BOLT

..... ประธานกรรมการ..... กรรมการ.....
 กรรมการ..... กรรมการ..... กรรมการและเลขานุการ.....

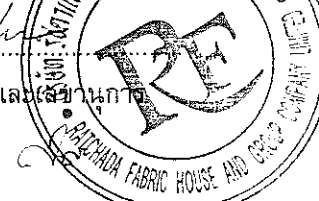

- ใ้ส้กัญญแจต้องมีจำนวนไม่ต่ำกว่า 6 PIN CYLINDERS ทำจาก SOLID BRASS
 - ได้มาตรฐาน ANSI.A.156.5, 1992 GRADE 2
- อุปกรณ์กันกระแทกประตูและผนัง (DOOR AND WALL BUMPER)
- ประตูบานเปิดทุกบานให้ติดตั้งที่กันกระแทก (DOOR BUMPER) ทำด้วยยางกันกระแทกและกรอบ STAINLESS STEEL
 - ประตูบานเปิดสำหรับห้องส้วมในห้องน้ำรวม (PUBLIC REST ROOM) ให้ติดตั้งที่กันกระแทกชนิดมีขอแขวน ทำจาก STAINLESS STEEL ยางกันกระแทกทำจากยางชนิดแข็ง
- อุปกรณ์รางเลื่อน (SLIDING DOOR EQUIPMENTS)
- อุปกรณ์ประกอบการเลื่อนจะต้องมีความครบถ้วนสมบูรณ์ของอุปกรณ์ เช่น หูหัวราง, ราง, ลูกล้อ, เตื่อยกันแกว่ง, รางล่าง, มือจับอุปกรณ์การล็อก, บานพับ, กลอน เป็นต้น

2. ตัวอย่างวัสดุ

ผู้รับจ้างจะต้องจัดหาวัสดุที่จะใช้แต่ละชนิด ไม่น้อยกว่า 2 ตัวอย่าง เพื่อขออนุมัติและตรวจสอบตามความต้องการของ ผู้ว่าจ้าง ก่อนที่จะนำไปติดตั้ง

3. การติดตั้ง

ผู้รับจ้างต้องจัดหาช่างฝีมือที่ดีมีความชำนาญในการติดตั้งด้วยความประณีตเรียบร้อยถูกต้องตามหลักวิชาช่างที่ดี มีความมั่นคงแข็งแรง ใช้งานได้ดี

กัญญแจมือจับก้านโยก ติดตั้งที่ความสูง จากพื้น 1.00 ม.หรือตามระบุในแบบ

4. การทำความสะอาด

ผู้รับจ้างต้องทำความสะอาดทุกแห่งที่เกี่ยวข้องหลังจากการติดตั้ง โดยปราศจากรอยขีดหรือมีตำหนิต่าง ๆ และต้องไม่เปื้อนก่อนขอความเห็นชอบในการตรวจสอบและส่งมอบงานจากผู้ว่าจ้าง

.....ประธานกรรมการ.....กรรมการ.....กรรมการ.....กรรมการและเลขานุการ

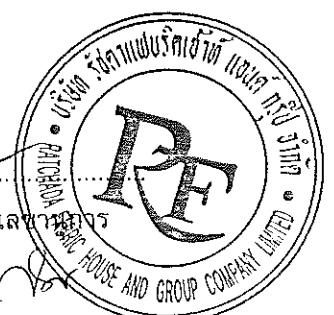

กระจก

GLAZING

ขอบเขตของงาน

งานกระจกที่ระบุไว้ในแบบทั้งหมด ผู้รับจ้างจะต้องจัดเตรียมแบบแสดงถึงรายละเอียดการติดตั้ง (INSTALLATION) โดยละเอียด เพื่อตรวจสอบตามความต้องการของผู้ออกแบบและขอความเห็นชอบจากผู้ว่าจ้างก่อนการติดตั้ง

1. วัสดุ

ให้ใช้กระจกที่ผลิตตามกรรมวิธีการผลิตแบบ FLOAT GLASS ต้องได้มาตรฐานอุตสาหกรรม มอก. 880-2547 นอกจากจะระบุเป็นอย่างอื่น กระจกทั้งหมดที่ใช้ต้องมีคุณภาพดี ผิวเรียบสม่ำเสมอตลอดทั้งแผ่น ปราศจากริ้วรอยขีดข่วน ไม่หลุดตา หรือฝ้าขาว กระจกที่ใช้อาจเป็นกระจกใส กระจกตัดแสงหรืออื่นๆ ตามที่ระบุในแบบก่อสร้าง จะต้องมีการตกแต่งลบบวมให้เรียบร้อยสวยงาม มีขนาดและความหนาตามต้องการ

- กระจกใส (CLEAR GLASS)

ให้ใช้กระจกใสที่มีความหนา ตามที่ระบุไว้ในรูปแบบ หรือรายการก่อสร้าง มีผิวเรียบสม่ำเสมอ สีใส ไม่เป็นฟองอากาศหรือคลื่น ไม่แตกร้าว หรือเป็นรอยขีดขูดเปรอะเปื้อนชนิดของกระจก ต้องได้มาตรฐานอุตสาหกรรม มอก. 880-2547

- กระจกเงา (MIRROR)

กระจกเงาทั้งหมดให้ใช้ชนิดเคลือบ COPPERED FREE SILVERING ความหนาของกระจก ไม่น้อยกว่า 6 มม. หรือตามที่ระบุในรูปแบบและรายการ ต้องตัดและเจียรในขอบเรียบร้อยมาจากโรงงาน กระจกที่จะมาฉาบปรอทต้องเป็นกระจกที่ผลิตโดยกรรมวิธี FLOAT GLASS ลักษณะไม่หลุดตา ไม่ว่าจะมองจากระยะใกล้หรือไกลหรือจะต้องติดตั้งตัวอย่างขนาดเท่าของจริงให้ตรวจสอบคุณภาพของกระจก และมีมือในการทำงานก่อนติดตั้งจริง

- กระจกนิรภัยเทมเปอร์ (TEMPERED GLASS)

มาตรฐานอุตสาหกรรม มอก. 965-2537 เป็นกระจกที่ผ่านกระบวนการเผาด้วยความร้อน ทำให้ทนแรงอัดได้มากกว่ากระจกธรรมดา 5 - 7 เท่า และสามารถทนความร้อนสูงได้ถึง 500 องศาเซลเซียส และต้องผ่านกรรมวิธี HEAT SOAKED ที่อุณหภูมิ 280 - 300 องศาเซลเซียส เป็นเวลาไม่น้อยกว่า 4 ชั่วโมง ซึ่งจะใช้กับบานประตูกระจกเปลือย หรือส่วนต่างๆ ที่ต้องการความแข็งแรงและความปลอดภัย

2. ตัวอย่างวัสดุ

ผู้รับจ้างต้องจัดหาตัวอย่างวัสดุและข้อมูลผลิตภัณฑ์ที่จะใช้แต่ละชนิดไม่น้อยกว่า 2 ตัวอย่าง เพื่อขอความเห็นชอบในการตรวจสอบจากผู้ว่าจ้าง ก่อนที่จะนำไปติดตั้ง

3. การติดตั้ง

..... ประธานกรรมการ..... กรรมการ.....
 กรรมการ..... กรรมการ..... กรรมการและเลขานุการ.....

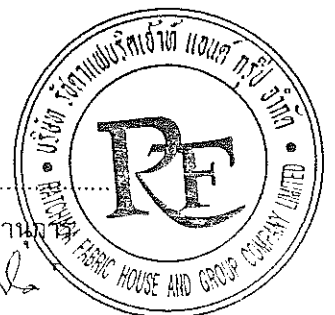

- การตัดกระจก ลบมุมขอบกระจก ยานแนว รวมถึงกรรมวิธีทดสอบควบคุมคุณภาพ ต้องเป็นไปตามกรรมวิธีมาตรฐานของบริษัทผู้ผลิตกระจก และได้รับความเห็นชอบจากผู้ว่าจ้าง
- งานกระจกที่ไม่สมบูรณ์ กระจกที่ติดตั้งแล้วหากมีรอยแตกร้าวหรือมีรอยขีดข่วน ผู้รับจ้างจะต้องจัดการเปลี่ยนให้ใหม่โดยไม่คิดมูลค่า ผู้รับจ้างต้องทำความสะอาดและปิดกระจกให้เรียบร้อยทั้งสองด้าน

4. การทำความสะอาด

ผู้รับจ้างจะต้องทำความสะอาดและขัดกระจกให้สะอาดเรียบร้อยทุกแห่ง ผิวของกระจกต้องปราศจากรอยขีดข่วนหรือมีตำหนิ ก่อนขอความเห็นชอบในการตรวจสอบและส่งมอบงาน

..... ประธานกรรมการ..... กรรมการ.....
กรรมการ..... กรรมการ..... กรรมการและเลขานุการ.....

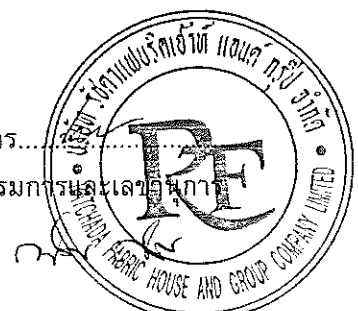

โครงคร่าวโลหะฝ้าเพดาน

CEILING SUSPENSION SYSTEMS

ขอบเขตของงาน

งานโครงคร่าวโลหะฝ้าเพดานตามระบุในแบบทั้งหมด ผู้รับจ้างต้องทำแบบแสดงรายละเอียดการติดตั้ง (INSTALLATION) การยึด (FIXED) และแสดงระยะต่างๆ ถูกต้อง เพื่อตรวจสอบตามความต้องการของผู้ออกแบบและขอความเห็นชอบจากผู้ว่าจ้างก่อนการติดตั้ง

1 วัสดุ

วัสดุที่นำมาใช้งานต้องได้มาตรฐานการผลิตของบริษัทผู้ผลิตและเป็นวัสดุใหม่ ผลิตหรือจัดจำหน่ายโดยบริษัทผู้ผลิต หรือผู้จัดจำหน่ายรายเดียวกับแผ่นฝ้าเพดาน ทั้งนี้ต้องได้รับความเห็นชอบจากผู้ว่าจ้างก่อนนำไปใช้งาน

โครงคร่าวโลหะชนิดแผ่นฝ้าเพดานยึดติดแน่น (ฉาบเรียบ)

- โครงคร่าวโลหะ ต้องผลิตจากเหล็กชุบสังกะสีด้วยกรรมวิธีการจุ่มร้อน ชั้นเคลือบสังกะสีไม่น้อยกว่า 220 กรัมต่อตารางเมตร ตามมาตรฐาน JIS 3302-1987 หรือเทียบเท่ามีความหนาโครงคร่าวไม่น้อยกว่า 0.50 มม. ได้รับการรับรองตามมาตรฐาน มอก. 863-2532 ชั้นคุณภาพที่ 2
- ลวดแขวนบน เส้นผ่าศูนย์กลางไม่ต่ำกว่า 4 มม.
- สปริงปรับระดับ (FIX SPRING)
- พุกเหล็ก (EXPANSION BOLT)
- อุปกรณ์เสริมเข้ามุม แบบต่างๆ (CONNER BEAD)
- ฉากเหล็กยึดท้องพื้น (STEEL PLATE ANGLE)
- ฉากริม (WALL ANGLE)
- ตัวล็อกโครง (CONNECTOR CLIP)
- ตัวต่อโครง (CONNECTOR)
- ลวดหัวโครง เส้นผ่าศูนย์กลางไม่ต่ำกว่า 4 มม.
- สกรูเกลียวปลอยยึดโครง

2. ตัวอย่างวัสดุ

ผู้รับจ้างต้องจัดหาตัวอย่างวัสดุที่จะใช้แต่ละชนิดไม่น้อยกว่า 2 ตัวอย่าง ถูกต้อง เพื่อตรวจสอบตามความต้องการของผู้ออกแบบและขอความเห็นชอบจากผู้ว่าจ้างก่อนการติดตั้ง

3. การติดตั้ง

ผู้รับจ้างจะต้องจัดหาช่างฝีมือที่ดีมีความชำนาญในการติดตั้ง ฝ้าเพดานทุกส่วนที่ติดตั้งผู้รับจ้างต้องได้ระดับและเส้นแนวตรงเรียบร้อยหรือลวดสายได้ฉากตามที่ผู้ออกแบบกำหนดด้วยเครื่องมือที่เรียบร้อย

.....ประธานกรรมการ.....กรรมการ.....
 กรรมการ.....กรรมการ.....กรรมการและเลขานุการ.....

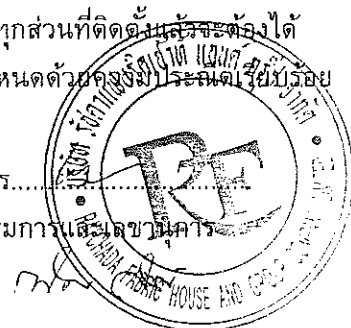

- โครงคร่าวโลหะชนิดแผ่นฝ้าเพดานยึดติดแน่น (ฉาบเรียบ)
 - หาระดับที่ต้องการติดตั้งฝ้าเพดาน แล้วยึดรางระดับเข้ากับโครงสร้างอาคารโดยรอบของห้องหรือบริเวณที่ทำการติดตั้งฝ้าเพดาน
 - ยึดเหล็กฉากด้วยพุกเหล็กกับโครงสร้างด้านบนของอาคาร เว้นระยะห่างกันไม่เกิน 1.20 ม.
 - ใช้สปริงและลวดปรับระดับยึดโยงระหว่างเหล็กฉากกับโครงคร่าวโลหะบนและให้ได้ระดับตามต้องการ
 - ยึดคร่าวล่างเข้ากับด้านล่างของคร่าวบน ให้แนวตั้งฉากกับคร่าวบน โดยเว้นระยะคร่าวล่างห่างกันทุกระยะ 40 ซม. โดยมีคร่าวบนหัวอยู่ด้านบนทุกๆ ระยะ 1.00 - 1.20 ม.
 - ปรับระดับโครงคร่าวฝ้าเพดานที่ชุดสปริงปรับระดับจนได้ระนาบทั้งหมด แล้วจึงนำแผ่นฝ้าเพดานยึดติดกับโครงคร่าวด้วยสกรู
- บริเวณดวงโคมที่เป็นกล่องขนาดใหญ่หรือกล่องวางไฟ ให้เว้นช่องไว้ตามขนาดของกล่องดวงโคม โดยให้กล่องดวงโคมไฟฟ้ายึดแขวนโดยอิสระตามกรรมวิธีงานระบบไฟฟ้า ห้ามยึดติดกับโครงฝ้าเพดานโดยเด็ดขาด อนุญาตให้เฉพาะดวงโคมขนาดเล็ก เช่น DOWN LIGHT เป็นต้น

4. การทำความสะอาด

ผู้รับจ้างจะต้องทำความสะอาดทุกแห่ง หลังจากการติดตั้งผิวของวัสดุต้องปราศจากรอยร้าว ต่าง รอยขีดข่วน หรือมีตำหนิ และต้องไม่เปราะเปื้อน

.....ประธานกรรมการ.....กรรมการ.....
 กรรมการ.....กรรมการ.....กรรมการและเลขานุการ.....

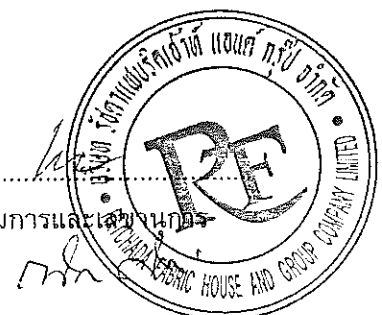

งานปูนฉาบ

PORTLAND CEMENT PLASTER

ขอบเขตของงาน

งานฉาบปูน ผู้รับจ้างจะต้องจัดเตรียมวัสดุ อุปกรณ์ในการฉาบปูน โดยปูนฉาบที่ระบุไว้เป็นการฉาบปูนเรียบจะต้องมีพื้นผิวที่เรียบสม่ำเสมอไม่เกิดรูพรุนหรือมีเม็ดทรายที่มีขนาดโตกว่าที่กำหนดปรากฏขึ้นมา มากเกินไปพื้นผิวที่ฉาบปูนเรียบร้อยแล้วจะต้องได้ระนาบมีความเรียบสม่ำเสมอไม่เกิดคลื่น ไม่แตกร้าว และต้องยึดเกาะติดแน่นกับพื้นผิวที่ฉาบเมื่อเกาะตรวจสอบแล้ว ไม่มีเสียงดังที่แสดงถึงการไม่ยึดเกาะของ ปูนฉาบกับผนังที่รองรับ

1. วัสดุ

นอกจากระบุไว้เป็นอย่างอื่นในแบบก่อสร้าง ให้ใช้วัสดุที่มีคุณสมบัติ ดังนี้

- ปูนฉาบผสมในที่
 ปูนซีเมนต์
 ใช้ปูนซีเมนต์ปอร์ตแลนด์คุณภาพเทียบเท่ามาตรฐานผลิตภัณฑ์อุตสาหกรรมไทย ม.อ.ก. 80-2550 (ปูนซีเมนต์ผสม)
 ปูนขาว/น้ำยาผสมปูนฉาบ
 - ใช้ปูนขาวหินที่เผาสุกดีแล้ว ต้องเป็นปูนใหม่ไม่รวมตัวจับกันเป็นก้อนแข็ง
 - น้ำยาผสมปูนฉาบต้องมีคุณภาพการยึดเกาะแน่นลดการแตกร้าวช่วยกระจายกักฟองอากาศ และไม่มีส่วนผสมของ CHLORIDE ไม่กัดมือ คุณภาพเทียบเท่ามาตรฐาน BS 4887

ทราย

ทรายน้ำจืด สะอาดปราศจากสิ่งเจือปนในปริมาณที่จะทำให้เสียความแข็งแรง มีขนาดคละกันดังนี้

เบอร์ตะแกรงมาตรฐานสหรัฐ	เปอร์เซ็นต์สะสมผ่านโดยน้ำหนัก
4	100
16	60-90
50	10-30
100	0-15

- ปูนฉาบสำเร็จรูป

ใช้ปูนซีเมนต์ปอร์ตแลนด์คุณภาพเทียบเท่าผลิตภัณฑ์อุตสาหกรรมไทย ม.อ.ก.1776-2542 (แบบทั่วไป)

.....ประธานกรรมการ.....กรรมการ.....กรรมการ.....กรรมการและเลขานุการ.....

.....กรรมการ.....กรรมการ.....



- น้ำ
น้ำที่ใช้ผสมปูนฉาบ ต้องเป็นน้ำจืดที่สะอาด ปราศจากสิ่งเจือปนจำพวกแร่ธาตุ กรด ด่าง และสารอินทรีย์ต่างๆ ในปริมาณที่จะทำให้ปูนฉาบเสียความแข็งแรง การใช้ให้น้ำยาผสมปูนฉาบต้องทำตามกรรมวิธีของบริษัทผู้ผลิตโดยเคร่งครัด

- เชื่อม PVC สำเร็จรูป
ให้ใช้ PVC ที่มีความแข็งแรง คงทนไม่แตกหักง่าย มีแนวตรงสม่ำเสมอ ตัดต่อได้ตามความยาวของชิ้นงานให้ขนาดมีความเหมาะสม

2. การฉาบปูน

- การเตรียมผิวที่รับปูนฉาบ
ผิวที่จะรับปูนฉาบต้องเสร็จแล้วไม่น้อยกว่า 3 วัน และต้องสะอาด ปราศจากฝุ่นละออง น้ำมัน เศษ ปูน หรือสิ่งใดๆ ที่จะทำให้แรงยึดเหนี่ยวระหว่างผิวที่จะรับปูนฉาบเสียไป ผิวคอนกรีตบางส่วนซึ่งเรียบเกินไปเนื่องจากไม้แบบเรียบต้องทำให้ขรุขระด้วยการกะเทาะผิว ขัดผิว หรือวิธีการอื่นๆ ที่ได้รับความเห็นชอบจากผู้ว่าจ้าง ก่อนฉาบปูนต้องตรวจดูแนวของผิวที่จะรับปูนฉาบว่าตรงตามที่กำหนดไว้หรือไม่ ถ้าปรากฏว่าผิดแนวไปเกิน 2.5 ซม. ต้องเสริมด้วยตะแกรงลวดยึดติดกับผิวด้วยตะปูแล้วแต่งให้ตรงแนวด้วยปูนฉาบ

- การผสมปูนฉาบผสมในที่
ให้ใช้ส่วนผสมของปูนฉาบ ดังนี้

ปูนซีเมนต์	1	ส่วน
ปูนขาว	1/4	ส่วน สำหรับปูนฉาบภายใน
	1/10	ส่วน สำหรับปูนฉาบภายนอก
ทราย	3	ส่วน
น้ำ		พอประมาณ

- การผสมปูนฉาบสำเร็จรูป
ให้ใช้ส่วนผสมวิธีการใช้งานตามมาตรฐานผู้ผลิต
- การฉาบปูน
การฉาบปูนโดยทั่วไป ให้ฉาบ 2 ชั้น ชั้นแรกหนาประมาณ 1 ซม. ชั้นที่สองหนาประมาณ 1/2 ซม. ผู้รับจ้างอาจฉาบสามชั้นได้ โดยให้ความหนารวมประมาณ 1.5 ซม. การฉาบแต่ละครั้งอย่าเติมน้ำซ้ำอีกในส่วนผสมอันเดียวกันและควรกระทำภายใน 45 นาที หลังการผสม และห้ามนำปูนฉาบที่ผสมนานกว่า 2 ชม. มาใช้งาน

3. การทำความสะอาด

ผู้รับจ้างต้องทำความสะอาดทุกแห่งที่เกี่ยวข้องหลังจากการติดตั้ง ด้วยความประณีตสะอาด เริ่มร้อย ปราศจากคราบน้ำปูน คราบโคล หรือรอยเปื้อนอื่นต่าง ๆ ก่อนส่งมอบงาน

.....ประธานกรรมการ.....กรรมการ.....
 กรรมการ.....กรรมการ.....กรรมการและเลขานุการ.....



แผ่นยิปซัมบอร์ด

GYPSUM BOARD

ขอบเขตของงาน

ยิปซัมบอร์ดตามที่ระบุในแบบทั้งหมด ผู้รับจ้างจะต้องจัดเตรียมทำแบบประกอบการติดตั้ง (SHOP DRAWING) รวมถึงส่วนต่างๆ ที่เกี่ยวข้องซึ่งต้องแสดงรายละเอียดการติดตั้ง การยึด และแสดงระยะต่างๆ โดยละเอียดให้ถูกต้องตามแบบ เพื่อตรวจสอบตามความต้องการของผู้ออกแบบและขอความเห็นชอบจากผู้ว่าจ้างก่อนติดตั้ง

1. วัสดุ

วัสดุที่นำมาใช้งานต้องเป็นของใหม่ และได้มาตรฐานผลิตภัณฑ์อุตสาหกรรม มอก. 219-2552 ทั้งนี้ต้องได้รับความเห็นชอบจากผู้ว่าจ้างก่อนนำไปใช้งาน

- แผ่นยิปซัมบอร์ดชนิดทนความชื้น (MOISTURE RESISTANT BOARD)

ในส่วนกลางของแผ่นยิปซัมต้องมีส่วนผสมสารป้องกันการดูดซึมความชื้น และประกอบด้วยกระดาษชนิดเหนียวอัดแน่น ปิดผิวด้านนอก หากมีได้ระบุในแบบให้ใช้ความหนา 12 มม. ชนิดทนความชื้น ชนิดขอบลาด

- โครงคร่าวโลหะฝ้าเพดานให้ใช้ผลิตภัณฑ์ของบริษัทเดียวกับแผ่นยิปซัมบอร์ด

- กาวปลาสเตอร์ (ADHESIVE PLASTER)

กาวปลาสเตอร์ ใช้ยึดแผ่นยิปซัมบอร์ด และการใช้กาวปลาสเตอร์ให้ผู้รับจ้างปฏิบัติตามกรรมวิธีใช้ของบริษัทผู้ผลิตโดยเคร่งครัด

- FASTENERS

สกรูที่ใช้ยึดแผ่นยิปซัมบอร์ดกับโครงคร่าว (METAL FRAMING) ให้ใช้สกรูเกลียวปล่อย SELF-DRILLING TYPE S SCREW ชนิด CORROSION-RESISTANT

การเดินโครงคร่าวรางระดับ (METAL TRACK) ให้ใช้พุกชนิดหัวระเบิด (EXPANSION BOLT) ขนาดเส้นผ่าศูนย์กลางอย่างน้อย 6 มม.

- ปูนปลาสเตอร์และผ้าเทปใช้ยึดแผ่นยิปซัมบอร์ด และการใช้กาวปลาสเตอร์ให้ผู้รับจ้างปฏิบัติตามกรรมวิธีใช้ของบริษัทผู้ผลิตโดยเคร่งครัด

2. ตัวอย่างวัสดุ

ผู้รับจ้างต้องจัดหาตัวอย่างวัสดุที่จะใช้แต่ละชนิดไม่น้อยกว่า 2 ตัวอย่าง รวมถึงวัสดุประกอบอย่างอื่นที่จำเป็นต้องใช้ด้วย รวมทั้งรายละเอียดประกอบตัวอย่าง (MANUFACTURER'S SPECIFICATION) เพื่อตรวจสอบตามความต้องการของผู้ออกแบบและขอความเห็นชอบจากผู้ว่าจ้าง

3. การติดตั้ง

ทุกส่วนที่ติดตั้งแล้วต้องได้ระดับและเส้นแนวตรง หรือลวดลายได้ฉาก มีความประณีตเรียบร้อยมั่นคง แข็งแรง

.....ประธานกรรมการ.....กรรมการ.....กรรมการ.....กรรมการและเลขานุการ.....

.....กรรมการ.....กรรมการ.....



4. การทำความสะอาด

ผู้รับจ้างจะต้องทำความสะอาดส่วนที่ติดตั้งทุกแห่งหลังจากการติดตั้ง โดยปราศจากการเปื้อนและ
ตำหนิใดๆ ก่อนส่งมอบงาน

.....
กรรมการ.....
ประธานกรรมการ.....
กรรมการ.....
กรรมการ.....
กรรมการและเลขานุการ.....

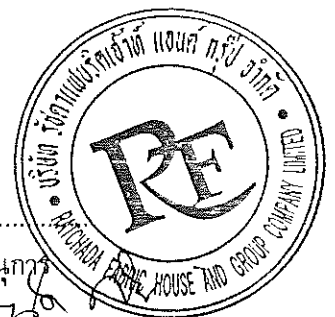

กระเบื้องดินเผา

CERAMIC TILE

ขอบเขตของงาน

งานกระเบื้องดินเผาที่ใช้ กระเบื้องเซรามิกพอร์ซเลน (HOMOGENEOUS) ตามระบุไว้ในแบบทั้งหมด ผู้รับจ้างจะต้องดำเนินการติดตั้งตามแบบ

1. วัสดุ

วัสดุที่นำมาใช้งานต้องเป็นวัสดุใหม่เกรด A ได้มาตรฐานของผู้ผลิต ปราศจากรอยร้าวหรือตำหนิใดๆ ชนิด ขนาด ความหนา ลวดลาย สี และแบบ ตามที่ผู้ออกแบบกำหนดให้ แผ่นกระเบื้องดินเผาต้องมี ส่วนประกอบของดินเหนียว ดินขาว หรือหินฟันม้า (FELDSPAR) และทราย ในอัตราส่วนซึ่งควบคุม น้ำหนักและปริมาณโดยบริษัทผู้ผลิต เนื้อเดียวกันตลอดความหนา(FULL BODY) อาจผลิตโดยกรรมวิธี ผงหินอัดแน่น หรือดินเหลวรีดขึ้นรูปแล้วเผาด้วยความร้อน

- คุณสมบัติของกระเบื้องดินเผาในการปูพื้น - ผืน

กระเบื้องดินเผาปูพื้นและผนังภายในอาคาร

ก. แผ่นกระเบื้องพื้นต้องมีการรับน้ำหนักได้อย่างน้อย 500 กก./ตร.ม.

ข. ผ่านการเผาด้วยอุณหภูมิอย่างน้อย 1,180 องศาเซลเซียส

ค. มีความทนต่อการขีดสี

ง. กระเบื้องที่ใช้ปูพื้นในห้องน้ำ และพื้นที่ที่มีความชื้นสูง เป็นกระเบื้องที่มีผิวชั้นบนทน ต่อความลื่น มีอัตราการดูดซึมน้ำไม่มากกว่า 3%

จ. กระเบื้องที่ใช้ปูผนังในห้องน้ำ และพื้นที่ที่มีความชื้นสูง เป็นกระเบื้องที่มีผิวชั้นบนผิว เคลือบเงา มีอัตราการดูดซึมน้ำไม่มากกว่า 3%

- การปูกระเบื้องโดยใช้กาวซีเมนต์ (MORTAR) และการยาแนวโดยใช้กาวซีเมนต์ (GROUT)

กาวซีเมนต์ใช้ในการปูพื้นและผนังนอกรวมทั้งพื้นและผนังภายในห้องน้ำต้องได้รับความ เห็นชอบจากทางผู้ว่าจ้างก่อนนำไปใช้งาน โดยต้องผ่านการทดสอบตามมาตรฐาน เช่น ANSI A118.1-1985 หรือ EN 12004 หรือ ASTM ดังนี้

ก. ค่าแรงยึดเกาะของกาวซีเมนต์

ข. ค่าแรงยึดเกาะของกาวซีเมนต์หลังจากแช่น้ำ

ค. ค่าแรงยึดเกาะของกาวซีเมนต์หลังจากบ่มความร้อน

ง. ค่าแรงยึดเกาะของกาวซีเมนต์ ณ เวลาที่ต่างกัน

..... ประธานกรรมการ..... กรรมการ.....
 กรรมการ..... กรรมการ..... กรรมการและเลขานุการ.....

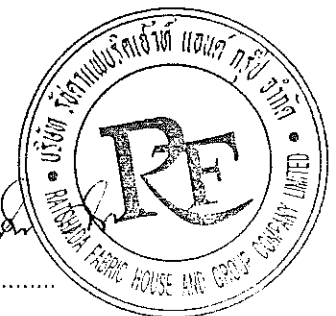

กาวยาแนวสำหรับการปูพื้นและผนังทั่วไป นอกจากกระเบื้องไว้เป็นอย่างอื่นขนาดร่องยาแนวไม่เกิน 3 มม. (1/8") ต้องได้รับความเห็นชอบจากผู้ว่าจ้างก่อนนำไปใช้งาน โดยต้องผ่านการทดสอบตามมาตรฐาน เช่น ANSI A118.6-H-2.3 หรือ EN 13888:2002(CG1) หรือ ASTM ดังนี้

- ก. ความทนต่อการขีดข่วน
- ข. ความสามารถทนต่อการบิดตัว
- ค. ความสามารถรับแรงกดอัด
- ง. การยืดหดตัว
- จ. การดูดซึมน้ำหลังจากเวลาผ่านไป
- ค. ไม่เกิดราดำ

2. ตัวอย่างวัสดุ

ผู้รับจ้างต้องจัดหาตัวอย่างกระเบื้องและวัสดุประกอบที่เกี่ยวข้องจะใช้แต่ละชนิด และส่งให้ผู้ว่าจ้างเห็นชอบก่อนจึงจะนำไปใช้งานได้

3. การติดตั้ง

ผู้รับจ้างจะต้องหาช่างฝีมือที่มีความชำนาญในการปู โดยปูตามแนวราบ แนวตั้ง และแนวนอน จะต้องได้จากแนวระดับเท่ากันสม่ำเสมอหรือลวดลายตามที่ผู้ออกแบบกำหนดให้ด้วยความประณีตเรียบร้อย ทั้งนี้จะมีการคลาดเคลื่อนได้ไม่เกิน 1.5 มม. การยาแนว ขนาดความกว้างต้องให้ได้ขนาดเดียวกัน โดยไม่เกิน 3 มม. และสม่ำเสมอตลอดแนว มีความประณีตเรียบร้อย

4. MOCK-UP

จะต้องมีการทำ MOCK-UP โดยการกำหนดพื้นที่หรือห้องตัวอย่าง เพื่อทำการปูกระเบื้องทั้งหมดในพื้นที่นั้นหรือในห้องนั้นตามที่กำหนดไว้ในแบบ เพื่อตรวจสอบความเรียบร้อยความประณีตงดงาม มาตรฐานของวัสดุและการติดตั้งทั้งหมด โดยได้รับความเห็นชอบจากผู้ว่าจ้างก่อน เพื่อเป็นมาตรฐานในการดำเนินการในส่วนที่เหลือต่อไป

5. การทำความสะอาด

ผู้รับจ้างจะต้องทำความสะอาดพื้นที่ให้เรียบร้อยทุกแห่งหลังจากการติดตั้ง ผิวของกระเบื้องต้องปราศจากรอยร้าว แตกบิ่น หรือมีตำหนิ หลุดล่อน หากเกิดความเสียหายดังกล่าวจะต้องแก้ไขหรือเปลี่ยนแปลงให้ใหม่ โดยไม่คิดมูลค่าใด ๆ ทั้งสิ้น

.....ประธานกรรมการ.....กรรมการ.....
 กรรมการ.....กรรมการ.....กรรมการและเลขานุการ

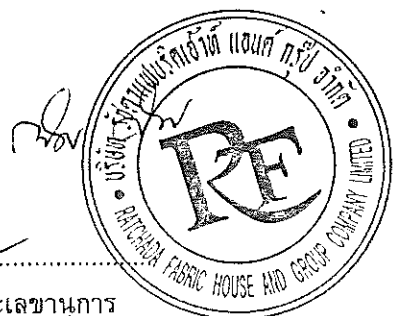

การทำความสะอาดคราบสกปรกต่างๆ ให้ปฏิบัติดังนี้

<ul style="list-style-type: none"> - คราบหินปูน หรือ ซีเมนต์ - คราบสนิมโลหะ - คราบหมึก - คราบเบียร์ เหล้า ไวน์ ไอศกรีม 	<p>ให้ใช้น้ำยาทำความสะอาดชนิดมีกรด (ACID) เกลือผสม หรือ น้ำส้มสายชู (SULPHURIC ACID, HYDROCHLORIC ACID)</p>
<ul style="list-style-type: none"> - คราบไขมันพืช หรือสัตว์ - คราบกาแฟ บุหรี่ - คราบเบียร์ เหล้า ไวน์ ไอศกรีม 	<p>ให้ใช้น้ำยาทำความสะอาดชนิดมีด่างผสม (ALKALI) เช่น โซดาไฟ หรือโซเดียมไฮดรอกไซด์ (CAUSTIC SODA, SODIUM HYDROXIED)</p>
<ul style="list-style-type: none"> - คราบน้ำมันจากเครื่องจักร - คราบหมึก ยาง สี - คราบบุหรี 	<p>ให้ใช้ตัวทำลาย (SOLVENT) เช่น น้ำมันสน, ทินเนอร์, อัลกอฮอล์, อะซิโตน ฯลฯ (TURPENTINE, THINNER, ACETONE)</p>

..... ประธานกรรมการ..... กรรมการ.....
 กรรมการ..... กรรมการ..... กรรมการและเลขานุการ.....



สีน้ำมัน

ENAMEL COATING

ขอบเขตของงาน

สีน้ำมันตามระบุในแบบทั้งหมดผู้รับจ้างจะต้องจัดหาวัสดุ แรงงาน และอุปกรณ์ที่จำเป็นสำหรับงานสีน้ำมันรายละเอียดต่างๆ ในงานสีน้ำมันตามแบบและวัตถุประสงค์ของผู้ออกแบบ และขอความเห็นชอบจากผู้ว่าจ้างก่อนนำไปใช้งาน หากมิได้ระบุในแบบให้งานสีน้ำมันครอบคลุมถึงส่วนต่างๆ ดังนี้ คือ

- พื้นผิวโลหะทุกชนิด นอกจากระบุเป็นอย่างอื่น
- บานประตูไม้อัดที่ระบุ

1. วัสดุ

- สีน้ำมัน ที่นำมาใช้ต้องบรรจุกระป๋อง หรือภาชนะซึ่งออกมาจากบริษัทผู้ผลิตโดยตรง ไม่ชำรุด มีชื่อบริษัทผู้ผลิต เครื่องหมายการค้าและเลขหมายต่างๆ ติดอยู่อย่างสมบูรณ์
- สีน้ำมันทับหน้าเป็นสีที่ทำมาจากแอลคิเดเรซิน (ALKYD RESIN) ซึ่งมีความสามารถในการปิดบังพื้นผิวดีและท่าง่าย
- สีรองพื้น
 - เพิ่มการยึดเกาะ สำหรับคอนกรีต ปูนฉาบ ป้องกันยางไม้
- ตัวทำละลาย (SOLVENTS)
- สีรองพื้นและสีน้ำมัน ต้องทำจากวัตถุดิบที่มีคุณภาพสูงป้องกันการขึ้นรา ยางไม้ ต่าง ชัดจางเร็ว ทนทานต่อแสง UV จะต้องเก็บไว้ได้นาน เป็นสีที่มีความคงทนถาวรไม่หลุดลอก
- ระบบชั้นตอนคุณภาพของสี
 - สีชั้นแรก (PRIMER COAT) สีรองพื้น หมายถึง ชั้นสีที่สัมผัสกับพื้นผิววัสดุ สีชั้นนี้ต้องมีคุณสมบัติ ดังนี้
 - ก. เพิ่มการยึดเกาะระหว่างพื้นผิวเดิมกับสีที่จะทาทับ
 - ข. ป้องกันสารเคมี, สนิม, ยางไม้ จากพื้นผิวภายในออกฤทธิ์กับสีทับหน้า
 - ค. มีคุณสมบัติป้องกันความชื้น
 - สีทับหน้า (TOP COAT) หมายถึง สีที่อยู่ชั้นบนสุดหรือสุดท้าย ทำหน้าที่ให้ความคงทนถาวรต่อสภาวะดินฟ้าอากาศและให้ความสวยงามดูเรียบเนียนเงาหรือด้านตามรายการแบบกำหนดไว้ และ/หรือได้รับความเห็นชอบจากผู้ว่าจ้าง
- ให้ใช้สีรองพื้น ทับหน้า และตัวทำละลาย (SOLVENT) ทั้งระบบตามมาตรฐานของบริษัทผู้ผลิตนั้นๆ

2. ตัวอย่างวัสดุ

- ผู้รับจ้างต้องนำแคตตาล็อกตัวอย่างสี รวมถึง (MANUFACTURER'S SPECIFICATIONS) ผู้ว่าจ้างเลือก และทำแผ่นตัวอย่างของสีจริงบนวัสดุแผ่นแข็ง ขนาด 30 x 30 ซม. ไม่น้อยกว่าสีละ 2 ตัวอย่าง ตามความต้องการผู้ออกแบบให้ผู้ว่าจ้างพิจารณาเลือกและเห็นชอบ

..... ประธานกรรมการ..... กรรมการ.....
กรรมการ..... กรรมการ..... กรรมการและเลขานุการ.....

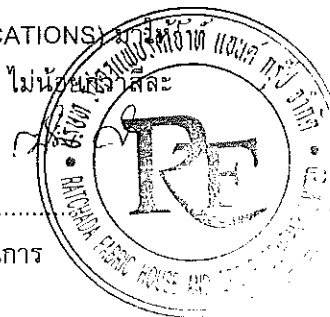

3. การทาสี

- ผู้รับจ้างต้องจัดหาอุปกรณ์และช่างฝีมือที่มีความชำนาญ และทำงานด้วยความประณีตเรียบร้อย กรรมวิธีในการใช้สี ให้ปฏิบัติตามข้อกำหนดของผู้ผลิตโดยเคร่งครัด
- ก่อนทาสีพื้นต้องทำความสะอาดผิวหน้าให้เรียบร้อยปราศจากรอยแปรงและรอยชำรุดขรุขระ หากจำเป็นให้ใช้กระดาษทรายขัดต้องใช้อ่างฝีมือที่ดีประณีตมีความชำนาญ การทาสีหรือพ่นสี ต้องให้ทั่วทุกซอกทุกมุมและสม่ำเสมอ อุปกรณ์ที่ใช้ เช่น แปรง ลูกกลิ้ง เครื่องพ่น ต้องสะอาด หากมีการชำรุดเสียหายต้องซ่อมแซมแก้ไขตกแต่งให้เรียบร้อยก่อนส่งมอบงาน
- การเตรียมพื้นของวัสดุ
 - พื้นผิวประตู
 - ไม้ต้องแห้ง มีความชื้นประมาณ 14 - 18% รอยต่อหรือส่วนของไม้ที่จะต้องนำไปประกบกับวัสดุอย่างอื่น เช่น ผนังอิฐ ซีเมนต์ ปูนพลาสติก ต้องทาสีรองพื้นก่อนนำไปประกบติดกัน
 - ผิวไม้ใหม่ต้องขัดให้เรียบด้วยกระดาษทราย และขัดฝุ่นออกให้หมด
 - ผิวไม้ที่เคยทาสีมาแล้ว
 - กรณีสีเก่าอยู่ในสภาพเรียบร้อย ไม่มีรอยแตก
 - กำจัดฝุ่น ขี้ผึ้ง ฯลฯ โดยล้างด้วยสบู่ ผงซักฟอก หรือน้ำยาขจัดไขมันต่างๆ
 - ขัดด้วยกระดาษทรายให้เรียบ ในขณะที่พื้นผิวยังเปียกอยู่
 - ล้างด้วยน้ำสะอาดอีกครั้ง และทิ้งไว้ให้แห้ง
 - หากมีส่วนใดของพื้นผิวไม้ที่มีสีเกาะเกาะออกจนเห็นเนื้อไม้ ให้เตรียมผิวบริเวณนั้นเช่นเดียวกับการเตรียมผิวไม้ใหม่
 - กรณีสีเก่าอยู่ในสภาพที่แตกกระแหง และเสื่อมสภาพเป็นฝุ่น
 - ลอกสีเก่าออกด้วยน้ำยาหรือไฟฟั่น
 - ขัดด้วยกระดาษทรายจนผิวเรียบ
 - เช็ดฝุ่นออกให้หมด
 - พื้นผิวเหล็กหรือโลหะที่มีส่วนผสมของเหล็ก
 - พื้นผิวโลหะที่ผิวไม้เคยทาสีมาก่อน
 - ขจัดคราบน้ำมันด้วยทินเนอร์ หรือน้ำมันก๊าด
 - ขจัดสนิมหรือเศษผงออก ด้วยการขัดกระดาษหยาบหรือแปรงลวด
 - ทำความสะอาดด้วยน้ำยาแล้ว ล้างให้สะอาดด้วยน้ำ
 - เช็ดด้วยเศษผ้า แล้วทิ้งไว้ให้แห้งสนิท

.....ประธานกรรมการ.....กรรมการ.....
 กรรมการ.....กรรมการ.....กรรมการและเลขานุการ

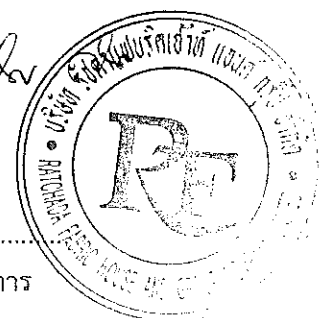

พื้นผิวเหล็ก ซึ่งเคยทาสีมาก่อนแล้ว

- ทำความสะอาด กำจัดคราบน้ำมันและฝุ่น
- ขัดสีหรือลอกสีออกให้หมด
- ขจัดสนิมด้วยการขูด หรือขัดด้วยแปรงลวดจนหมด

- ขั้นตอนการใช้สีน้ำมัน

ชั้นที่ 1 เคลือบสีรองพื้น (PRIMER COAT)

1 ชั้น กรณีพื้นผิวเป็น ไม้

2 ชั้น กรณีพื้นผิวเป็นโลหะทุกชนิด

หลังจากการเคลือบสีรองพื้นครั้งแรก จะต้องเว้นช่วงให้สีแห้งตัว ไม่น้อยกว่า 8 ชั่วโมง ก่อนการเคลือบสีรองพื้นครั้งที่ 2 หรือการเคลือบสีทับหน้า

ชั้นที่ 2 เคลือบสีทับหน้า (TOP COAT) 2 ชั้น

ชนิดด้าน และต้องได้ฟิล์มเรียบสม่ำเสมอ การเคลือบสีครั้งแรกและครั้งหลังจะต้องเว้น ช่วงระยะเวลาไม่น้อยกว่า 8 ชั่วโมง เพื่อให้สีแห้งตัว

4. การทำความสะอาด

ผู้รับจ้างต้องทำความสะอาดในส่วนที่เกี่ยวข้องทุกแห่งก่อนขอความเห็นชอบในการตรวจสอบและส่งมอบ งานโดยปราศจากการเปื้อนและตำหนิต่าง ๆ

..... ประธานกรรมการ..... กรรมการ.....
 กรรมการ..... กรรมการ..... กรรมการและเลขานุการ.....

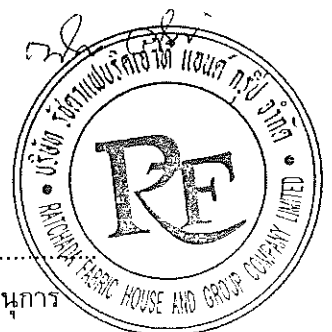

งานสีอะคริลิก

PAINTING

ขอบเขตของงาน

งานทาสีตามระบุในแบบทั้งหมด ผู้รับจ้างจะต้องจัดหาวัสดุแรงงานและอุปกรณ์ที่จำเป็นสำหรับการทาสีอาคาร ทั้งหมด ตามแบบและวัตถุประสงค์ของผู้ออกแบบ และขอความเห็นชอบจากผู้ว่าจ้างก่อนนำไปใช้งาน

1. วัสดุ

- สีที่นำมาใช้ ต้องบรรจุกระป๋องหรือภาชนะซึ่งออกมาจากบริษัทผู้ผลิตโดยตรง ไม่ชำรุด มีชื่อบริษัทผู้ผลิต เครื่องหมายการค้า และเลขหมายต่าง ๆ ติดอยู่อย่างสมบูรณ์
- ระบบชั้นดองคุณภาพของสี
 - สีชั้นแรก (PRIMER COAT) สีรองพื้น หมายถึง ชั้นสีที่สัมผัสกับพื้นผิววัสดุ สีชั้นนี้ต้องมีคุณสมบัติ ดังนี้
 - เพิ่มการยึดเกาะระหว่างพื้นผิวเดิมกับสีที่จะทาทับ เช่น พื้นปูนเก่าจะมีคราบฝุ่นของสีพื้นเก่าที่อาจจะเป็นผงอยู่ (CHALKING) จึงต้องทาสีรองพื้นสำหรับปูนเก่า เพื่อให้สารยึดเกาะสามารถจับฝุ่นเหล่านั้นให้เกาะแน่นติดที่ผิวเสียก่อน เพื่อเพิ่มการยึดเกาะของสีชั้นต่อไป
 - ป้องกันสารเคมีจากพื้นผิวภายในออกฤทธิ์กับสีทับหน้า เช่น สีรองพื้นปูนใหม่ (ป้องกันสภาพต่างของผนังปูน)
 - สีทับหน้า (TOP COAT) หมายถึง สีที่อยู่ชั้นสุดท้าย ทำหน้าที่ให้ความคงทนถาวรทนต่อสภาพแวดล้อมและให้ความสวยงามดูเรียบเนียนเงาตามรายการแบบกำหนดไว้ และได้รับความเห็นชอบจากผู้ว่าจ้าง

2. ตัวอย่างวัสดุ

- ผู้รับจ้างต้องส่งแคตตาล็อกตัวอย่างสี รวมถึง (MANUFACTURER'S SPECIFICATIONS) ให้ผู้ว่าจ้างเลือก และทำแผ่นตัวอย่างของสีจริงบนวัสดุแผ่นแข็ง ขนาด 30 x 30 ซม. ไม่น้อยกว่าสีละ 2 ตัวอย่างให้ผู้ว่าจ้างพิจารณาเลือกและเห็นชอบ

3. การทาสีทั่วไป

- ผู้รับจ้างต้องจัดหาอุปกรณ์ และช่างฝีมือที่มีความชำนาญ และทำงานด้วยความประณีตเรียบร้อย การทาสีให้เป็นไปตามคำแนะนำของบริษัทผู้ผลิตสีหรือตามที่ผู้ออกแบบกำหนดให้ ก่อนทาสีพื้นต้องทำความสะอาดผิวหน้าให้เรียบร้อยปราศากรอยแปรงและรอยชำรุดขรุขระ หากจำเป็นให้ใช้กระดาษทรายขัดต้องใช้ช่างฝีมือที่ดีประณีตมีความชำนาญการทาสีหรือพ่นสีต้องให้ทั่วทุกซอกทุกมุมและสม่ำเสมอ อุปกรณ์ที่ใช้ เช่น แปรง ลูกกลิ้ง เครื่องพ่น ต้องสะอาดหากมีการชำระล้างสีให้ต้องซ่อมแซมแก้ไขตกแต่งให้เรียบร้อยก่อนส่งมอบงาน

..... ประธานกรรมการ..... กรรมการ.....
กรรมการ..... กรรมการ..... กรรมการและเลขานุการ.....



- การเตรียมพื้นของวัสดุ
 - พื้นผิวปูนเก่า
 - ขัดล้างสีเดิมออกให้มากที่สุดเท่าที่จะทำได้
 - ตรวจสอบผิวปูนเดิมว่าร่วนรยุ้ยขนาดไหน ถ้าอยู่ในสภาพที่ไม่เกาะตัวกันให้ซ่อมแซมผิวปูนฉาบนั้นใหม่ แต่ถ้าหากว่าผิวร่วนเล็กน้อยแต่ยังเกาะตัวกันอยู่ให้ทาทับด้วยน้ำยารองพื้นปูนเก่า เพื่อยึดประสานผิวหน้าของปูนฉาบให้อยู่ในสภาพปกติก่อนทาสีทับ
 - พื้นผิวปูนเก่าผสมใหม่
 - ให้ขัดล้างผิวสีเดิมของผิวปูนเก่าออกก่อนงานฉาบปูนใหม่ เพื่อให้รอยต่อผิวปูนเสมอกันพอดี
 - ตรวจสอบผิวเดิมตามระบบของผิวปูนเก่า
 - ปลอຍให้ผิวปูนฉาบใหม่บ่มตัวจนได้ที่ประมาณ 21 วัน และสังเกตดูแนวต่อปูนใหม่ และปูนเก่าว่ามีรอยแยกหรือไม่ ถ้ามีให้อุดด้วยวัสดุอุดโดยเฉพาะ แต่ถ้าเป็นการแยกตัวในลักษณะรอยร่อนของอาคารเก่าและอาคารใหม่ ให้แก้ไขด้วยวิธีการออกแบบทางสถาปัตยกรรม ทั้งนี้ต้องได้รับความเห็นชอบจากผู้ว่าจ้าง
 - งานผิวยิปซัมบอร์ด
 - ก. การเตรียมพื้นผิว

บริเวณพื้นผิวที่เป็นแผ่นยิปซัมบอร์ดต้องเรียบสม่ำเสมอสะอาดก่อนที่จะทาสี ซึ่งฉาบด้วยผงยิปซัม ให้ทาด้วยสีรองพื้นปูนเก่า 1 เทียว ก่อนที่จะทาทับด้วยสีทับหน้า
- การเคลือบสีบนผิววัสดุ

การใช้สีน้ำพลาสติก (EMULSION PAINT) หรือสีไวนิล (VINYL) หรือสีน้ำพลาสติก ACRYLIC 100%

 - ชั้นที่ 1 เคลือบรองพื้น (PRIMER COAT) 1 ชั้น
 - ชั้นที่ 2 เคลือบสีทับหน้า (TOP COAT) 2 ชั้น ให้ได้ฟิล์มเรียบสม่ำเสมอตลอดทั้งระนาบ

4. การทำความสะอาด

ผู้รับจ้างจะต้องทำความสะอาดในส่วนที่เกี่ยวข้องทุกแห่ง โดยปราศจากการเประอะเปื้อน รอยขีดข่วน หรือมีตำหนิก่อนขอความเห็นชอบในการตรวจสอบและส่งมอบงาน

..... ประธานกรรมการ..... กรรมการ.....
 กรรมการ..... กรรมการ..... กรรมการและเลขานุการ.....

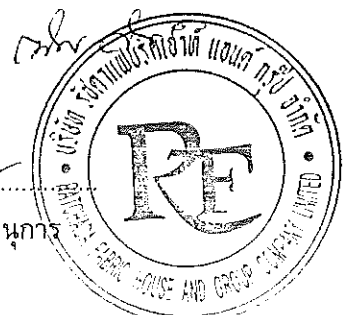

ผนังห้องน้ำสำเร็จรูป

TOILET PARTITION

ขอบเขตของงาน

ผนังห้องน้ำสำเร็จรูปที่ได้ระบุไว้ในแบบ ผู้รับจ้างจะต้องจัดหาวัสดุอุปกรณ์ แรงงาน การประสานงาน กับ ผู้ผลิตและจัดทำแบบ (SHOP DRAWING) แสดงถึงรายละเอียดการติดตั้ง การยึด ระยะต่างๆ และต้อง เป็นไปตามแบบและขนาดซึ่งกำหนดไว้ในแบบ เพื่อตรวจสอบตามความต้องการของผู้ออกแบบและขอ ความเห็นชอบจากผู้ว่าจ้างก่อนการติดตั้ง

1 วัสดุ

- วัสดุที่ใช้ในการปรับปรุงนี้ จะต้องเป็นวัสดุใหม่ต้องห่อหุ้มเรียบร้อยจากบริษัทผู้ผลิต มีเครื่องหมาย รายละเอียดต่างๆ แสดงรุ่นและชื่อผู้ผลิตอย่างสมบูรณ์ชัดเจน
- วัสดุใช้ทำเสา,บานประตูและแผ่นกั้น ต้องทำจากแผ่น HPL (High Pressure Laminates) ความหนา 0.8 มม.มาประกบกันทำการฉีดยา PU FOAM (Polyurethane Foam) เข้าไปในช่องว่างระหว่างแผ่น HPL ด้วยความหนาแน่น 285 กิโลกรัม/ลูกบาศก์เมตร เนื้อโฟมที่ใช้เป็นชนิดปราศจากสาร Chlorofluorocarbons การฉีดยาโฟมจะเข้าไปพร้อมๆกับการประกบแผ่น HPL โดยไม่ใช้กาวใดๆในการผลิต ความหนาทั่วทั้งแผ่น 25 มม.ขอบปิดด้วย PVC.หนา 2 มม.ทั้ง 4 ด้านด้วยระบบการร้อนที่ 220 องศาเซลเซียส แผ่นจะต้องมีคุณสมบัติ ไม่บวมน้ำ น้ำหนักเบา ทนกรด-ด่าง และสารเคมี ไม่เป็นสื่อลามไฟ ไม่เป็นสื่อนำไฟฟ้า ไม่ผุกร่อนจากความชื้น ไม่เป็นกึ่งเกาะเชื้อโรค แมลงและปลวกไม่กัดกิน และต้องไม่มีรอยต่อระหว่างแผ่นกั้นกลาง สีของเสาประตูและแผ่นกั้นต้องเป็นสีเดียวกัน ทนต่อความชื้น แร่กรดระแหก รอยขีดข่วน และคราบสกปรกต่างๆ ได้ดี สามารถเช็ด ล้างทำความสะอาดด้วยน้ำได้ โดยต้องมีความหนาทั่วทั้งแผ่นไม่ต่ำกว่า 25 มม. สีและลายตามแบบกำหนด
- บารับนยึดอยู่ด้านบนสุดระหว่างแผ่น เสาทำจากอลูมิเนียมรีดขึ้นเป็นทรงกลม เส้นผ่าศูนย์กลางไม่น้อยกว่า 5 ซม.หนาไม่น้อยกว่า 1.5 มม.ซุบอโนไคซ์ไม่น้อยกว่า 18 ไมครอน ปลายบารับนยึดด้วย CAP พลาสติกชนิด ABS สีดำมีสีกทลาคติด้านข้างประตูทั้ง 2 ด้านและตัวกั้นระแหกจำนวน 1 ตัว บานพับทำจาก Stainless Steel SUS 304 เป็นบานพับสปริง มีเกลียวปรับสปริงแข็ง-อ่อนอยู่ตรงกลางแกน รูปทรงบานพับเป็นทรงกลมเฉพาะด้านใน ส่วนด้านนอกเป็นปุ่ม Stainlessปิดหัวน็อต กลอนประตูทำจาก Stainless Steel SUS304 มีแผ่น Stainless ประกบตัวกลอนด้านหน้าทรงกลม ความหนาไม่น้อยกว่า 3 มม.ไว้แสดงสัญลักษณ์การใช้งานห้องน้ำด้วยสีเขียว-แดง ด้านหน้าเป็นผิวเรียบไม่สามารถขันน็อตสกรูจากด้านหน้าได้ ขาดังทำจาก Stainless Steel SUS304 ความสูงจากพื้น 15 ซม.และสามารถปรับระดับขึ้น-ลงได้ไม่น้อยกว่า 10 มม.
- ขนาดแผ่นมาตรฐาน
 - แผ่นเสา ขนาดกว้าง 40x182 ซม.
 - แผ่นประตู ขนาดกว้าง 60x178 ซม
 - แผ่นกั้น ขนาดกว้าง 145x174 ซม

.....ประธานกรรมการ.....กรรมการ.....กรรมการ.....กรรมการและเลขานุการ



2. ตัวอย่างวัสดุ

ผู้รับจ้างจะต้องจัดหาตัวอย่างวัสดุแต่ละชนิดที่ใช้ให้ผู้ว่าจ้างได้ตรวจสอบตามความต้องการ และอนุมัติ ก่อนที่จะทำการติดตั้ง

วัสดุและอุปกรณ์ต่าง ๆ รวมถึง

- DOOR STOPPER
- LOCK RIMBOLT
- PIVOT HINGE
- BUMPER HOOK
- TISSUE HOLDER
- HEAD RAIL
- U-BRACKET
- BRACING
- ADJUSTABLE FOOTING
- DOOR AND PARTITION
- รายละเอียดประกอบตัวอย่าง (MANUFACTURER'S SPECIFICATIONS) แสดงถึงการทดสอบ คุณสมบัติของวัสดุและส่วนต่าง ๆ ที่เกี่ยวข้อง

3. การติดตั้ง

- ผู้รับจ้างจะต้องหาช่างฝีมือที่ดีมีความชำนาญในการติดตั้ง ทุก ๆ ส่วนที่ติดตั้งแล้วจะต้องมั่นคง แข็งแรง ได้ระดับในแนวตั้งและแนวนอนด้วยความประณีตเรียบร้อย จะต้องปฏิบัติตามแบบและมาตรฐานกรรมวิธีการติดตั้งของบริษัทผู้ผลิตและต้องได้รับความเห็นชอบจากผู้ว่าจ้าง
- ผนังห้องน้ำสำเร็จรูปรวมถึงอุปกรณ์ต่าง ๆ ที่เกี่ยวข้อง จะต้องยึดแน่นแข็งแรงกับผนังพื้นหรือ เพดาน ได้ระยะขนาดที่ถูกต้องตามที่ผู้ออกแบบกำหนด
- การทดสอบ เมื่อทำการติดตั้งเรียบร้อยแล้ว ให้ผู้รับจ้างทำการทดสอบการใช้งานของผนังห้องน้ำ สำเร็จรูปและอุปกรณ์ต่าง ๆ ที่เกี่ยวข้องทั้งหมดให้อยู่ในสภาพการใช้งานที่ดี ในกรณีที่ใช้งาน ชัดข้องให้ผู้รับจ้างดำเนินการแก้ไขให้เป็นที่เรียบร้อยก่อนส่งมอบงาน ในกรณีเช่นนี้ผู้รับจ้างจะคิด ค่าใช้จ่ายเพิ่มเติมมิได้

4. การทำความสะอาด

ผู้รับจ้างต้องทำความสะอาดผนังห้องน้ำสำเร็จรูปและทุกแห่งที่เกี่ยวข้องหลังจากการติดตั้ง โดยปราศจากรอยร้าว แตกบิ่น รอยขีดข่วน รอยด่าง หรือมีตำหนิ หลุดล่อน และต้องไม่เปรอะเปื้อน หาก เกิดความเสียหายดังกล่าว จะต้องแก้ไขหรือเปลี่ยนแปลงให้ใหม่ก่อนขออนุมัติการตรวจสอบและก่อนส่งมอบงาน

..... ประธานกรรมการ..... กรรมการ.....
 กรรมการ..... กรรมการ..... กรรมการและเลขานุการ

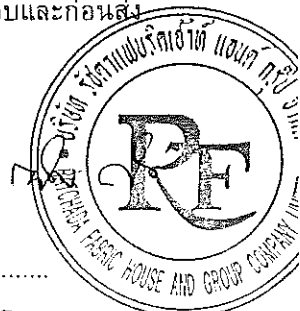

งานสุขภัณฑ์และอุปกรณ์ประกอบสุขภัณฑ์

TOILET AND BATH ACCESSORIES

ขอบเขตของงาน

งานสุขภัณฑ์และอุปกรณ์ประกอบสุขภัณฑ์ที่ใช้ในห้องน้ำดูรายละเอียดจากแบบขยายและรายการประกอบแบบ ผู้รับจ้างจะต้องจัดทำแบบประกอบการติดตั้ง (SHOP DRAWING) แสดงรูปแบบการติดตั้ง ระยะ ขนาด ถึงส่วนต่างๆ ที่เกี่ยวข้อง ซึ่งต้องแสดงถึงรายละเอียดของการติดตั้ง (INSTALLATION) การยึด (FIXING) การใช้วัสดุยาแนว (SEALANT) เพื่อตรวจสอบตามความต้องการของผู้ออกแบบและขอความเห็นชอบจากผู้ว่าจ้างก่อนการติดตั้ง

1. วัสดุ

วัสดุที่ทำมาใช้งานต้องเป็นวัสดุใหม่ได้ตามมาตรฐานของผู้ผลิต ปราศจากรอยร้าว หรือตำหนิ ชนิด ขนาด ลวดลาย สี เป็นไปตามที่ผู้ออกแบบกำหนด

รายการเครื่องสุขภัณฑ์อุปกรณ์และส่วนประกอบต่างๆ ถ้าไม่ได้ระบุไว้เป็นอย่างอื่นให้ใช้ดังต่อไปนี้ ผู้รับจ้างต้องเสนอรายละเอียดของสุขภัณฑ์รวมทั้งอุปกรณ์ต่างๆ ที่เกี่ยวข้องแต่ละชนิด ให้ผู้ว่าจ้างได้พิจารณาเห็นชอบก่อนการติดตั้ง

- โถส้วมและอุปกรณ์ในถังชักโครกครบชุด หรือ FLUSH VALVE
- อ่างล้างหน้าพร้อมอุปกรณ์และส่วนประกอบ เช่น สะตืออ่างและท่อน้ำทิ้งชนิด ตัว "U" (P-TRAP) ที่ใส่สบู่
- ที่ใส่กระดาษชำระ/ ที่ใส่กระดาษชำระและถังขยะในตัว/ ที่ใส่กระดาษชำระในห้องส้วม/ที่ใส่กระดาษเช็ดมือด้านนอก
- โถบัสสาวะชายและ FLUSH VALVE
- ก๊อกเดี่ยวอ่างล้างหน้า (SINGLE FAUCET) พร้อมวาล์วและสายน้ำดี
- ก๊อกอ่างล้างหน้าแบบอัตโนมัติ (SENSOR FAUCET) พร้อมที่กรองน้ำและสะตืออ่างล้างหน้าชนิด POP-UP
- ก๊อกชนิด SINK (SINK FAUCET) ชนิดเดี่ยว หรือชนิดผสมน้ำ พร้อมที่กรองน้ำ
- ผักบัวอาบน้ำและวาล์ว
- ผักบัวชำระและวาล์ว
- ราวแขวนผ้า
- ราวช่วยพยุงตัว
- ถังขยะลอยตัว
- เครื่องทำน้ำอุ่นพร้อมผักบัว

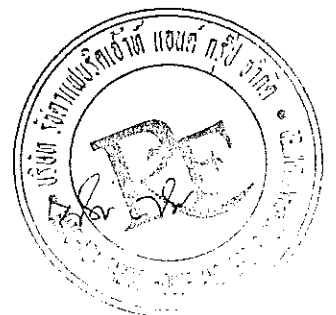

..... ประธานกรรมการ..... กรรมการ.....
 กรรมการ..... กรรมการ..... กรรมการและเลขานุการ.....

2. การติดตั้ง

- ผู้รับจ้างจะต้องจัดหาช่างฝีมือที่ดี มีความชำนาญในการติดตั้ง ทุกๆ ส่วนที่ติดตั้งแล้วจะต้องได้ระดับมีความประณีตเรียบร้อย
- ผู้รับจ้างจะต้องมีการประสานงานร่วมกันกับผู้ผลิต เพื่อกำหนดตำแหน่งที่เกี่ยวข้องในการติดตั้งทั้งหมด และตรวจสอบสถานที่ทุกแห่งในส่วนที่เกี่ยวข้อง ที่จะมีการติดตั้งให้สมบูรณ์เรียบร้อยก่อนที่จะมีการติดตั้ง
- วิธีการติดตั้งตลอดจนรายละเอียดในการติดตั้ง จะต้องปฏิบัติตามแบบและมาตรฐานกรรมวิธีการติดตั้งของบริษัทผู้ผลิตและได้รับความเห็นชอบจากผู้ว่าจ้าง
- ให้เตรียมท่อน้ำทิ้ง ท่อน้ำใช้ ท่อส้วม และท่ออื่นๆ ถ้ามี สำหรับสุขภัณฑ์ก่อนที่จะเทคอนกรีต เมื่อเทคอนกรีตแล้วไม่ควรจะมีการทุบหรือสกัดคอนกรีต ทุกห้องจะต้องมีตะแกรงวงชนิดกันกลิ่นย้อนกลับสำหรับน้ำทิ้ง
- สุขภัณฑ์จะต้องยึดแน่นกับพื้นและผนัง ได้ระยะและขนาดที่ถูกต้อง และปราศจากการชำรุดเสียหาย ในบริเวณและส่วนที่เกี่ยวข้อง
- การทำระดับให้ทำระดับความเอียงลาดที่พื้นตามที่กำหนดไว้ในแบบรายละเอียดห้องน้ำ ในกรณีที่ไม่ปรากฏในแบบ ให้ผู้รับจ้างปฏิบัติตามหลักฝีมือช่างที่ดีและได้รับความเห็นชอบจากผู้ว่าจ้าง
- การทดสอบเครื่องสุขภัณฑ์ เมื่อทำการติดตั้งเครื่องสุขภัณฑ์เรียบร้อยแล้ว ให้ผู้รับจ้างทำการทดสอบการใช้งานของเครื่องสุขภัณฑ์ทั้งหมดให้อยู่ในสภาพการใช้งานที่ดี ในกรณีที่ใช้งานขัดข้องให้ผู้รับจ้างดำเนินการแก้ไขให้เป็นที่เรียบร้อยแล้วก่อนส่งมอบงาน ในกรณีเช่นนี้ผู้รับจ้างจะคิดค่าใช้จ่ายเพิ่มเติมมิได้
- หลังจากการติดตั้งเครื่องสุขภัณฑ์และส่วนประกอบต่างๆ ให้อุตรรอยต่อตลอดแนวทั้งหมดด้วย SEALANT ชนิดใช้กับเครื่องสุขภัณฑ์และห้องน้ำห้องครัว และต้องส่งรายละเอียดของ SEALANT ให้ผู้ว่าจ้างพิจารณาเห็นชอบก่อนการติดตั้ง

3 ชุดอุปกรณ์ประกอบเครื่องสุขภัณฑ์

ตารางการใช้อุปกรณ์ประกอบเครื่องสุขภัณฑ์ ให้ใช้ตามที่ระบุในแบบหากมิได้ระบุให้ใช้ตามข้อ 1 และต้องได้รับความเห็นชอบจากผู้ว่าจ้างก่อนนำไปใช้ติดตั้ง

4. การทำความสะอาด

ผู้รับจ้างจะต้องทำความสะอาดเครื่องสุขภัณฑ์และทุกแห่งที่เกี่ยวข้องหลังจากติดตั้ง โดยปราศจากรอยร้าว แตกบิ่น รอยขีดข่วน รอยด่าง หรือมีตำหนิ หลุดล่อน และต้องไม่เปรอะเปื้อน ให้มีความเงางาม ถ้าหากเกิดความเสียหายดังกล่าว จะต้องแก้ไขหรือเปลี่ยนแปลงให้ใหม่โดยไม่คิดมูลค่าใดๆ ทั้งสิ้น ก่อนขอความเห็นชอบในการตรวจสอบและก่อนส่งมอบงาน

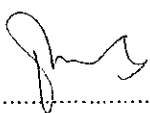

กรรมการ.....



ประธานกรรมการ.....



กรรมการ.....



กรรมการและเลขานุการ.....



รายชื่อผลิตภัณฑ์และผู้ผลิต

VENDOR LIST

งานสถาปัตยกรรม

1. ปูนทรายปรับระดับสำเร็จรูป

1. ตรา TPI
2. ตราเสือ
3. ตราอินทรี

2. คอนกรีตมวลเบา (AUTOCLAVED AERATED CONCRETE)

คอนกรีตมวลเบา

1. ตรา Q-CON
2. ตรา TPI BLOCK
3. ตรา INSEE SUPERBLOCK

ปูนก่อสำเร็จรูป

1. ตรา Q-CON
2. ตรา TPI M310
3. ตรา INSEE SUPERBLOCK

3. งานไม้และพลาสติก

บัวอะลูมิเนียม, เส้นแบ่งวัสดุ

1. ตรา PSS
2. ตรา APACE
3. ตรา INFINITE

แผ่นพลาสติกลามิเนต

1. ตรา FORMICA
2. ตรา WILSON ART
3. ตรา KEMINATES
4. ตรา GREENLAM

..... ประธานกรรมการ..... กรรมการ.....
 กรรมการ..... กรรมการ..... กรรมการและเลขานุการ.....



4. วัสดุกันซึมชนิดทา/ฉาบ
วัสดุกันซึมชนิดซีเมนต์โค้ทตั้งภายในห้องน้ำ
1. ตรา UNCONS F-035
 2. ตรา AQUA CHEMFLEX-X
 3. ตรา FLEXSEAL AC50
5. การยาแนว
1. ตรา DOW CORNING
 2. ตรา GE
 3. ตรา SIKA
 4. ตรา TREMCO
6. ประตูดูไม้
1. ตรา BRT
 2. ตรา NEWA
 3. ตรา FORMICA
7. ประตูหน้าต่างอลูมิเนียม
วงกบและส่วนประกอบอะลูมิเนียม
1. ตรา ALUINCH
 2. ตรา ALLOY
 3. ตรา ALUMET
8. อุปกรณ์ประตูหน้าต่าง
1. ตรา HAFELE
 2. ตรา DORMA
 3. ตรา SCHLAGE
9. กระจก
1. ตรา AGC
 2. ตรา G-SIAMGUARD
 3. ตรา PMK
 4. ตรา BGF
 5. ตรา TGSG

.....ประธานกรรมการ.....กรรมการ.....
 กรรมการ.....กรรมการ.....กรรมการและเลขานุการ.....

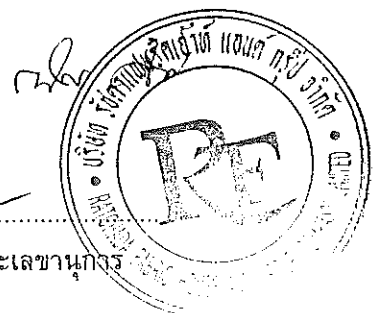

10. โครงเคร่าโลหะฝ้าเพดาน
1. ตรา ช้าง
 2. ตรา GYPROC
 3. ตรา KNAUF
11. ฉาบปูน
- ปูนฉาบสำเร็จรูป
1. ตราทีพีไอ
 2. ตราเสือ
 3. ตราอินทรี
12. แผ่นยิปซัมบอร์ด
1. ตรา ช้าง
 2. ตรา GYPROC
 3. ตรา KNAUF
13. กระเบื้องดินเผา
1. ตรา COTTO
 2. ตรา WDC
 3. ตรา CASA ROCA
- กาวยซีเมนต์และการยาแนว
1. ตราจระเข้
 2. ตรา DAVCO
 3. ตรา WEBER
14. หินอ่อน / หินแกรนิต
1. TSP MARBLE PRODUCT
 2. LMT STONE
 3. EMPIRE GRANITE
15. สีน้ำมัน
1. DULUX
 2. TOA
 3. JOTUN

.....ประธานกรรมการ.....กรรมการ.....
 กรรมการ.....กรรมการ.....กรรมการและเลขานุการ.....



16. งานสีอะครีลิค

1. DULUX
2. TOA
3. JOTUN

17. ห้องน้ำสำเร็จรูป (TOILET PARTITION)

1. ตรา WILLY
2. ตรา ELITE
3. ตรา SANA

18. งานสุขภัณฑ์และอุปกรณ์

สุขภัณฑ์

1. ตรา AMERICAN STANDARD
2. ตรา KOHLER
3. ตรา TOTO

ก๊อกและก๊อก SENSOR

1. ตรา AMERICAN STANDARD
2. ตรา SANA
3. ตรา TOTO
4. ตรา SLOAN

อุปกรณ์

1. ตรา MAVELL
2. ตรา SANA
3. ตรา BOBRICK

..... ประธานกรรมการ..... กรรมการ.....
 กรรมการ..... กรรมการ..... กรรมการและเลขานุการ.....



โครงการ

ปรับปรุงห้องน้าชาย-หญิง และคนพิการ

อาคารกระทรวงการต่างประเทศ

ณ.ศรีอยุธยา แขวงทุ่งพญาไท เขตราชเทวี กรุงเทพมหานคร

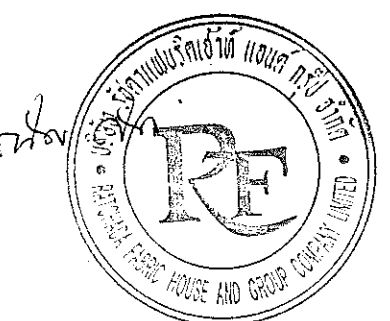

12 พฤษภาคม 2563

- งานสถาปัตยกรรมและตกแต่งภายใน
- งานวิศวกรรมระบบปรับอากาศ
- งานวิศวกรรมระบบไฟฟ้าและการสื่อสาร
- งานวิศวกรรมระบบสุขาภิบาลและป้องกันอัคคีภัย

B บริษัท แมคเน ออซิเด็ค จำกัด

P-5

ประธานกรรมการ

Pratana

กรรมการ

hir

กรรมการ



Ort

กรรมการ

พจน

กรรมการและเลขานุการ

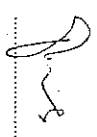
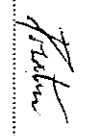
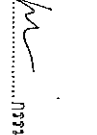
FILE	เลขที่แบบ	รายการ	หน่วย	ราคาต่อหน่วย
2001A4-00	A0-00	แบบก่อสร้างรวมและงบแสดงฐานะการเงิน	A3	90
2001A4-01	A0-01	แบบก่อสร้างรวม	X	X
2001A2-01	A2-01	แบบแปลนบันได (KEY PLAN)	1:800	X
2001A2-02	A2-02	แบบแปลนบันได (KEY PLAN)	1:800	X
2001A2-03	A2-03	แบบแปลนบันได 2.3 (KEY PLAN)	1:800	X
2001A2-04	A2-04	แบบแปลนบันได 4.5 (KEY PLAN)	1:800	X
2001A3-01.1	A3-01.1	แบบแปลนบันได T1(M+F)	1:50	X
2001A3-01.2	A3-01.2	แบบแปลนบันได T1(M+F)	1:50	X
2001A3-01.3	A3-01.3	แบบแปลนบันได T1(M+F)	1:50	X
2001A3-02.1	A3-02.1	แบบแปลนบันได T2(M+F+H)	1:50	X
2001A3-02.2	A3-02.2	แบบแปลนบันได T2(M+F+H)	1:50	X
2001A3-02.3	A3-02.3	แบบแปลนบันได T2(M+F+H)	1:50	X
2001A3-02.4	A3-02.4	แบบแปลนบันได T2(M+F+H)	1:50	X
2001A3-03.1	A3-03.1	แบบแปลนบันได T3(M+F+H)	1:50	X
2001A3-03.2	A3-03.2	แบบแปลนบันได T3(M+F+H)	1:50	X
2001A3-03.3	A3-03.3	แบบแปลนบันได T3(M+F+H)	1:50	X
2001A3-04.1	A3-04.1	แบบแปลนบันได T4 T4A(M+F+H)	1:50	X
2001A3-04.2	A3-04.2	แบบแปลนบันได T4 T4A(M+F+H)	1:50	X
2001A3-04.3	A3-04.3	แบบแปลนบันได T4 T4A(M+F+H)	1:50	X
2001A3-04.4	A3-04.4	แบบแปลนบันได T4 T4A(M+F+H)	1:50	X
2001A3-05.1	A3-05.1	แบบแปลนบันได T5(M+F)	1:50	X
2001A3-05.2	A3-05.2	แบบแปลนบันได T5(M+F)	1:50	X
2001A3-05.3	A3-05.3	แบบแปลนบันได T5(M+F)	1:50	X
2001A3-06.1	A3-06.1	แบบแปลนบันได T6A(M+F+H)	1:50	X
2001A3-06.2	A3-06.2	แบบแปลนบันได T6A(M+F+H)	1:50	X
2001A3-06.3	A3-06.3	แบบแปลนบันได T6A(M+F+H)	1:50	X
2001A3-07.1	A3-07.1	แบบแปลนบันได T6B(M+F+H)	1:50	X
2001A3-07.2	A3-07.2	แบบแปลนบันได T6B(M+F+H)	1:50	X
2001A3-08.1	A3-08.1	แบบแปลนบันได T9(M)	1:50	X
2001A3-08.2	A3-08.2	แบบแปลนบันได T9(M)	1:50	X
2001A3-08.3	A3-08.3	แบบแปลนบันได T9(M)	1:50	X
2001A3-09.1	A3-09.1	แบบแปลนบันได T10(F+H)	1:50	X
2001A3-09.2	A3-09.2	แบบแปลนบันได T10(F+H)	1:50	X
2001A3-09.3	A3-09.3	แบบแปลนบันได T10(F+H)	1:50	X
2001A3-10.1	A3-10.1	แบบแปลนบันได T14(M+F)	1:50	X
2001A3-10.2	A3-10.2	แบบแปลนบันได T14(M+F)	1:50	X
2001A3-11.1	A3-11.1	แบบแปลนบันได T15(M+F)	1:50	X
2001A3-11.2	A3-11.2	แบบแปลนบันได T15(M+F)	1:50	X
2001A3-11.3	A3-11.3	แบบแปลนบันได T15(M+F)	1:50	X
2001A4-01.1	A4-01.1	แบบแปลน (TYPICAL DETAIL)	1:10	X
2001A4-01.2	A4-01.2	แบบแปลน (TYPICAL DETAIL)	1:10	X
2001A4-01.3	A4-01.3	แบบแปลน (TYPICAL DETAIL)	1:10	X
2001A4-02.1	A4-02.1	แบบแปลนบันได	1:25	X
2001A4-02.2	A4-02.2	แบบแปลนบันได (TYPICAL DETAIL)	1:25	X
2001A4-03	A4-03	รายการวัสดุและราคา	X	X
2001A5-01	A5-01	ตารางพื้นที่	X	X
2001A5-02.1	A5-02.1	พื้นที่ใช้สอย	X	X
2001A5-02.2	A5-02.2	พื้นที่ใช้สอย	X	X
2001A5-02.3	A5-02.3	พื้นที่ใช้สอย	X	X

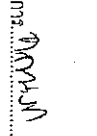
๑. ชื่อโครงการ: **บ้านพักตากอากาศ**
 ๒. เลขที่โครงการ: **๑๑๑**
 ๓. เลขที่โฉนดที่ดิน: **๑๑๑**
 ๔. เลขที่ใบอนุญาต: **๑๑๑**
 ๕. เลขที่ใบอนุญาตก่อสร้าง: **๑๑๑**
 ๖. เลขที่ใบอนุญาตประกอบกิจการ: **๑๑๑**
 ๗. เลขที่ใบอนุญาตประกอบกิจการ: **๑๑๑**
 ๘. เลขที่ใบอนุญาตประกอบกิจการ: **๑๑๑**
 ๙. เลขที่ใบอนุญาตประกอบกิจการ: **๑๑๑**
 ๑๐. เลขที่ใบอนุญาตประกอบกิจการ: **๑๑๑**

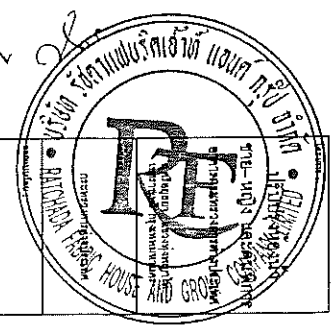

บริษัท บ้านพักตากอากาศ จำกัด
 ๑๑๑ ถนนสุขุมวิท แขวงคลองเตย เขตคลองเตย กรุงเทพมหานคร ๑๑๑
 โทร. ๐๒-๒๖๖๖-๑๑๑ โทรสาร ๐๒-๒๖๖๖-๑๑๑
 E-mail: info@bangkokhouse.com

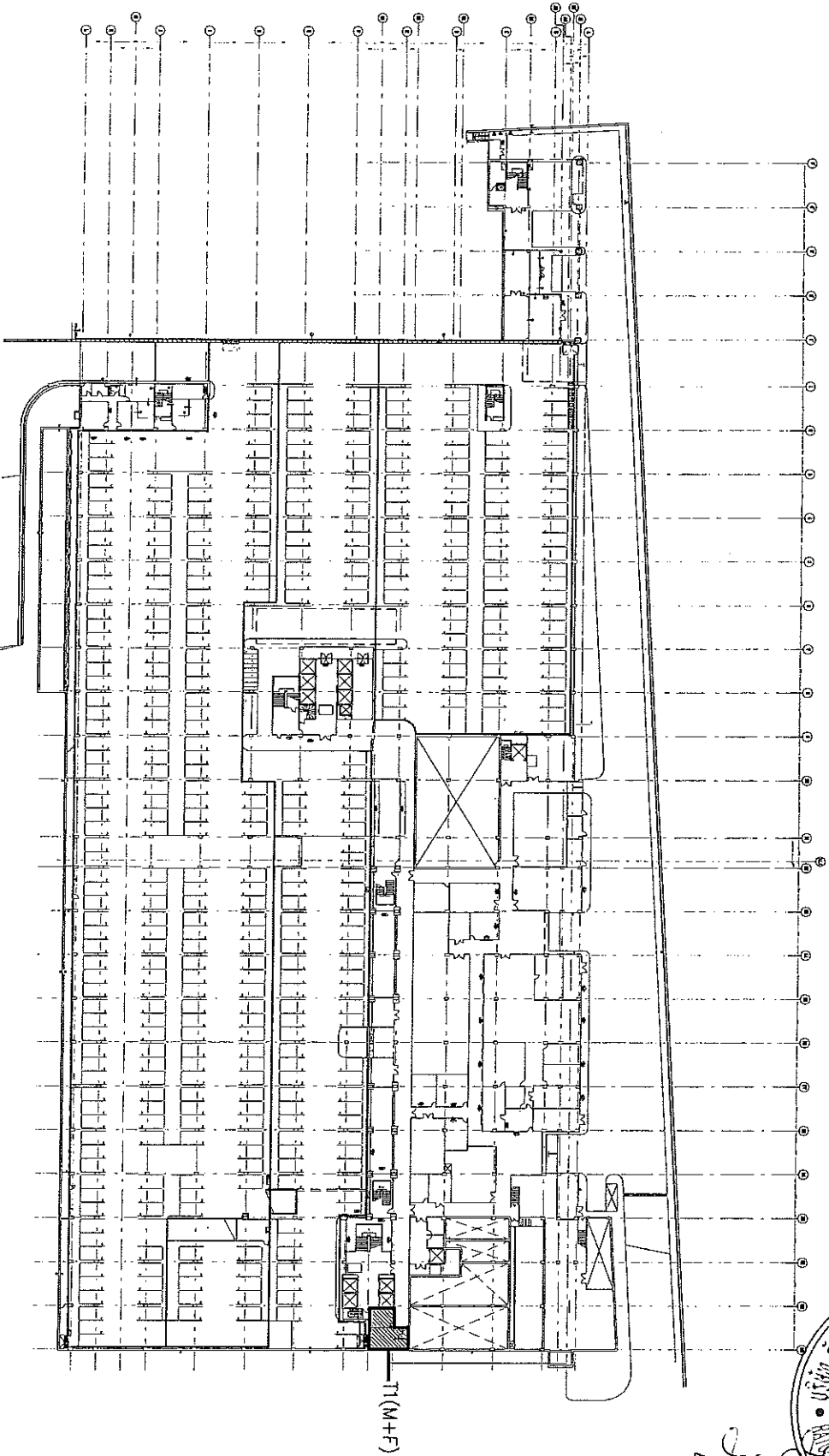

แปลนพื้นที่ดิน 1:800

...
 ...
 ...
 ...
 ...
 ...
 ...
 ...
 ...
 ...

บริษัท รังтана ฟาบรีค จำกัด
 Rangtana Fabric House and Group Company Limited
 ...
 ...
 ...

P

แปลนพื้นที่ดิน	
(KEY PLAN) พื้นที่ที่ดิน	
ขนาดที่ดิน	
พื้นที่ดิน	A2-01
พื้นที่ดิน	...
พื้นที่ดิน	...
พื้นที่ดิน	...
พื้นที่ดิน	...
พื้นที่ดิน	...

...

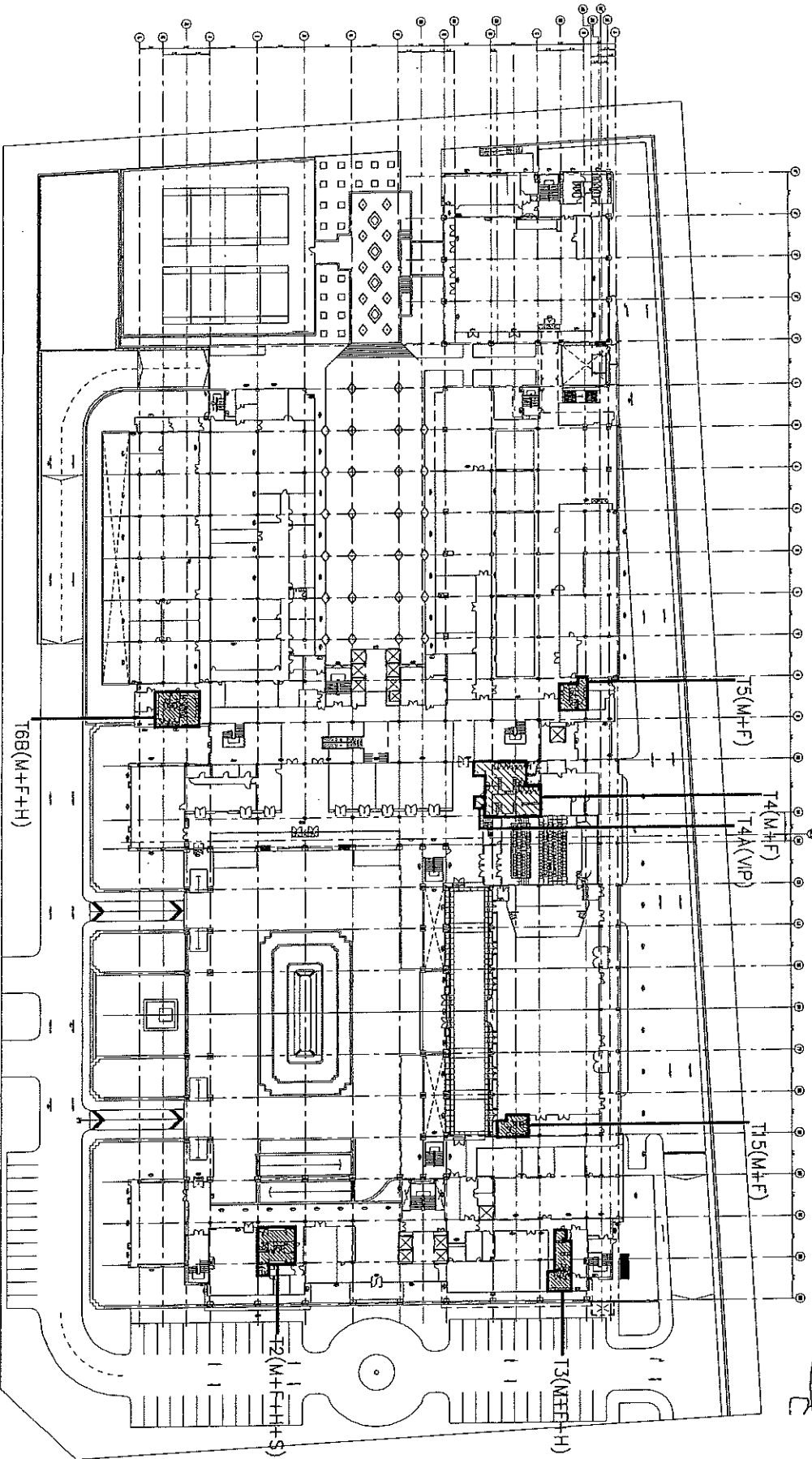

ແມ່ແບບພື້ນທີ່: 1:800

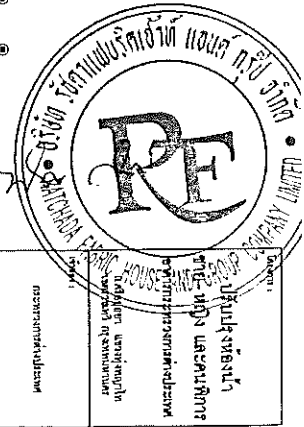

ឈ្មោះ: អង្គការសម្រាប់ការសាងសង់
 អាសយដ្ឋាន: ភ្នំពេញ
 លេខ: ០១២៣៤៥៦៧៨៩០

សម្រាប់: អគ្គនាយកដ្ឋានសាងសង់

P

ថ្ងៃចេញផ្សាយ: ២០១៥ ឆ្នាំ ១០ ខែ ០១ ថ្ងៃ
 លេខ: ០១២៣៤៥៦៧៨៩០

ឈ្មោះ សម្រាប់ (KEY PLAN) គ្រឹះស្ថាន/ក្រុមហ៊ុន	សម្រាប់ សម្រាប់
លេខ សម្រាប់	លេខ សម្រាប់
កម្រិត សម្រាប់	កម្រិត សម្រាប់
ទំហំ សម្រាប់	ទំហំ សម្រាប់

អគ្គនាយក
 អគ្គនាយក
 អគ្គនាយក
 អគ្គនាយក
 អគ្គនាយក
 អគ្គនាយក
 អគ្គនាយក
 អគ្គនាយក
 អគ្គនាយក
 អគ្គនាយក
 អគ្គនាយក
 អគ្គនាយក
 អគ្គនាយក
 អគ្គនាយក
 អគ្គនាយក
 អគ្គនាយក
 អគ្គនាយក
 អគ្គនាយក
 អគ្គនាយក
 អគ្គនាយក

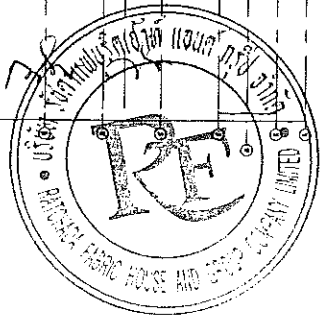
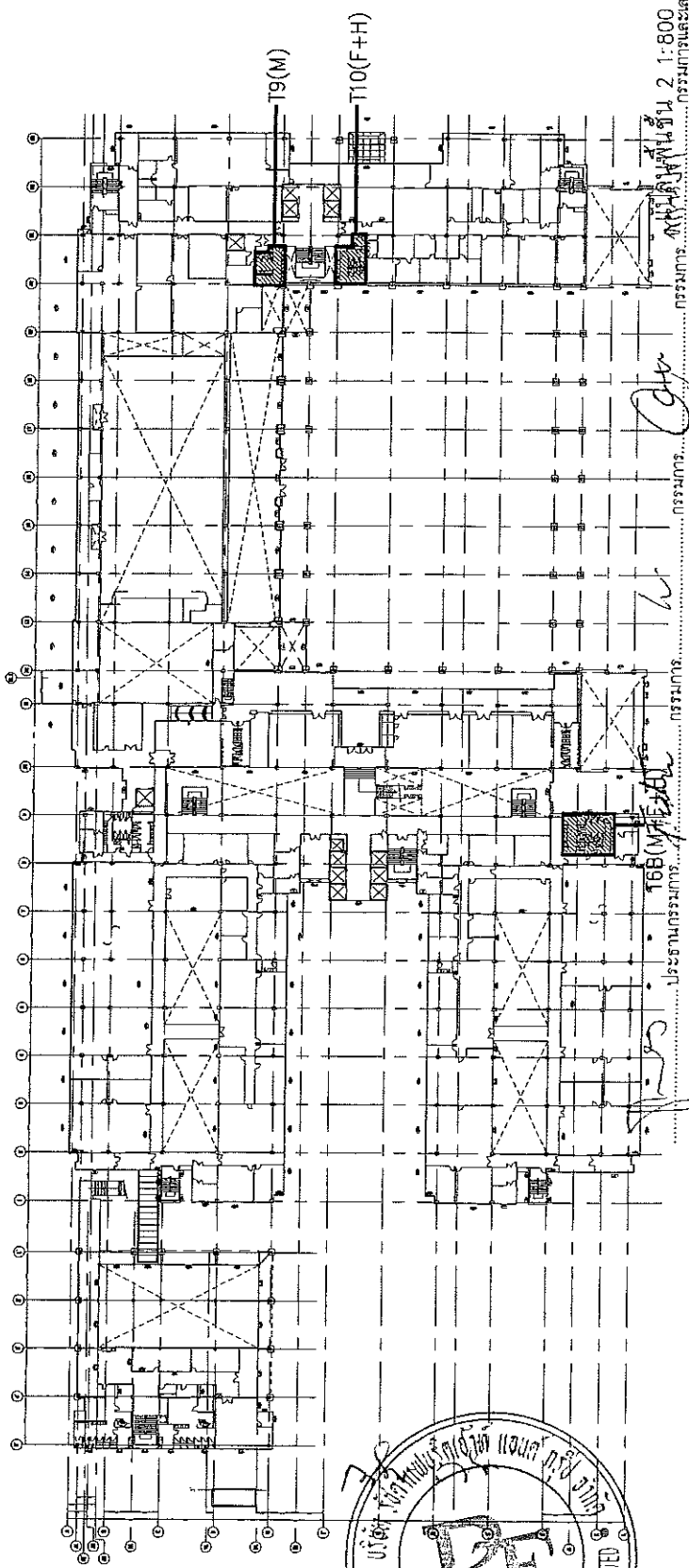
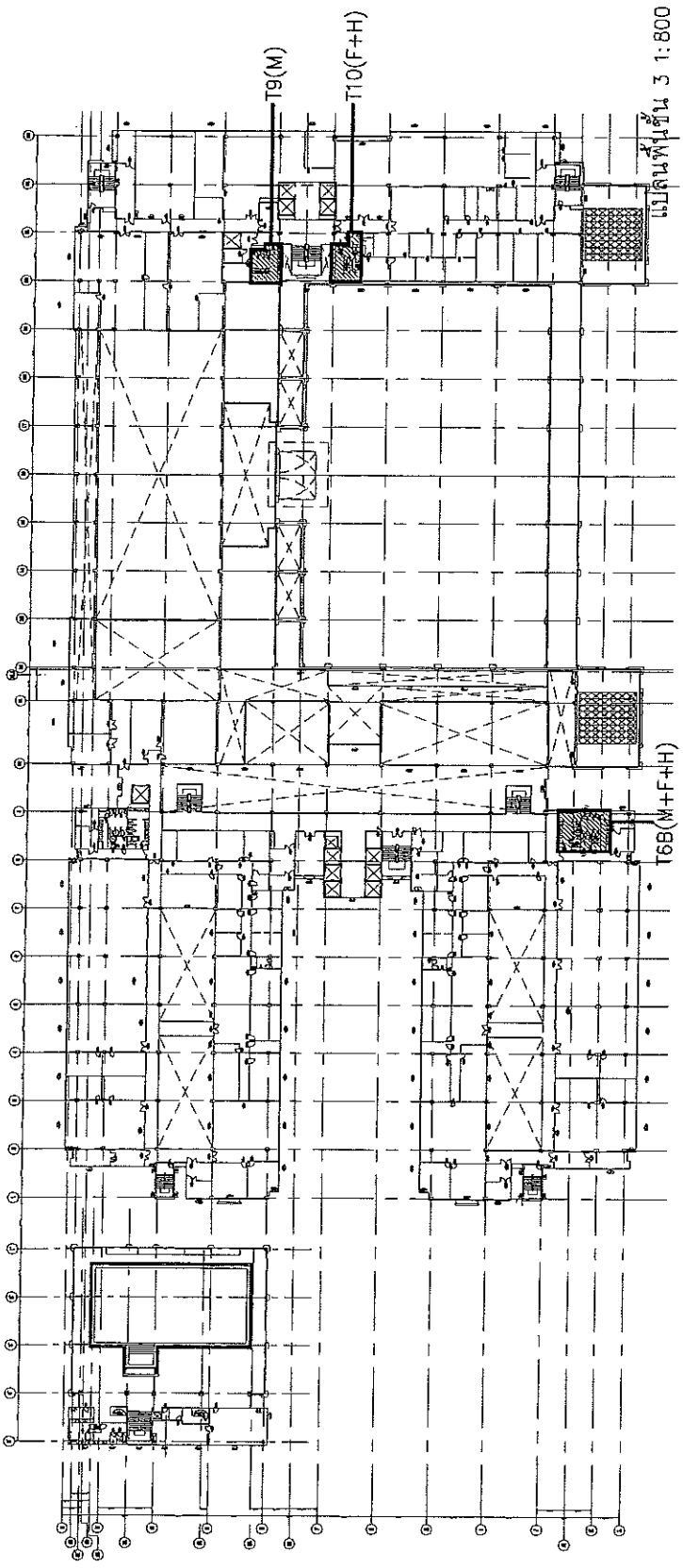

วิศวกร.....
 231 ซอย สุขุมวิท 23
 แขวงคลองเตย เขตคลองเตย กรุงเทพฯ 10110
 โทร 02-237-8888 โทรสาร 02-237-2318
 www.esb.com.th

เลขที่ : ฉบับร่าง T08- 003 และ 004 อาคารพาณิชย์ชั้น 4	ชื่อโครงการ : อาคารพาณิชย์ชั้น 4	ชื่อผู้ว่าจ้าง : บริษัท อี.เอส.ดี. จำกัด	ชื่อสถาปนิก : บริษัท เอ.เอส.ดี. จำกัด เลขที่ 18 ถนนสุขุมวิท แขวง 10000 เขต สุขุมวิท กรุงเทพมหานคร 10110	เลขที่ : ชั้นที่ 4.5 (KEY PLAN) อาคารพาณิชย์ชั้น 4	ชื่อโครงการ : อาคารพาณิชย์ชั้น 4	ชื่อผู้ว่าจ้าง : บริษัท อี.เอส.ดี. จำกัด	ชื่อสถาปนิก : บริษัท เอ.เอส.ดี. จำกัด เลขที่ 18 ถนนสุขุมวิท แขวง 10000 เขต สุขุมวิท กรุงเทพมหานคร 10110
--	-------------------------------------	---	--	---	-------------------------------------	---	--

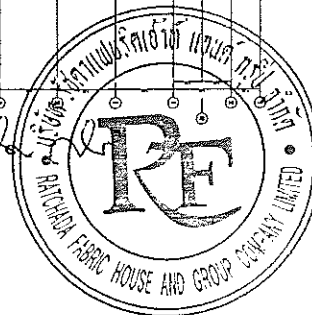
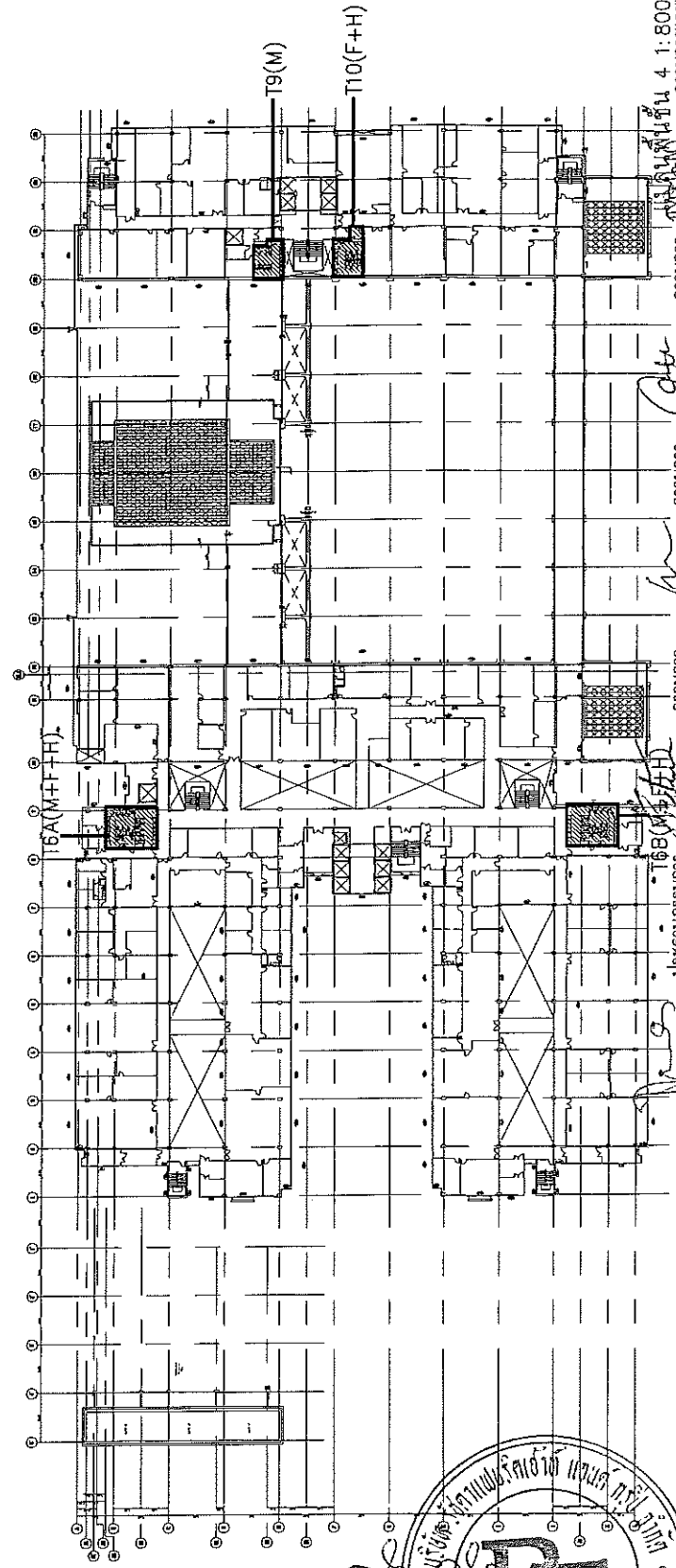
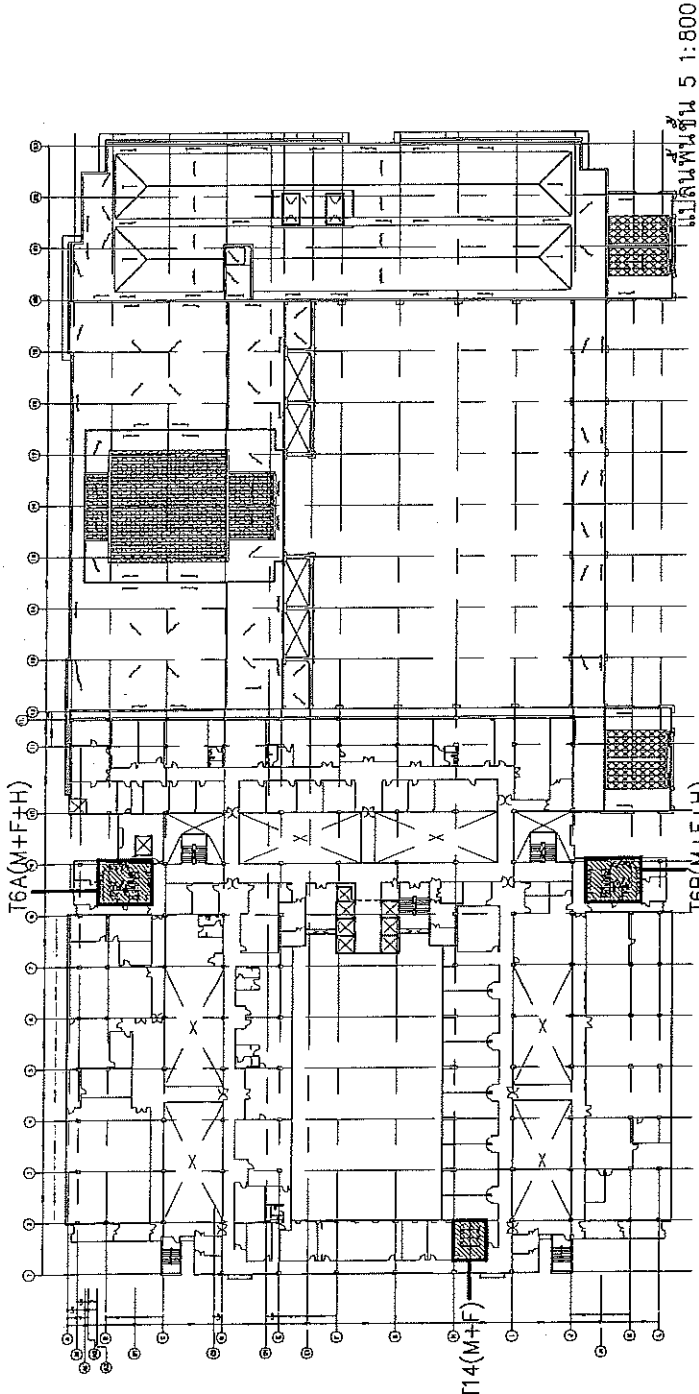

ปรึกษาโครงการ :
 วิศวกร :
 สถาปนิก :
 1:800
 1:800

ประเภท : บริการห้องน้ำ ชาย-หญิง และอาบน้ำ	ประเภทโครงการ: อาคารจอดรถที่โรงแรม เอสเคเอ็ม และอาคาร จอดรถที่โรงแรมเอราวัณ	วันที่ : โครงการที่โรงแรม	ชื่อโครงการ: โรงแรมเอราวัณ	บริษัท เจริญ สตีล จำกัด 4, 5 หมู่ 10 ต.หนองปรือ, อ.บางบาล, จ.พระนครศรีอยุธยา โทร: 02-27-8388 โทรสาร: 02-27-2714 Email: jstee@jstee.com	แผ่นยิปซั่ม T(M+F)
---	--	------------------------------	-------------------------------	---	--------------------

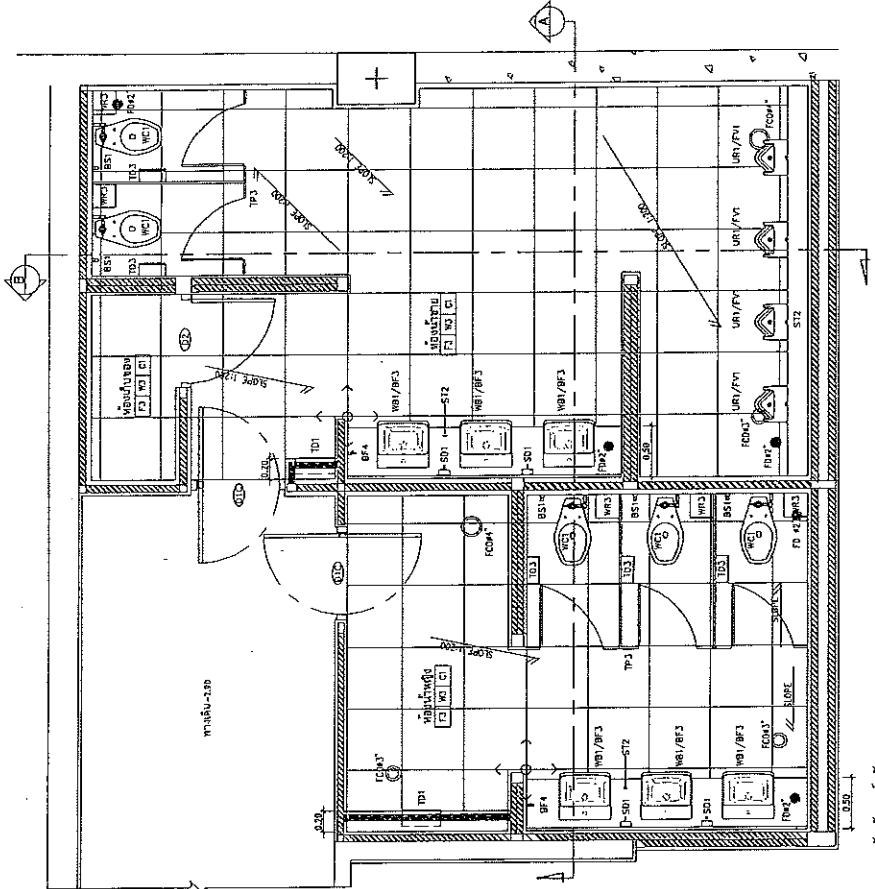

แบบขยายห้องน้ำ 1:50
ห้องน้ำ T1

- หมายเหตุ
1. ท่อระบายน้ำ ใช้ขนาด 100 มม.
 2. ท่อระบายน้ำ ใช้ขนาด 100 มม.
 3. FLOOR DRAIN ใช้ขนาด 100 มม.

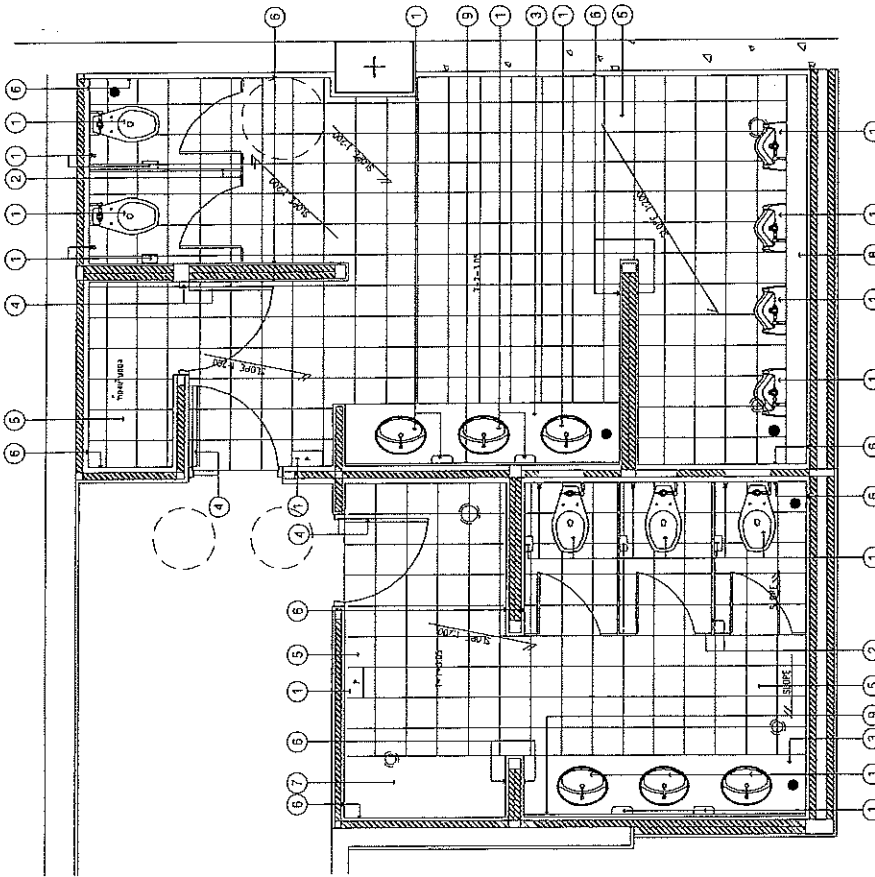

แบบขยายห้องน้ำ 1:50
ห้องน้ำ T1

- หมายเหตุ
1. ใช้ปูนกาวติด
 2. ใช้ปูนกาวติด
 3. ใช้ปูนกาวติด
 4. ใช้ปูนกาวติด
 5. ใช้ปูนกาวติด
 6. ใช้ปูนกาวติด
 7. ใช้ปูนกาวติด
 8. ใช้ปูนกาวติด
 9. ใช้ปูนกาวติด
 10. ใช้ปูนกาวติด

หมายเหตุ : ผู้รับจ้างนำเสนอวัสดุตัวอย่าง
เพื่อขออนุมัติก่อนดำเนินการ

รายการ	วัสดุ	สี/ลาย
F1	สีพื้น	สีเทา
F2	สีพื้น	สีเทา
F3	สีพื้น	สีเทา
F4	สีพื้น	สีเทา
F5	สีพื้น	สีเทา
F6	สีพื้น	สีเทา
F7	สีพื้น	สีเทา
F8	สีพื้น	สีเทา
F9	สีพื้น	สีเทา
F10	สีพื้น	สีเทา
F11	สีพื้น	สีเทา
F12	สีพื้น	สีเทา
F13	สีพื้น	สีเทา
F14	สีพื้น	สีเทา
F15	สีพื้น	สีเทา
F16	สีพื้น	สีเทา
F17	สีพื้น	สีเทา
F18	สีพื้น	สีเทา
F19	สีพื้น	สีเทา
F20	สีพื้น	สีเทา
F21	สีพื้น	สีเทา
F22	สีพื้น	สีเทา
F23	สีพื้น	สีเทา
F24	สีพื้น	สีเทา
F25	สีพื้น	สีเทา
F26	สีพื้น	สีเทา
F27	สีพื้น	สีเทา
F28	สีพื้น	สีเทา
F29	สีพื้น	สีเทา
F30	สีพื้น	สีเทา
F31	สีพื้น	สีเทา
F32	สีพื้น	สีเทา
F33	สีพื้น	สีเทา
F34	สีพื้น	สีเทา
F35	สีพื้น	สีเทา
F36	สีพื้น	สีเทา
F37	สีพื้น	สีเทา
F38	สีพื้น	สีเทา
F39	สีพื้น	สีเทา
F40	สีพื้น	สีเทา
F41	สีพื้น	สีเทา
F42	สีพื้น	สีเทา
F43	สีพื้น	สีเทา
F44	สีพื้น	สีเทา
F45	สีพื้น	สีเทา
F46	สีพื้น	สีเทา
F47	สีพื้น	สีเทา
F48	สีพื้น	สีเทา
F49	สีพื้น	สีเทา
F50	สีพื้น	สีเทา
F51	สีพื้น	สีเทา
F52	สีพื้น	สีเทา
F53	สีพื้น	สีเทา
F54	สีพื้น	สีเทา
F55	สีพื้น	สีเทา
F56	สีพื้น	สีเทา
F57	สีพื้น	สีเทา
F58	สีพื้น	สีเทา
F59	สีพื้น	สีเทา
F60	สีพื้น	สีเทา
F61	สีพื้น	สีเทา
F62	สีพื้น	สีเทา
F63	สีพื้น	สีเทา
F64	สีพื้น	สีเทา
F65	สีพื้น	สีเทา
F66	สีพื้น	สีเทา
F67	สีพื้น	สีเทา
F68	สีพื้น	สีเทา
F69	สีพื้น	สีเทา
F70	สีพื้น	สีเทา
F71	สีพื้น	สีเทา
F72	สีพื้น	สีเทา
F73	สีพื้น	สีเทา
F74	สีพื้น	สีเทา
F75	สีพื้น	สีเทา
F76	สีพื้น	สีเทา
F77	สีพื้น	สีเทา
F78	สีพื้น	สีเทา
F79	สีพื้น	สีเทา
F80	สีพื้น	สีเทา
F81	สีพื้น	สีเทา
F82	สีพื้น	สีเทา
F83	สีพื้น	สีเทา
F84	สีพื้น	สีเทา
F85	สีพื้น	สีเทา
F86	สีพื้น	สีเทา
F87	สีพื้น	สีเทา
F88	สีพื้น	สีเทา
F89	สีพื้น	สีเทา
F90	สีพื้น	สีเทา
F91	สีพื้น	สีเทา
F92	สีพื้น	สีเทา
F93	สีพื้น	สีเทา
F94	สีพื้น	สีเทา
F95	สีพื้น	สีเทา
F96	สีพื้น	สีเทา
F97	สีพื้น	สีเทา
F98	สีพื้น	สีเทา
F99	สีพื้น	สีเทา
F100	สีพื้น	สีเทา

โครงการ.....โครงการและสถาปัตย์

โครงการ.....โครงการ

โครงการ.....โครงการ

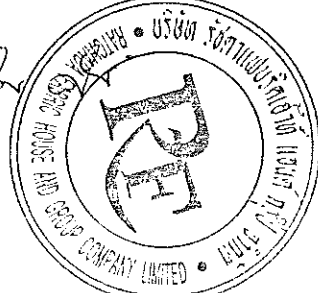

โครงการ : **ปรับปรุงห้องน้ำ ชาย-หญิง และห้องน้ำ**
 อาคารคณะเทคโนโลยีการเกษตร มหาวิทยาลัยราชภัฏรำไพพรรณี

ผู้จัดทำ : **ประจักษ์ วัฒนวิเศษ**
 44 หมู่ 10 ต.ราษีไศล อ.บ้านค่าย จ.ระยอง โทร. 039-22-1000 โทรสาร 039-22-1001
 E-mail : p.prasitwan@ru.ac.th

รูปถ่าย : **PR**

บริษัท : **บริษัท แอปิน อุตสาหกรรม จำกัด**
 44 หมู่ 10 ต.ราษีไศล อ.บ้านค่าย จ.ระยอง โทร. 039-22-1000 โทรสาร 039-22-1001
 E-mail : p.prasitwan@ru.ac.th

แบบขยายห้องน้ำ T (M+F)

ขนาดพื้นที่ : **33 ตร.ม.**

วัสดุ : **A3-01.2**

วันที่ : **15/01/2561**

ผู้ควบคุมงาน : **ประจักษ์ วัฒนวิเศษ**

หมายเหตุ : ผู้รับจ้างนำเสนอนวัตกรรมตัวอย่าง เพื่อขออนุมัติก่อนดำเนินงาน

รายการวัสดุ	ชนิด	จำนวน	ยี่ห้อ
พื้น	F1	ปูกระเบื้องเซรามิก PORCELAIN HOMOGENEOUS ขนาด 300 x 600 มม.	พิกัส (Pigal Mat Light Grey)
	F2	ปูกระเบื้องเซรามิก PORCELAIN HOMOGENEOUS ขนาด 600 x 600 มม.	พิกัส (Pigal Mat Light Grey)
	F3	ปูกระเบื้องเซรามิก PORCELAIN HOMOGENEOUS ขนาด 600 x 600 มม.	พิกัส (Pigal Mat Light Grey)
ผนัง	W1	ฉาบปูนเรียบทาสี PORCELAIN HOMOGENEOUS ขนาด 300 x 600 มม.	พิกัส (Pigal Mat Light Grey)
	W2	ฉาบปูนเรียบทาสี PORCELAIN HOMOGENEOUS ขนาด 600 x 600 มม.	พิกัส (Pigal Mat Light Grey)
	W3	ฉาบปูนเรียบทาสี PORCELAIN HOMOGENEOUS ขนาด 600 x 600 มม.	พิกัส (Pigal Mat Light Grey)
	W4	ฉาบปูนเรียบทาสี PORCELAIN HOMOGENEOUS ขนาด 600 x 600 มม.	พิกัส (Pigal Mat Light Grey)
ฝ้า	ST1	ฝ้าอะลูมิเนียม 20 มม.	พิกัส (Pigal Mat Light Grey)
	ST2	ฝ้าอะลูมิเนียม 20 มม.	พิกัส (Pigal Mat Light Grey)

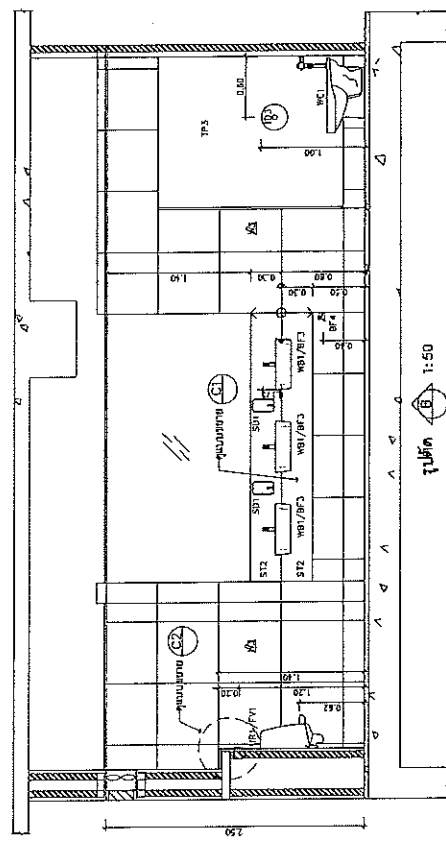
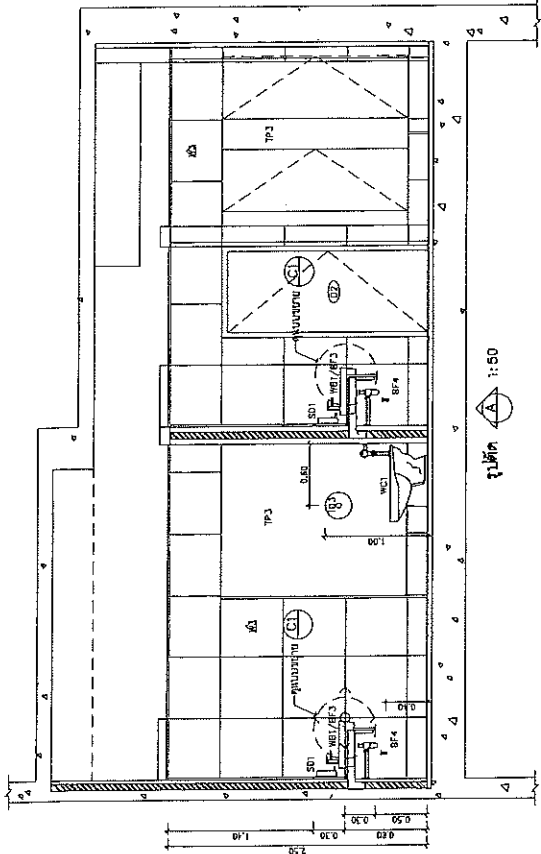

..... ประธานกรรมการ : *[Signature]* กรรมการ : *[Signature]*

บริษัท ห้างหุ้นส่วนจำกัด และบริษัท
 บริษัท ห้างหุ้นส่วนจำกัด และบริษัท
 บริษัท ห้างหุ้นส่วนจำกัด และบริษัท
 บริษัท ห้างหุ้นส่วนจำกัด และบริษัท

RE
 บริษัท จำกัด ห้างหุ้นส่วน จำกัด
 ชั้น 10 อาคาร 100 อาคาร ถนน 100
 โทร 02-252-0000 โทรสาร 02-252-2000
 Email: info@rethailand.com

แบบร่าง	
ชื่อโครงการ	ห้างหุ้นส่วน จำกัด (HMF)
ชื่ออาคาร	A3-01.3
ชื่อพื้นที่	พื้นที่
ชื่อช่าง	ช่าง
วันที่	วันที่

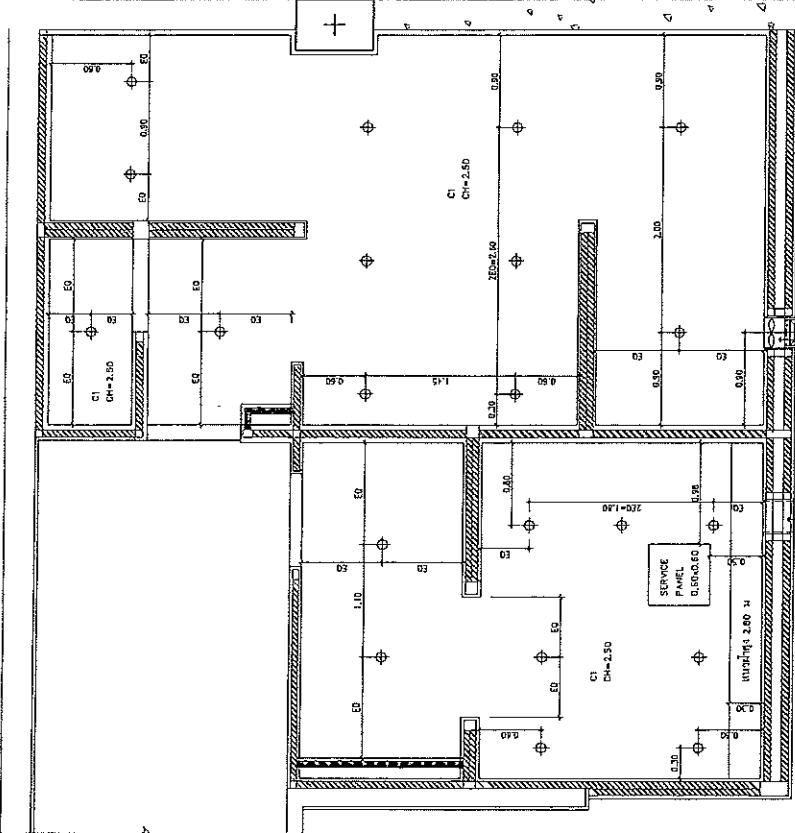

แปลงแบบไฟฟ้า/ลงรูป
 1:50
 ชั้น 10

- สัญลักษณ์วงกลม: DOWN LIGHT
- สัญลักษณ์สี่เหลี่ยม: TWO-WAY SWITCH
- สัญลักษณ์เส้นทึบ: ผนัง
- สัญลักษณ์เส้นประ: ประตู
- สัญลักษณ์เส้นหยัก: หน้าต่าง
- สัญลักษณ์เส้นประจุด: ฝ้าเพดาน
- สัญลักษณ์เส้นประจุด: พื้น
- สัญลักษณ์เส้นประจุด: ผนัง
- สัญลักษณ์เส้นประจุด: เสา
- สัญลักษณ์เส้นประจุด: โครงสร้าง

วิศวกร: *Prator* วิศวกร: *W* วิศวกร: *Ojo* วิศวกร: *Prator*



เลขที่ : บริษัท ช่างเอก จำกัด เลขที่ 10 ซอยลาดพร้าว 101 แขวงลาดพร้าว เขตคลองจั่น กรุงเทพมหานคร 10160 โทร : 02-262-2323-2324	บริษัท ช่างเอก จำกัด เลขที่ 10 ซอยลาดพร้าว 101 แขวงลาดพร้าว เขตคลองจั่น กรุงเทพมหานคร 10160 โทร : 02-262-2323-2324
บริษัท ช่างเอก จำกัด เลขที่ 10 ซอยลาดพร้าว 101 แขวงลาดพร้าว เขตคลองจั่น กรุงเทพมหานคร 10160 โทร : 02-262-2323-2324	บริษัท ช่างเอก จำกัด เลขที่ 10 ซอยลาดพร้าว 101 แขวงลาดพร้าว เขตคลองจั่น กรุงเทพมหานคร 10160 โทร : 02-262-2323-2324
บริษัท ช่างเอก จำกัด เลขที่ 10 ซอยลาดพร้าว 101 แขวงลาดพร้าว เขตคลองจั่น กรุงเทพมหานคร 10160 โทร : 02-262-2323-2324	บริษัท ช่างเอก จำกัด เลขที่ 10 ซอยลาดพร้าว 101 แขวงลาดพร้าว เขตคลองจั่น กรุงเทพมหานคร 10160 โทร : 02-262-2323-2324
บริษัท ช่างเอก จำกัด เลขที่ 10 ซอยลาดพร้าว 101 แขวงลาดพร้าว เขตคลองจั่น กรุงเทพมหานคร 10160 โทร : 02-262-2323-2324	บริษัท ช่างเอก จำกัด เลขที่ 10 ซอยลาดพร้าว 101 แขวงลาดพร้าว เขตคลองจั่น กรุงเทพมหานคร 10160 โทร : 02-262-2323-2324
บริษัท ช่างเอก จำกัด เลขที่ 10 ซอยลาดพร้าว 101 แขวงลาดพร้าว เขตคลองจั่น กรุงเทพมหานคร 10160 โทร : 02-262-2323-2324	บริษัท ช่างเอก จำกัด เลขที่ 10 ซอยลาดพร้าว 101 แขวงลาดพร้าว เขตคลองจั่น กรุงเทพมหานคร 10160 โทร : 02-262-2323-2324

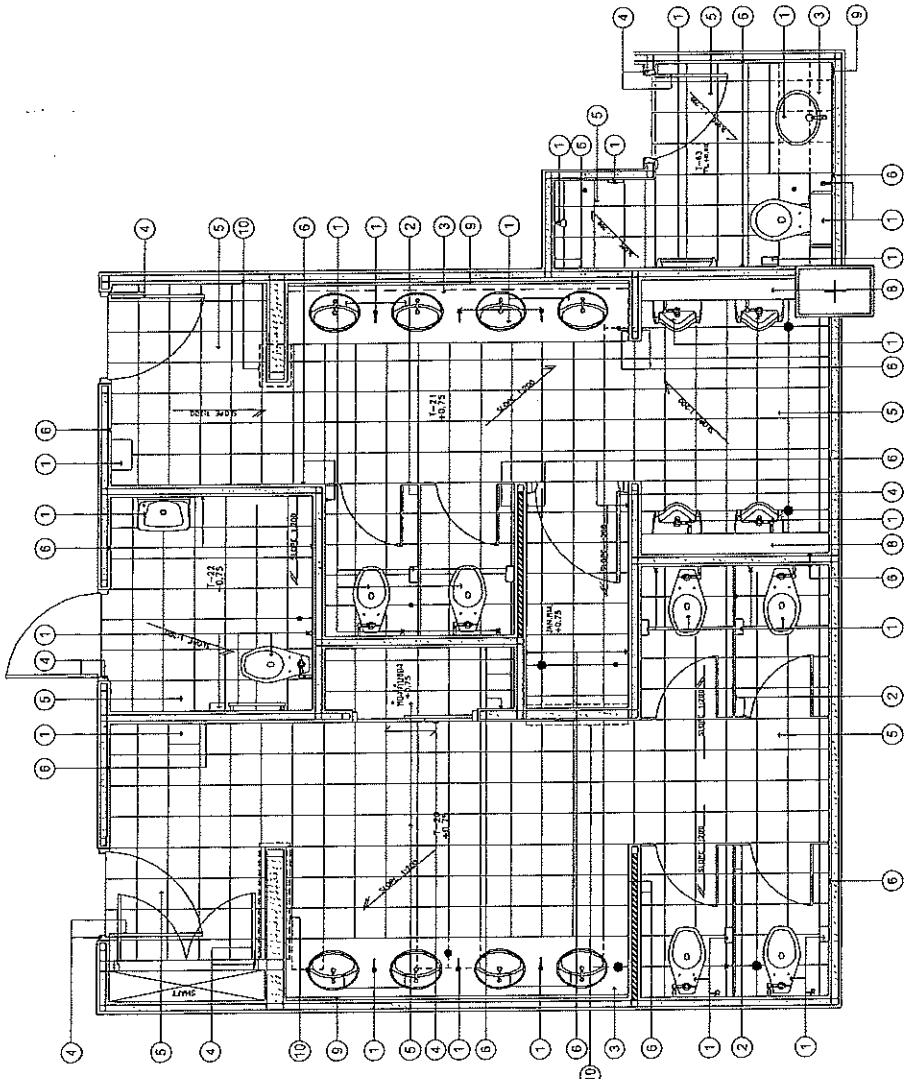

หมายเหตุ : ผู้รับจ้างให้เดินอวักด้วยวง
เพื่อขออนุมัติก่อนดำเนินการ

ห้องน้ำก่อนปรับปรุง
ห้องน้ำ T2 1:50

รายการ	วัสดุ	จำนวน	ยี่ห้อ
F1	สีปูกระเบื้องผนัง PORCELAIN HOMOGENEOUS ขนาด 300 x 600 มม.	1	เซรามิคเคมิลัน โกลด์ (Ceramic Kemilan Gold)
F2	สีปูกระเบื้องผนัง PORCELAIN HOMOGENEOUS ขนาด 600 x 600 มม.	1	ดีลินโอปาล (Regal Mist LSK Grey)
F3	สีปูกระเบื้องผนัง PORCELAIN HOMOGENEOUS ขนาด 600 x 600 มม.	1	สีฟ้า โกลด์ (Prase Light Grey)
W1	สีปูกระเบื้องผนัง PORCELAIN HOMOGENEOUS ขนาด 300 x 600 มม.	1	เซรามิคเคมิลัน โกลด์ (Ceramic Kemilan Gold)
V2	สีปูกระเบื้องผนัง PORCELAIN HOMOGENEOUS ขนาด 600 x 600 มม.	1	เซรามิคเคมิลัน โกลด์ (Ceramic Kemilan Gold)
V3	สีปูกระเบื้องผนัง PORCELAIN HOMOGENEOUS ขนาด 600 x 600 มม.	1	เซรามิคเคมิลัน โกลด์ (Ceramic Kemilan Gold)
V4	สีปูกระเบื้องผนัง PORCELAIN HOMOGENEOUS ขนาด 600 x 600 มม.	1	เซรามิคเคมิลัน โกลด์ (Ceramic Kemilan Gold)
SI1	สีปูกระเบื้องผนัง PORCELAIN HOMOGENEOUS ขนาด 600 x 600 มม.	1	เซรามิคเคมิลัน โกลด์ (Ceramic Kemilan Gold)
SI2	สีปูกระเบื้องผนัง PORCELAIN HOMOGENEOUS ขนาด 600 x 600 มม.	1	เซรามิคเคมิลัน โกลด์ (Ceramic Kemilan Gold)

1. สีพื้นผนังเดิม
2. วัสดุผนังก่อนปรับปรุง
3. วัสดุผนังก่อนปรับปรุง และทาสีโกลด์เงา 0.50 M
4. วัสดุผนังก่อนปรับปรุง
5. วัสดุผนังก่อนปรับปรุง
6. วัสดุผนังก่อนปรับปรุง
7. วัสดุผนังก่อนปรับปรุง
8. วัสดุผนังก่อนปรับปรุง
9. วัสดุผนังก่อนปรับปรุง
10. วัสดุผนังก่อนปรับปรุง

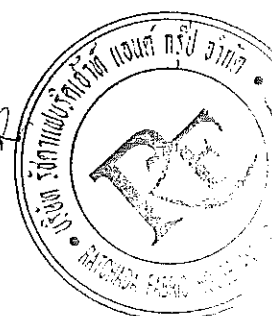

กรุงเทพมหานคร

กรุงเทพมหานคร

กรุงเทพมหานคร

กรุงเทพมหานคร

กรุงเทพมหานคร

กรุงเทพมหานคร

กรุงเทพมหานคร

กรุงเทพมหานคร

เลขที่: รับปรุงห้องน้ำ ชาย-หญิง และคนพิการ อาคารพระตำหนักเป็ณพท	ที่ตั้ง: พระตำหนัก เขตวังไกลกังวล อำเภอหัวหิน	วันที่: 01/01/2561	ชื่อ: บริษัท เอนจิเนียริ่ง พีอี จำกัด 11 ซอย 10 ถนนสุขุมวิท กรุงเทพฯ 10110 โทร 02-252-1331 Email : info@pe-engineering.com
ชื่อโครงการ: ปรับปรุงห้องน้ำ		ชื่อเอกสาร: แบบแปลน	
ชื่อผู้จัดทำ: บริษัท เอนจิเนียริ่ง พีอี จำกัด		ชื่อผู้รับ: กรมการ	
ชื่อผู้ตรวจสอบ: บริษัท เอนจิเนียริ่ง พีอี จำกัด		ชื่อผู้รับ: กรมการ	
ชื่อผู้ควบคุม: บริษัท เอนจิเนียริ่ง พีอี จำกัด		ชื่อผู้รับ: กรมการ	
ชื่อผู้ดำเนินการ: บริษัท เอนจิเนียริ่ง พีอี จำกัด		ชื่อผู้รับ: กรมการ	

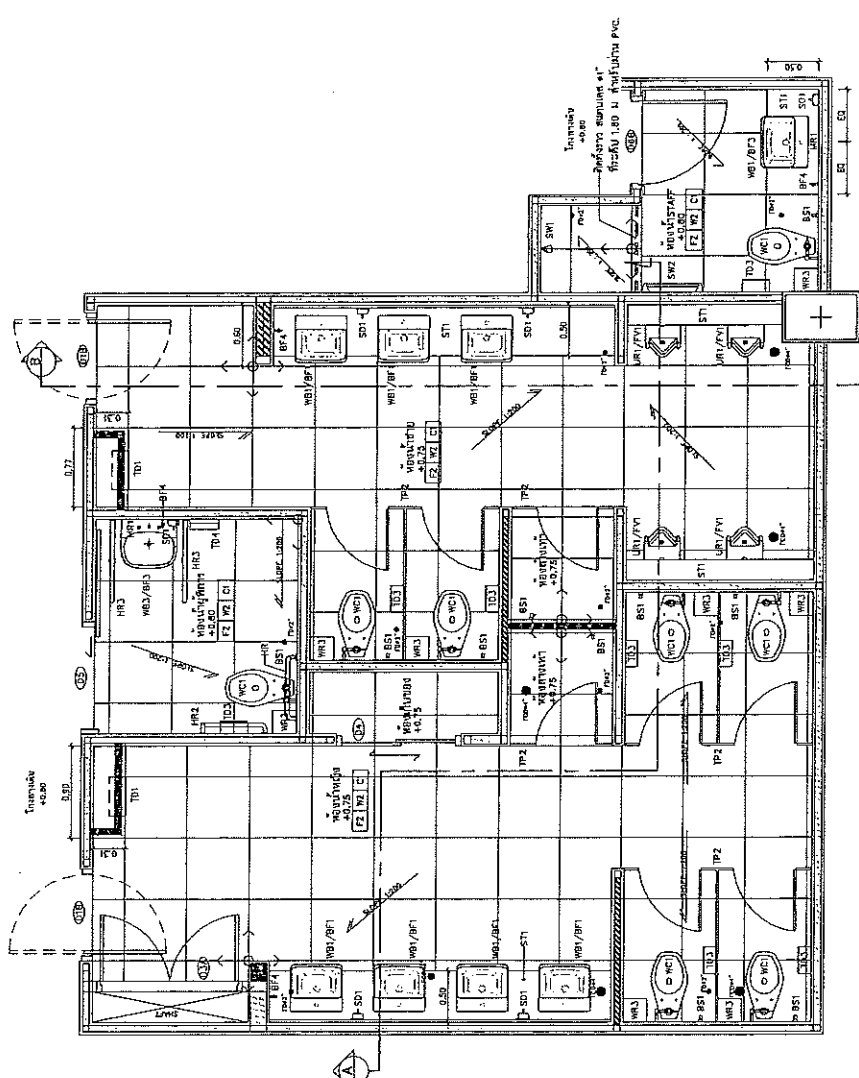

หมายเหตุ : ผู้รับจ้างเสนอวัสดุของ
เพื่อขออนุมัติก่อนดำเนินการ

รายการ	วัสดุ	ปริมาณ	ยี่ห้อ
F1	สีทาผนังเซรามิก PORCELAIN HOMOGENEOUS ขนาด 300 x 600 มม.	10 ตร.ม.	สีทาผนังเซรามิก สีดำ (Polar Black Cobble Stone Matte)
F2	สีทาผนังเซรามิก PORCELAIN HOMOGENEOUS ขนาด 600 x 600 มม.	10 ตร.ม.	สีทาผนังเซรามิก สีเทาเข้ม (Polar Light Grey)
F3	สีทาผนังเซรามิก PORCELAIN HOMOGENEOUS ขนาด 600 x 600 มม.	10 ตร.ม.	สีทาผนังเซรามิก สีเทาอ่อน (Polar Light Grey)
F4	สีทาผนังเซรามิก PORCELAIN HOMOGENEOUS ขนาด 300 x 600 มม.	10 ตร.ม.	สีทาผนังเซรามิก สีขาว (Polar White)
F5	สีทาผนังเซรามิก PORCELAIN HOMOGENEOUS ขนาด 600 x 600 มม.	10 ตร.ม.	สีทาผนังเซรามิก สีขาว (Polar White)
F6	สีทาผนังเซรามิก PORCELAIN HOMOGENEOUS ขนาด 600 x 600 มม.	10 ตร.ม.	สีทาผนังเซรามิก สีขาว (Polar White)
F7	สีทาผนังเซรามิก PORCELAIN HOMOGENEOUS ขนาด 600 x 600 มม.	10 ตร.ม.	สีทาผนังเซรามิก สีขาว (Polar White)
F8	สีทาผนังเซรามิก PORCELAIN HOMOGENEOUS ขนาด 600 x 600 มม.	10 ตร.ม.	สีทาผนังเซรามิก สีขาว (Polar White)
F9	สีทาผนังเซรามิก PORCELAIN HOMOGENEOUS ขนาด 600 x 600 มม.	10 ตร.ม.	สีทาผนังเซรามิก สีขาว (Polar White)
F10	สีทาผนังเซรามิก PORCELAIN HOMOGENEOUS ขนาด 600 x 600 มม.	10 ตร.ม.	สีทาผนังเซรามิก สีขาว (Polar White)
F11	สีทาผนังเซรามิก PORCELAIN HOMOGENEOUS ขนาด 600 x 600 มม.	10 ตร.ม.	สีทาผนังเซรามิก สีขาว (Polar White)
F12	สีทาผนังเซรามิก PORCELAIN HOMOGENEOUS ขนาด 600 x 600 มม.	10 ตร.ม.	สีทาผนังเซรามิก สีขาว (Polar White)
F13	สีทาผนังเซรามิก PORCELAIN HOMOGENEOUS ขนาด 600 x 600 มม.	10 ตร.ม.	สีทาผนังเซรามิก สีขาว (Polar White)
F14	สีทาผนังเซรามิก PORCELAIN HOMOGENEOUS ขนาด 600 x 600 มม.	10 ตร.ม.	สีทาผนังเซรามิก สีขาว (Polar White)
F15	สีทาผนังเซรามิก PORCELAIN HOMOGENEOUS ขนาด 600 x 600 มม.	10 ตร.ม.	สีทาผนังเซรามิก สีขาว (Polar White)
F16	สีทาผนังเซรามิก PORCELAIN HOMOGENEOUS ขนาด 600 x 600 มม.	10 ตร.ม.	สีทาผนังเซรามิก สีขาว (Polar White)
F17	สีทาผนังเซรามิก PORCELAIN HOMOGENEOUS ขนาด 600 x 600 มม.	10 ตร.ม.	สีทาผนังเซรามิก สีขาว (Polar White)
F18	สีทาผนังเซรามิก PORCELAIN HOMOGENEOUS ขนาด 600 x 600 มม.	10 ตร.ม.	สีทาผนังเซรามิก สีขาว (Polar White)
F19	สีทาผนังเซรามิก PORCELAIN HOMOGENEOUS ขนาด 600 x 600 มม.	10 ตร.ม.	สีทาผนังเซรามิก สีขาว (Polar White)
F20	สีทาผนังเซรามิก PORCELAIN HOMOGENEOUS ขนาด 600 x 600 มม.	10 ตร.ม.	สีทาผนังเซรามิก สีขาว (Polar White)
F21	สีทาผนังเซรามิก PORCELAIN HOMOGENEOUS ขนาด 600 x 600 มม.	10 ตร.ม.	สีทาผนังเซรามิก สีขาว (Polar White)
F22	สีทาผนังเซรามิก PORCELAIN HOMOGENEOUS ขนาด 600 x 600 มม.	10 ตร.ม.	สีทาผนังเซรามิก สีขาว (Polar White)
F23	สีทาผนังเซรามิก PORCELAIN HOMOGENEOUS ขนาด 600 x 600 มม.	10 ตร.ม.	สีทาผนังเซรามิก สีขาว (Polar White)
F24	สีทาผนังเซรามิก PORCELAIN HOMOGENEOUS ขนาด 600 x 600 มม.	10 ตร.ม.	สีทาผนังเซรามิก สีขาว (Polar White)
F25	สีทาผนังเซรามิก PORCELAIN HOMOGENEOUS ขนาด 600 x 600 มม.	10 ตร.ม.	สีทาผนังเซรามิก สีขาว (Polar White)
F26	สีทาผนังเซรามิก PORCELAIN HOMOGENEOUS ขนาด 600 x 600 มม.	10 ตร.ม.	สีทาผนังเซรามิก สีขาว (Polar White)
F27	สีทาผนังเซรามิก PORCELAIN HOMOGENEOUS ขนาด 600 x 600 มม.	10 ตร.ม.	สีทาผนังเซรามิก สีขาว (Polar White)
F28	สีทาผนังเซรามิก PORCELAIN HOMOGENEOUS ขนาด 600 x 600 มม.	10 ตร.ม.	สีทาผนังเซรามิก สีขาว (Polar White)
F29	สีทาผนังเซรามิก PORCELAIN HOMOGENEOUS ขนาด 600 x 600 มม.	10 ตร.ม.	สีทาผนังเซรามิก สีขาว (Polar White)
F30	สีทาผนังเซรามิก PORCELAIN HOMOGENEOUS ขนาด 600 x 600 มม.	10 ตร.ม.	สีทาผนังเซรามิก สีขาว (Polar White)

แบบขยายห้องน้ำ 1:50
ห้องน้ำ T2

ผู้จัดทำ: **บริษัท เอนจิเนียริ่ง**
พีอี จำกัด

- หมายเหตุ
1. วัสดุที่ระบุไว้ใช้ตามแบบที่แนบมา
 2. วัสดุที่ระบุไว้ใช้ตามแบบที่แนบมา
 3. FLOOR DRAIN ใช้ตามแบบที่แนบมา

โครงการ: **ปรับปรุงห้องน้ำ**
โครงการ: **ปรับปรุงห้องน้ำ**

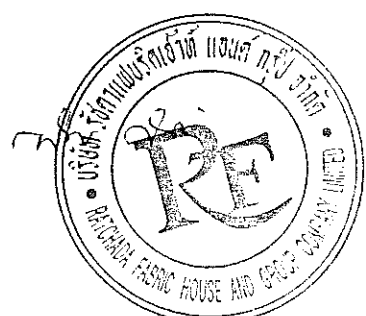

บริษัท บัณฑิต จำกัด
 28 ซอย นวัตกรรม 1 ถนน นวัตกรรม 1
 ตำบลคลองหลวง อำเภอคลองหลวง จังหวัดปทุมธานี 17120
 โทร : 02-902-2255

บริษัท บัณฑิต จำกัด
 28 ซอย นวัตกรรม 1 ถนน นวัตกรรม 1
 ตำบลคลองหลวง อำเภอคลองหลวง จังหวัดปทุมธานี 17120
 โทร : 02-902-2255

แบบขยายผนัง T2
 (M+F-H+S)

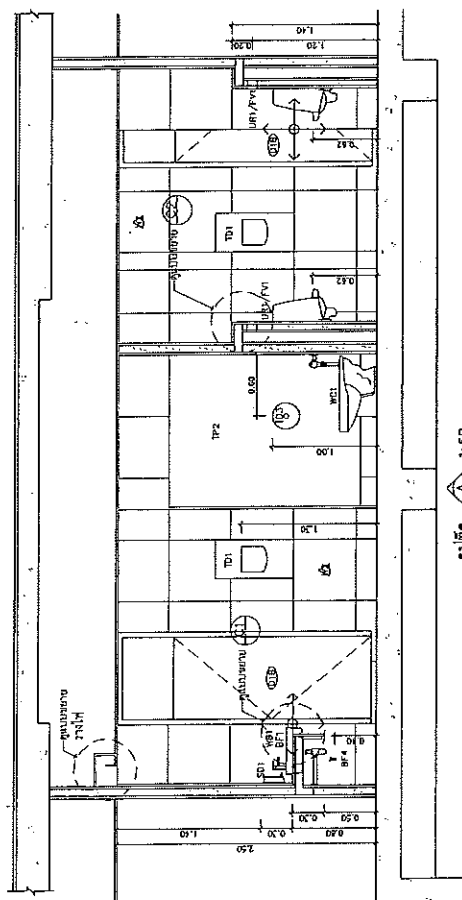

รูปตัด A 1:50

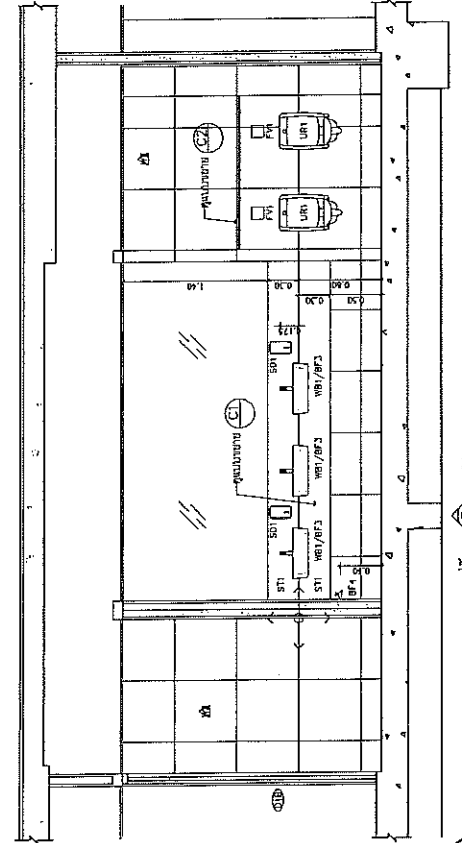

รูปตัด B 1:50

หมายเหตุ : ผู้รับจ้างนำเสนอสถิติตัวอย่างเพื่อขออนุมัติก่อนดำเนินการ

รายการ	รายการ	วัสดุ	ปริมาณ
F1	ผนังกระเบื้องเคลือบ	PORCELAIN HOMOGENEUS ขนาด 300 x 600 มม.	ประมาณ 15 ตร.ม.
F2	ผนังกระเบื้องเคลือบ	PORCELAIN HOMOGENEUS ขนาด 600 x 600 มม.	ประมาณ 40 ตร.ม.
F3	ผนังกระเบื้องเคลือบ	PORCELAIN HOMOGENEUS ขนาด 600 x 600 มม.	ประมาณ 40 ตร.ม.
W1	ประตูบานเลื่อน	PORCELAIN HOMOGENEUS ขนาด 100 x 600 มม.	ประมาณ 4 ประตู
W2	ประตูบานเลื่อน	PORCELAIN HOMOGENEUS ขนาด 600 x 600 มม.	ประมาณ 4 ประตู
W3	ประตูบานเลื่อน	PORCELAIN HOMOGENEUS ขนาด 600 x 600 มม.	ประมาณ 4 ประตู
W4	ประตูบานเลื่อน	PORCELAIN HOMOGENEUS ขนาด 600 x 600 มม.	ประมาณ 4 ประตู
S1	บานประตูเหล็ก	เหล็ก	ประมาณ 4 ประตู
S2	บานประตูเหล็ก	เหล็ก	ประมาณ 4 ประตู

โครงการ กรุงเทพมหานคร กรุงเทพมหานคร



เลขที่ : ปรับห้องน้ำ ชาย-หญิง และคนพิการ อาคารพระธาตุนครเชียงใหม่	ชื่ออาคาร และตำแหน่ง อาคารนี้ ก่อสร้างขึ้นเพื่อ ใช้ทำอะไร	เลขที่ : โครงการที่ดำเนินการ	เลขที่ : บริษัท บริษัท ชลสิทธิ์ จำกัด 1, 5 ซอย นานา ถนนวิภาวดีรังสิต แขวง จตุจักร เขตจตุจักร กรุงเทพฯ 10230 โทร : 02-255-2000
--	---	---------------------------------	---

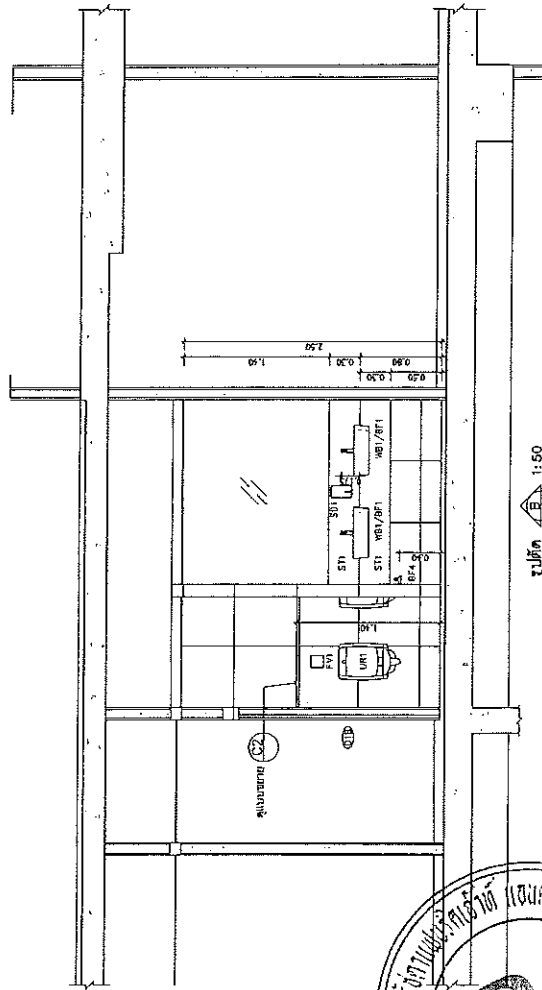
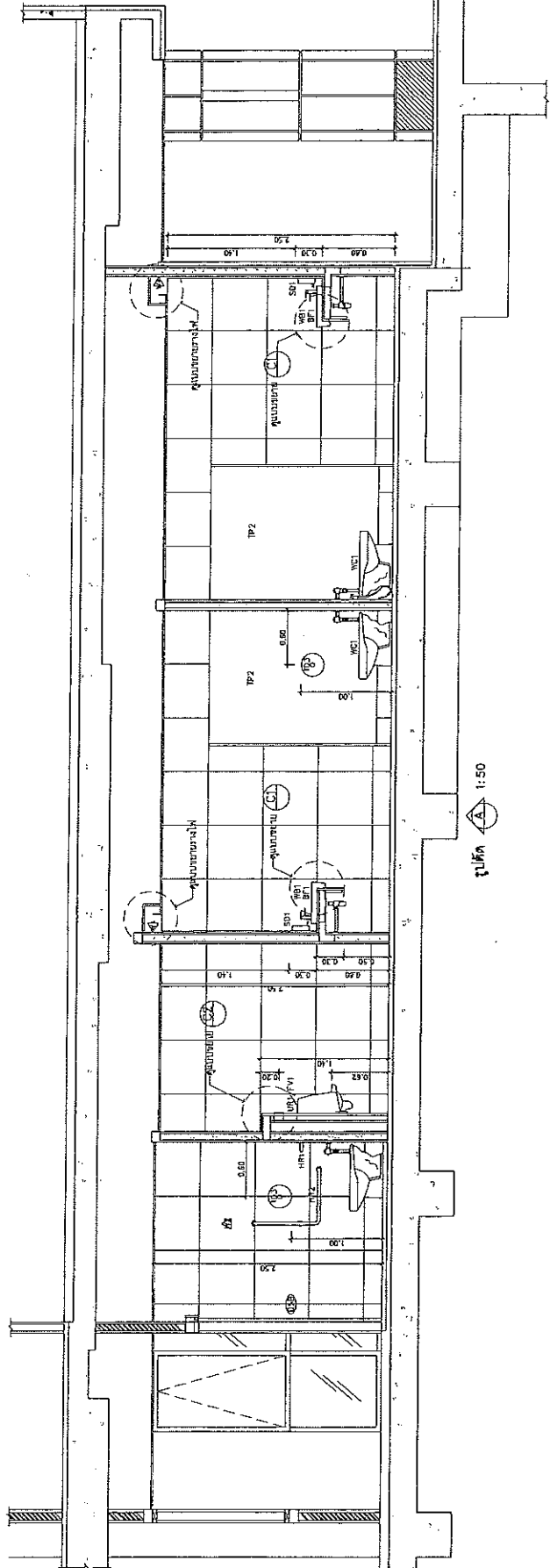

หมายเหตุ : ผู้รับจ้างเห็นสมควรจัดของ
เพื่อผู้อยู่อาศัยคนพิการ

รายการ	ชื่อ	จำนวน	ยี่ห้อ	ขนาด
F1	พื้นปูกระเบื้องเซรามิค PORCELAIN HOMOGENEOUS ขนาด 300 x 600 มม.	10 ตร.ม.	ดำ/ดำเข้ม/ดำ	Black Cobble Stone Matte
F2	พื้นปูกระเบื้องเซรามิค PORCELAIN HOMOGENEOUS ขนาด 600 x 600 มม.	10 ตร.ม.	เทาเข้ม/เทา	Steel Mist Light Grey
F3	พื้นปูกระเบื้องเซรามิค PORCELAIN HOMOGENEOUS ขนาด 600 x 600 มม.	10 ตร.ม.	เทาอ่อน/เทา	Prak Light Grey
W1	ผนังปูกระเบื้องเซรามิค PORCELAIN HOMOGENEOUS ขนาด 300 x 600 มม.	40 ตร.ม.	ขาว/ขาว	Iceberg White
W2	ผนังปูกระเบื้องเซรามิค PORCELAIN HOMOGENEOUS ขนาด 600 x 600 มม.	40 ตร.ม.	ดำ/ดำเข้ม/ดำ	Black Cobble Stone
W3	ผนังปูกระเบื้องเซรามิค PORCELAIN HOMOGENEOUS ขนาด 600 x 600 มม.	40 ตร.ม.	เทาเข้ม/เทา	Steel Mist
W4	ผนังปูกระเบื้องเซรามิค PORCELAIN HOMOGENEOUS ขนาด 600 x 600 มม.	40 ตร.ม.	เทาอ่อน/เทา	Prak Light Grey
ST1	ชักโครก	4 ตัว		
SI	อ่างล้างหน้า	4 ตัว		
SH	ฝักบัวอาบน้ำ	4 ตัว		
CT	เคาน์เตอร์	4 ตัว		



.....โครงการ.....
.....โครงการ.....
.....โครงการ.....

บริษัท บียอนด์ จำกัด
 สาย-หญิง และผลิตภัณฑ์
 อพาร์ทเมนท์คอนโดมิเนียม

โครงการ: อพาร์ทเมนท์คอนโดมิเนียม
 อาคาร: 10-11-12-13-14-15-16-17-18-19-20-21-22-23-24-25-26-27-28-29-30-31-32-33-34-35-36-37-38-39-40-41-42-43-44-45-46-47-48-49-50-51-52-53-54-55-56-57-58-59-60-61-62-63-64-65-66-67-68-69-70-71-72-73-74-75-76-77-78-79-80-81-82-83-84-85-86-87-88-89-90-91-92-93-94-95-96-97-98-99-100

ชื่อโครงการ: อพาร์ทเมนท์คอนโดมิเนียม

ชื่ออาคาร: 10-11-12-13-14-15-16-17-18-19-20-21-22-23-24-25-26-27-28-29-30-31-32-33-34-35-36-37-38-39-40-41-42-43-44-45-46-47-48-49-50-51-52-53-54-55-56-57-58-59-60-61-62-63-64-65-66-67-68-69-70-71-72-73-74-75-76-77-78-79-80-81-82-83-84-85-86-87-88-89-90-91-92-93-94-95-96-97-98-99-100

ชื่อโครงการ: อพาร์ทเมนท์คอนโดมิเนียม

ชื่ออาคาร: 10-11-12-13-14-15-16-17-18-19-20-21-22-23-24-25-26-27-28-29-30-31-32-33-34-35-36-37-38-39-40-41-42-43-44-45-46-47-48-49-50-51-52-53-54-55-56-57-58-59-60-61-62-63-64-65-66-67-68-69-70-71-72-73-74-75-76-77-78-79-80-81-82-83-84-85-86-87-88-89-90-91-92-93-94-95-96-97-98-99-100

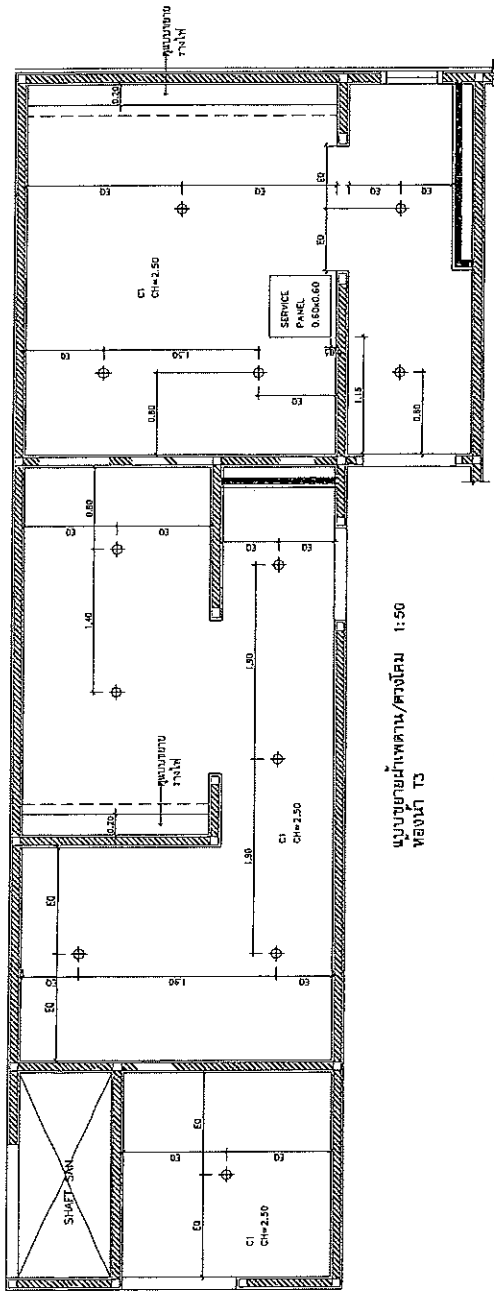

แบบแปลนฝ้าเพดาน/ห้องนอน 1:50
 ห้องนอน 13

สัญลักษณ์:
 Ⓢ เครื่องปรับอากาศ
 ☼ เครื่องไฟส่องสว่าง
 ☼ แอร์เคลื่อนที่
 ☼ ตู้เย็น
 ☼ ตู้แช่แข็ง
 ☼ ตู้ซักผ้า
 ☼ ตู้ล้างจาน
 ☼ ตู้เก็บของ
 ☼ ตู้เสื้อผ้า
 ☼ ตู้รองเท้า
 ☼ ตู้ยา
 ☼ ตู้เครื่องสำอาง
 ☼ ตู้เครื่องใช้ไฟฟ้า



.....
 วิศวกร
 วิศวกร
 วิศวกร



บริษัท หนึ่ง จำกัด
 44 ซอย 10 ถนนสุขุมวิท ถนน
 โทร 02-251-2000 โทรสาร 02-251-2378
 Email : p.pumporn@one.com

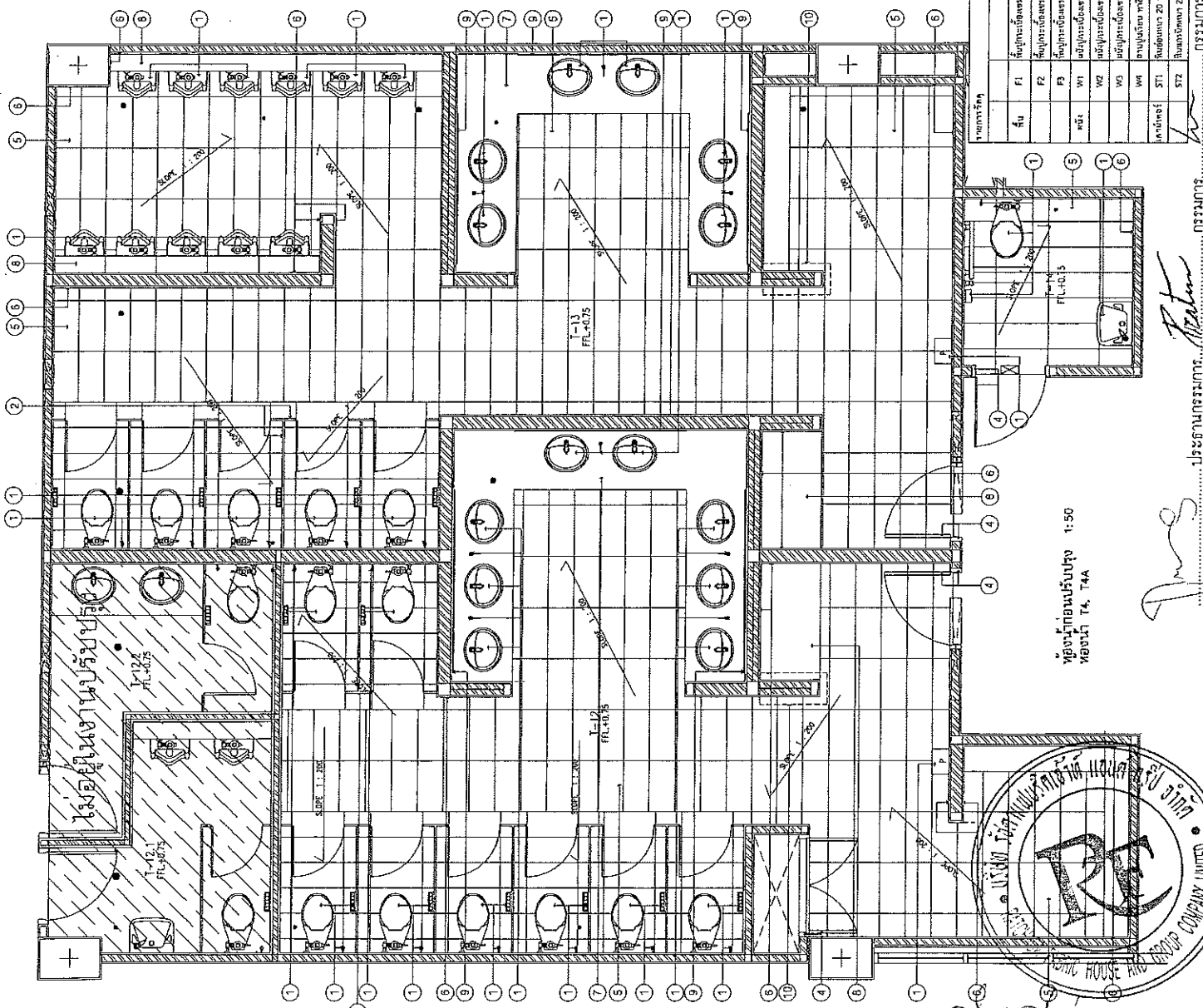

- รายการรับปรุง
1. วัสดุพื้นผิวเดิม
 2. วัสดุผนังเดิม
 3. วัสดุสีผิวภายนอกเดิม และสีทาผนังเดิม 0.50 M
 4. วัสดุผนังและบานประตู
 5. วัสดุพื้นกระเบื้องเดิม
 6. วัสดุผนังกระเบื้องเดิม
 7. วัสดุบานประตู
 8. วัสดุสีผิวภายนอกเดิม
 9. วัสดุระวางฝ้าเดิม
 10. วัสดุฝ้าเดิม

หมายเหตุ : ผู้รับจ้างนำเสนอสั่งวัสดุอย่าง
 เพื่อขออนุมัติก่อนดำเนินการ

รายการ	วัสดุ	ปริมาณ	ยี่ห้อ
F1	สีผิวกระเบื้องผนัง	PORCELAIN HOMOGENEOUS ขนาด 300 x 600 มม.	โพลีเทคสีเทา-ดำ (Polar Black Cobble Stone Malle)
F2	สีผิวประตูบานประตู	PORCELAIN HOMOGENEOUS ขนาด 600 x 600 มม.	โพลีเทคสีเทา (Steel Mat Light Grey)
F3	สีผิวประตูบานประตู	PORCELAIN HOMOGENEOUS ขนาด 600 x 600 มม.	โพลีเทคสีเทา (Steel Mat Light Grey)
W1	สีผิวประตูบานประตู	PORCELAIN HOMOGENEOUS ขนาด 300 x 600 มม.	โพลีเทคสีเทา (Steel Mat Light Grey)
W2	สีผิวประตูบานประตู	PORCELAIN HOMOGENEOUS ขนาด 600 x 600 มม.	โพลีเทคสีเทา (Steel Mat Light Grey)
W3	สีผิวประตูบานประตู	PORCELAIN HOMOGENEOUS ขนาด 600 x 600 มม.	โพลีเทคสีเทา (Steel Mat Light Grey)
W4	สีผิวประตูบานประตู	PORCELAIN HOMOGENEOUS ขนาด 600 x 600 มม.	โพลีเทคสีเทา (Steel Mat Light Grey)
W5	สีผิวประตูบานประตู	PORCELAIN HOMOGENEOUS ขนาด 600 x 600 มม.	โพลีเทคสีเทา (Steel Mat Light Grey)
ST1	บันไดเหล็ก	บันไดเหล็ก 20 มม.	โพลีเทคสีเทา (Steel Mat Light Grey)
ST2	บันไดเหล็ก	บันไดเหล็ก 20 มม.	โพลีเทคสีเทา (Steel Mat Light Grey)

ห้องนำก่อนปรับปรุง
 ห้อง T4, T4A

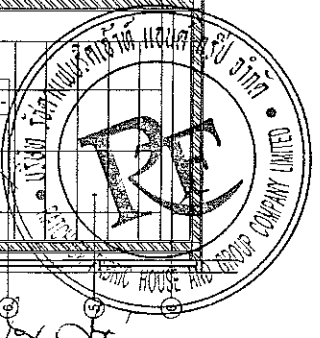

..... กรรมการ
 กรรมการ
 กรรมการ

..... กรรมการและสถาปนิก

บริษัท รุ่งเรือง
ช่าง- ท่อ และ คน ก่อ
ช่างประปา ท่อ ก่อ และ วิศวกร

บริษัท แชน อีทีบี จำกัด
 14, 15 และ 16 ถนนวิภาวดีรังสิต แขวงสามยุค เขตมีนบุรี กรุงเทพมหานคร 10510
 โทร : 02-517-2371
 โทรสาร : 02-517-2372

RE
 RICHMOND ENGINEERING AND CONSTRUCTION CO., LTD.
 14/15/16 ถนนวิภาวดีรังสิต แขวงสามยุค เขตมีนบุรี กรุงเทพมหานคร 10510

แบบขอยื่นขออนุญาต T4, T4A (W-F+H)

มาตรฐาน A.S. 218
 มาตรฐาน A.S. 218
 มาตรฐาน A.S. 218

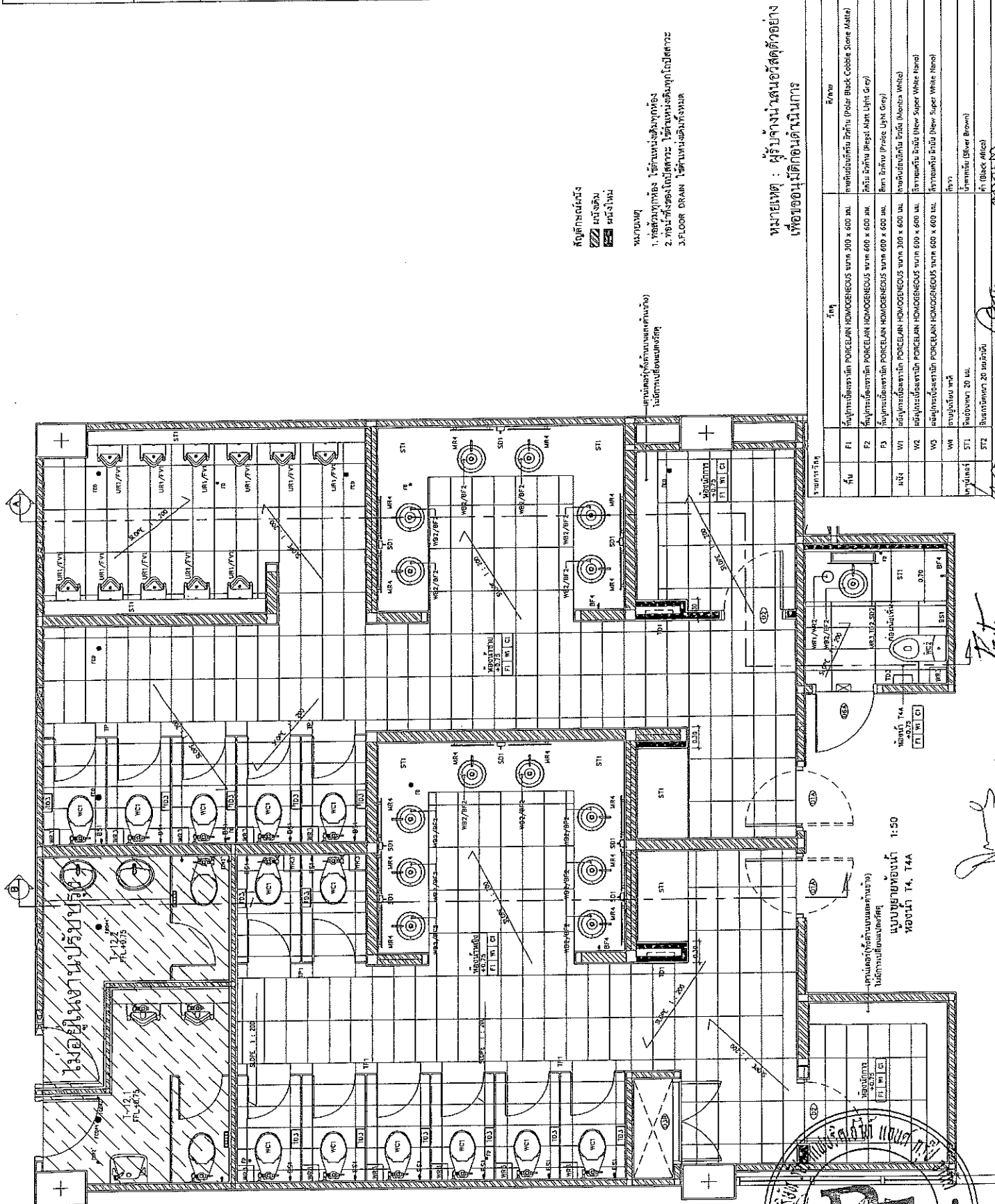

รายการ	ชนิด	จำนวน	หมายเหตุ
F1	สุขภัณฑ์ประเภทโพลีเอสเตอร์	300 x 600 มม.	พื้นผิวเคลือบหินอ่อน (Polir Black Cobble Stone Matte)
F2	สุขภัณฑ์ประเภทโพลีเอสเตอร์	600 x 600 มม.	หินอ่อน (Polir Light Grey)
F3	สุขภัณฑ์ประเภทโพลีเอสเตอร์	600 x 600 มม.	หินอ่อน (Polir Light Grey)
W1	อ่างล้างหน้า	300 x 600 มม.	พื้นผิวเคลือบหินอ่อน (Polir Black Cobble Stone Matte)
W2	อ่างล้างหน้า	600 x 600 มม.	หินอ่อน (Polir Light Grey)
W3	อ่างล้างหน้า	600 x 600 มม.	หินอ่อน (Polir Light Grey)
W4	อ่างล้างหน้า	600 x 600 มม.	หินอ่อน (Polir Light Grey)
ST1	ท่อระบายน้ำ	20 มม.	โกลเด้น (Golden Series)
ST2	ท่อระบายน้ำ	20 มม.	ดำ (Black Metal)

1:50
 แบบขออนุญาต T4, T4A
 วิศวกร : *[Signature]*
 วิศวกร : *[Signature]*

1. วัตถุประสงค์ของงาน
 2. วัตถุประสงค์ของงาน
 3. วัตถุประสงค์ของงาน

บริษัท แปซิฟิค อีทีอี
 44 ซอยสุขุมวิท 111/1 ถนนสุขุมวิท แขวงคลองเตย เขตคลองเตย กรุงเทพมหานคร 10110
 โทร 02-261-0888 โทรสาร 02-261-2111
 Email : info@pacificet.com

1. วัตถุประสงค์ของงาน
 2. วัตถุประสงค์ของงาน
 3. วัตถุประสงค์ของงาน

1. วัตถุประสงค์ของงาน
 2. วัตถุประสงค์ของงาน
 3. วัตถุประสงค์ของงาน

1. วัตถุประสงค์ของงาน
 2. วัตถุประสงค์ของงาน
 3. วัตถุประสงค์ของงาน

1. วัตถุประสงค์ของงาน
 2. วัตถุประสงค์ของงาน
 3. วัตถุประสงค์ของงาน

1. วัตถุประสงค์ของงาน
 2. วัตถุประสงค์ของงาน
 3. วัตถุประสงค์ของงาน

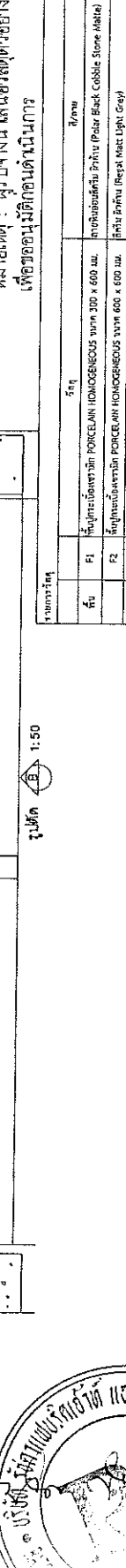
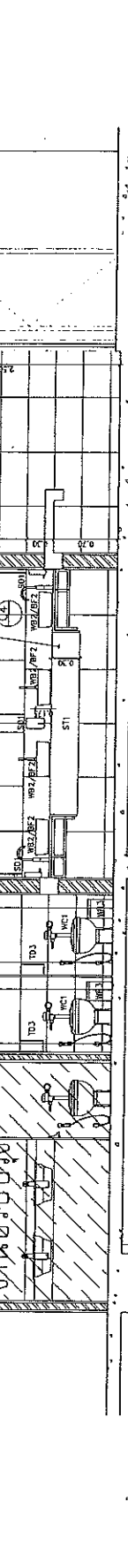
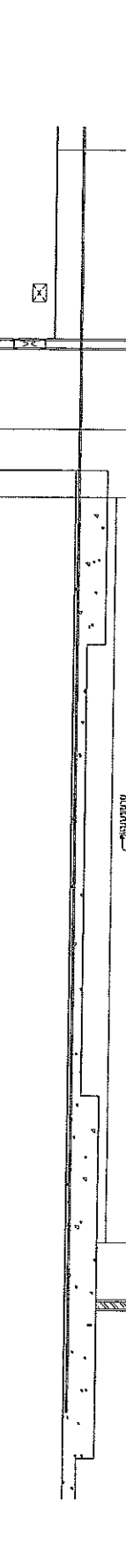
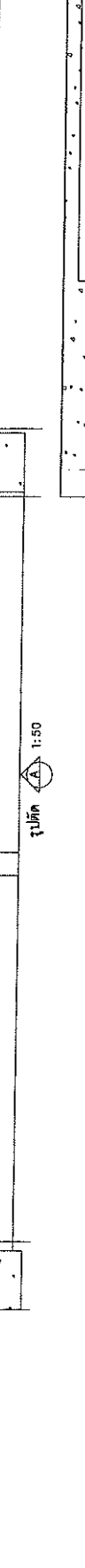
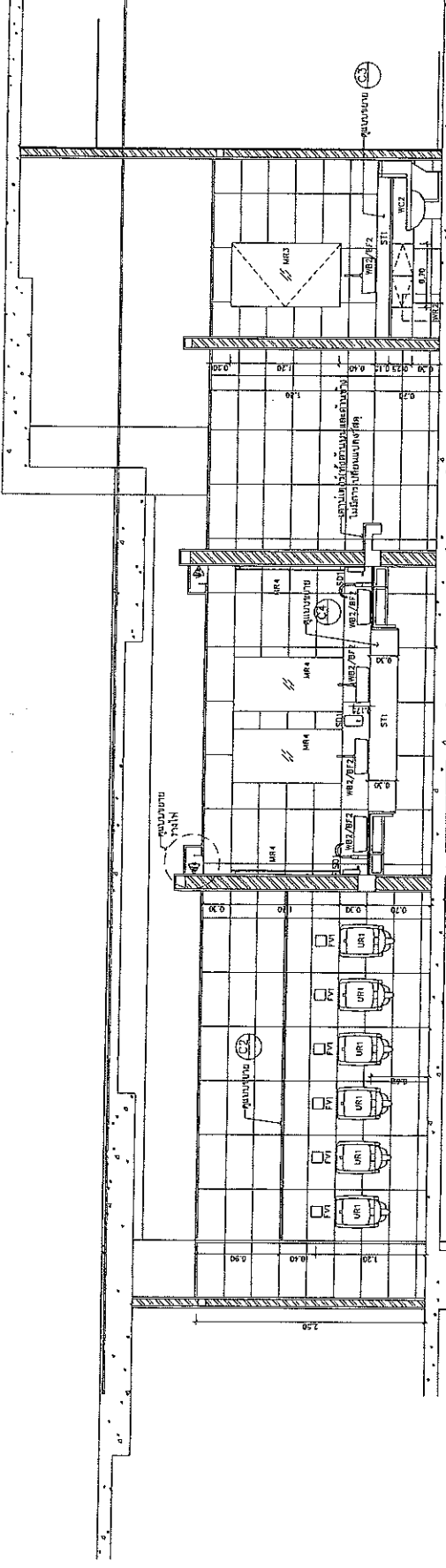

หมายเหตุ : วัสดุที่ระบุไว้เป็นวัสดุตัวอย่าง
 เพื่อขออนุมัติก่อนดำเนินการ

รายการวัสดุ	ปริมาณ	ยี่ห้อ	สี/ขนาด
F1	พื้นปูกระเบื้องแกรนิตโปเรซาลิน HOMOGENEOUS ขนาด 300 x 600 มม.	พาร์เซอเนล	สีเทา (Polar Black Cobble Stone Mista)
F2	พื้นปูกระเบื้องแกรนิตโปเรซาลิน HOMOGENEOUS ขนาด 600 x 600 มม.	พาร์เซอเนล	สีเทา (Polar Black Cobble Stone Mista)
F3	พื้นปูกระเบื้องแกรนิตโปเรซาลิน HOMOGENEOUS ขนาด 600 x 600 มม.	พาร์เซอเนล	สีเทา (Polar Black Cobble Stone Mista)
W1	สุขภัณฑ์เซรามิกโปเรซาลิน HOMOGENEOUS ขนาด 300 x 600 มม.	พาร์เซอเนล	สีเทา (Polar Black Cobble Stone Mista)
W2	สุขภัณฑ์เซรามิกโปเรซาลิน HOMOGENEOUS ขนาด 300 x 600 มม.	พาร์เซอเนล	สีเทา (Polar Black Cobble Stone Mista)
W3	สุขภัณฑ์เซรามิกโปเรซาลิน HOMOGENEOUS ขนาด 600 x 600 มม.	พาร์เซอเนล	สีเทา (Polar Black Cobble Stone Mista)
W4	สุขภัณฑ์เซรามิกโปเรซาลิน HOMOGENEOUS ขนาด 600 x 600 มม.	พาร์เซอเนล	สีเทา (Polar Black Cobble Stone Mista)
ST1	ถังสุขภัณฑ์	พาร์เซอเนล	สีเทา (Polar Black Cobble Stone Mista)
ST2	ถังสุขภัณฑ์	พาร์เซอเนล	สีเทา (Polar Black Cobble Stone Mista)

1. วัตถุประสงค์ของงาน
 2. วัตถุประสงค์ของงาน
 3. วัตถุประสงค์ของงาน

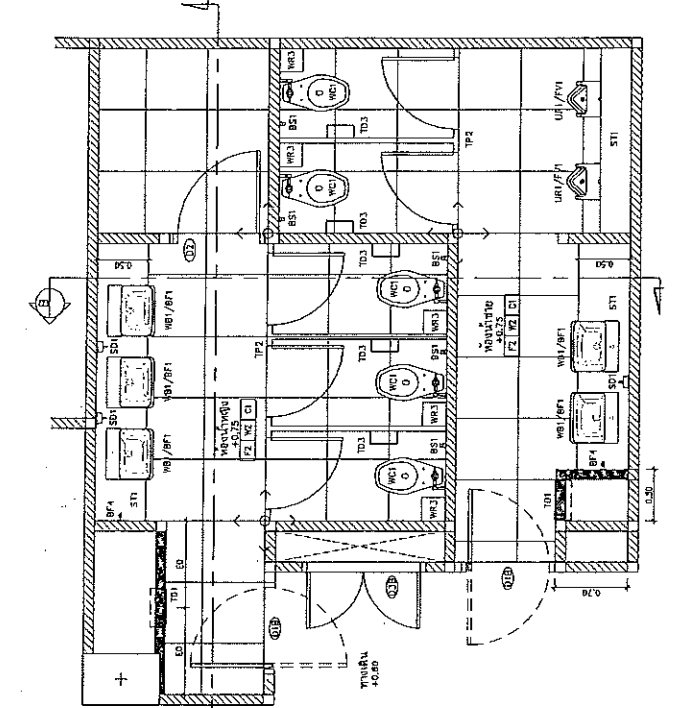

แบบขยายห้องน้ำ
 ห้องน้ำ TS
 1:50

สัญลักษณ์
 กำแพง
 ประตู
 หน้าต่าง

หมายเหตุ
 1. ห้องสุขาทุกห้อง ใช้दानพื้นสังกะสีทุกห้อง
 2. ห้องน้ำทั้งห้องใช้ซีเมนต์ ใช้दानพื้นสังกะสีทุกห้อง
 3. FLOOR DRAIN ใช้दानพื้นสังกะสีทั้งหมด

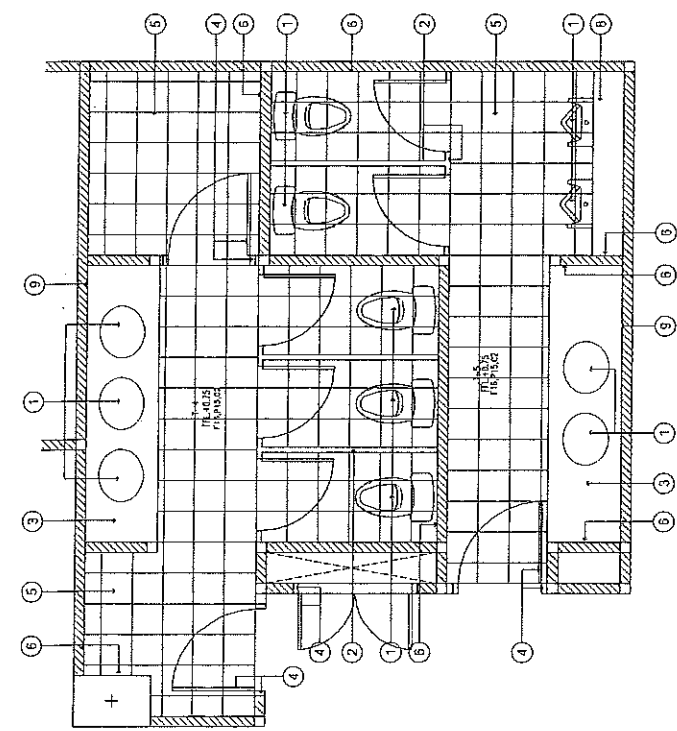

ห้องน้ำก่อนปรับปรุง
 ห้องน้ำ TS
 1:50

หมายเหตุ
 1. วัสดุสุขภัณฑ์เดิม
 2. วัสดุผนังเดิม
 3. วัสดุสุขภัณฑ์เดิม และวัสดุโถ้วเดิม
 4. วัสดุงานและบานประตู
 5. วัสดุกระจกเดิม
 6. วัสดุผนังเดิม
 7. วัสดุประตู
 8. วัสดุสุขภัณฑ์เดิม
 9. วัสดุกระจกเดิม
 10. วัสดุผนังเดิม

หมายเหตุ : ผู้รับจ้างนำเสนอสัญลักษณ์ตัวอย่าง
 เพื่อขออนุมัติก่อนดำเนินการ

รายการ	วัสดุ	ปริมาณ	ยี่ห้อ
F1	หินปูกระเบื้องเคลือบ PORCELAIN HOMOGENEOUS ขนาด 300 x 600 มม.	จำนวน 100 ตร.ม.	หินปูกระเบื้องเคลือบ Polar Black Cobble Stone Marke
F2	หินปูกระเบื้องเคลือบ PORCELAIN HOMOGENEOUS ขนาด 600 x 600 มม.	จำนวน 100 ตร.ม.	หินปูกระเบื้องเคลือบ Polar Black Light Grey
F3	หินปูกระเบื้องเคลือบ PORCELAIN HOMOGENEOUS ขนาด 600 x 600 มม.	จำนวน 100 ตร.ม.	หินปูกระเบื้องเคลือบ Polar Light Grey
W1	อ่างอาบน้ำเคลือบ PORCELAIN HOMOGENEOUS ขนาด 800 x 600 มม.	จำนวน 10 ชุด	อ่างอาบน้ำเคลือบ Polar White
W2	อ่างอาบน้ำเคลือบ PORCELAIN HOMOGENEOUS ขนาด 600 x 600 มม.	จำนวน 10 ชุด	อ่างอาบน้ำเคลือบ New Super White Marble
W3	อ่างอาบน้ำเคลือบ PORCELAIN HOMOGENEOUS ขนาด 600 x 600 มม.	จำนวน 10 ชุด	อ่างอาบน้ำเคลือบ New Super White Marble
ST1	ประตูบาน 20 มม.	จำนวน 20 ชุด	ประตูบาน (Silver Brown)
ST2	ประตูบาน 20 มม.	จำนวน 20 ชุด	ประตูบาน (Black Marble)

.....โครงการ.....
โครงการ.....
โครงการ.....
โครงการ.....

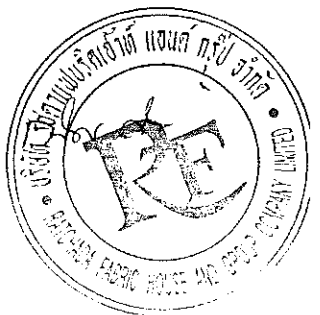

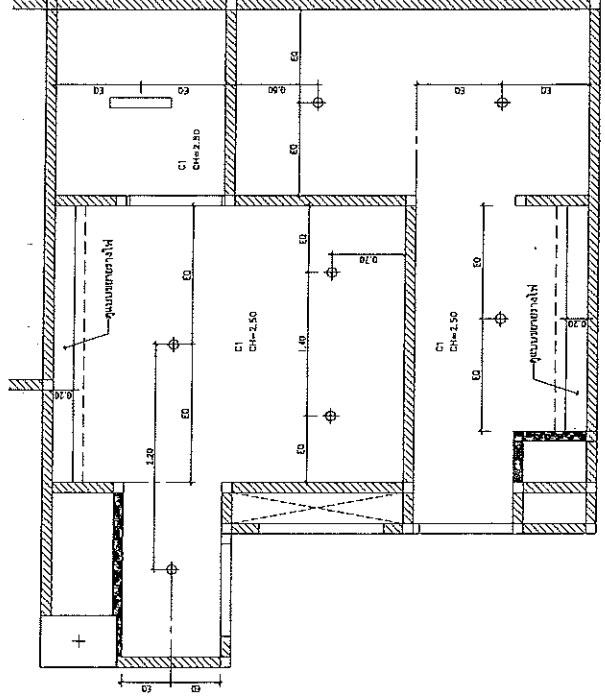

แบบขยายฝ้าเพดาน/ดวงโคม 1:50
 ห้อง 75

- สัญลักษณ์วงกลม
 ทรงโคม DOWN LIGHT
 ทรงโคมหลอดยาว
 แบบไม่มีครอบฝ้าเพดาน
 CI ฝ้าเพดานยิปซัมยี่ห้อ รีดทานสัน
 ขนาด 9 มม. จากยี่ห้อ ทดัสดา
 ขนาดหนา
 ฝ้าและวงโคมติดตั้งทั้งหมด

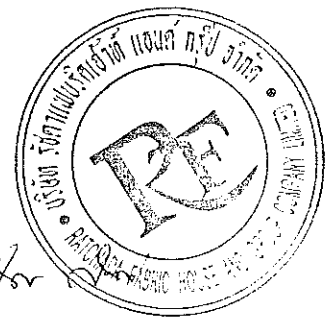

ประสานกรรมการ..... *Fisher* กรรมการ..... *Cap* กรรมการ..... *Amam* กรรมการและเลขานุการ.....

บริษัท ปรินซ์ พาร์ค จำกัด
THB- HOTEL AND RESORT
โครงการโรงแรมห้าดาว

อาคาร: โรงแรมห้าดาว
 ชั้น: 301-302-303

ชื่อโครงการ: โรงแรมห้าดาว

ชื่ออาคาร: โรงแรมห้าดาว

ชื่อแผนผัง: **PR**

บริษัท ปรินซ์ พาร์ค จำกัด
 11 หมู่ 10 ต.หนองปรือ อ.บางพลี จ.สมุทรปราการ
 โทร: 02-232-3333 โทรสาร: 02-232-3334
 E-mail: princepark@princepark.com

แบบ: **THB-06.1**

วันที่: **11/11/2559**

ผู้ร่าง: **11/11/2559**

ผู้ตรวจสอบ: **11/11/2559**

ผู้ควบคุม: **11/11/2559**

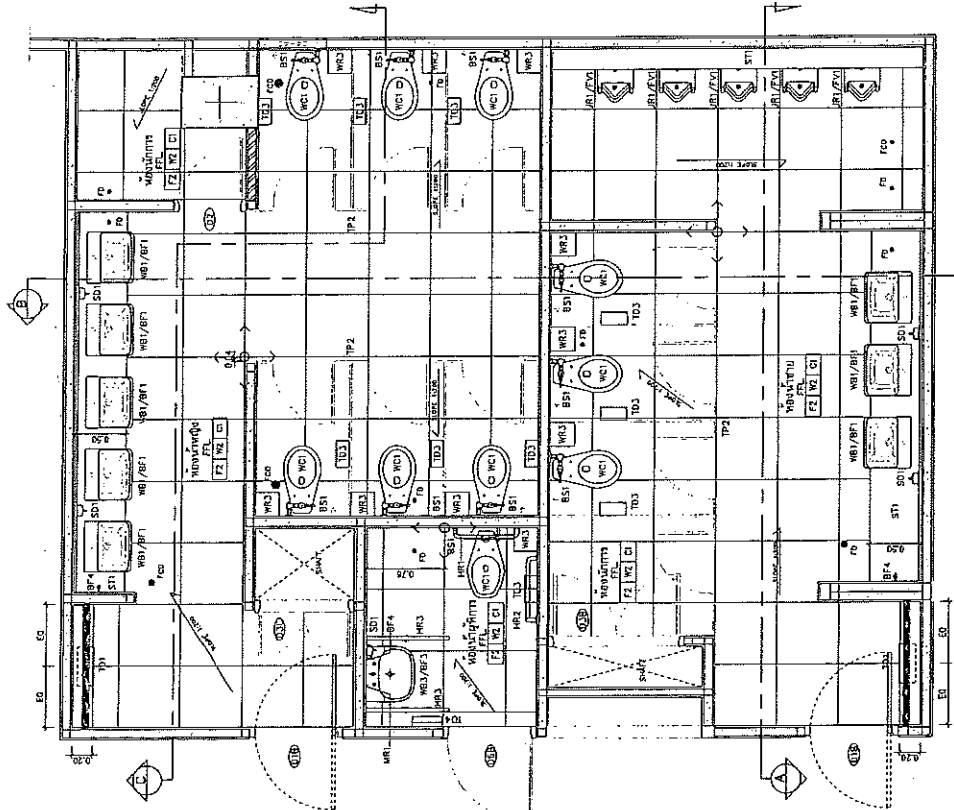

แบบขยายห้องที่ 1:50
 ห้องที่ T6A

หมายเหตุ : ผู้รับงานเสนอวัสดุตัวอย่าง
 เพื่ออนุมัติก่อนดำเนินการ

รายการวัสดุ	วัสดุ	ปริมาณ
F1	ปูพื้นกระเบื้องแกรนิตโต้ PORCELAIN HOMOGENEOUS ขนาด 300 x 600 มม.	ปูพื้นบริเวณลิฟต์ (Pillar Black Cobble Stone Mite)
F2	ปูพื้นกระเบื้องแกรนิตโต้ PORCELAIN HOMOGENEOUS ขนาด 600 x 600 มม.	ปูพื้นบริเวณลิฟต์ (Beige Mat Light Grey)
F3	ปูพื้นกระเบื้องแกรนิตโต้ PORCELAIN HOMOGENEOUS ขนาด 600 x 600 มม.	ปูพื้นบริเวณลิฟต์ (Beige Mat Light Grey)
H24	ปูพื้นกระเบื้องแกรนิตโต้ PORCELAIN HOMOGENEOUS ขนาด 300 x 600 มม.	ปูพื้นบริเวณลิฟต์ (Beige Mat Light Grey)
W1	ปูพื้นกระเบื้องแกรนิตโต้ PORCELAIN HOMOGENEOUS ขนาด 300 x 600 มม.	ปูพื้นบริเวณลิฟต์ (Beige Mat Light Grey)
W2	ปูพื้นกระเบื้องแกรนิตโต้ PORCELAIN HOMOGENEOUS ขนาด 600 x 600 มม.	ปูพื้นบริเวณลิฟต์ (Beige Mat Light Grey)
W3	ปูพื้นกระเบื้องแกรนิตโต้ PORCELAIN HOMOGENEOUS ขนาด 600 x 600 มม.	ปูพื้นบริเวณลิฟต์ (Beige Mat Light Grey)
W4	ปูพื้นกระเบื้องแกรนิตโต้ PORCELAIN HOMOGENEOUS ขนาด 600 x 600 มม.	ปูพื้นบริเวณลิฟต์ (Beige Mat Light Grey)
ST1	บานประตูไม้	บานประตูไม้ (New Super White Panel)
ST2	บานประตูไม้	บานประตูไม้ (New Super White Panel)

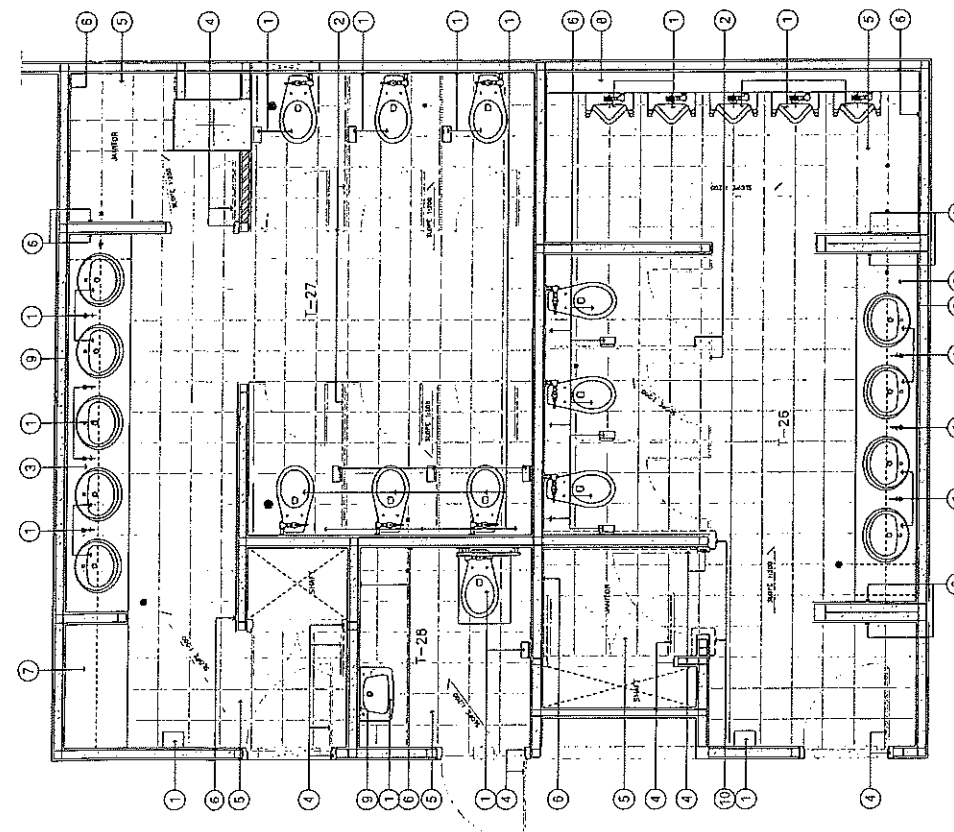

แบบขยายห้องที่ 1:50
 ห้องที่ T6A

หมายเหตุ :
 1. ขีดฆ่าทุกห้อง ใช้พื้นหินแกรนิตปูห้อง
 2. ขีดฆ่าทุกห้องใช้ประตู ไม้สีเข้มแบบยกได้โดย
 3. FLOOR DRAIN ใช้พื้นหินแกรนิตปูห้อง

วันที่รับงาน: **11/11/2559**

ชื่อโครงการ: **โรงแรมห้าดาว**

ชื่ออาคาร: **โรงแรมห้าดาว**

ชื่อแผนผัง: **PR**

วันที่: **11/11/2559**

ผู้ร่าง: **11/11/2559**

ผู้ตรวจสอบ: **11/11/2559**

ผู้ควบคุม: **11/11/2559**

ชื่อโครงการ: **โรงแรมห้าดาว**

ชื่ออาคาร: **โรงแรมห้าดาว**

ชื่อแผนผัง: **PR**

วันที่: **11/11/2559**

ผู้ร่าง: **11/11/2559**

ผู้ตรวจสอบ: **11/11/2559**

ผู้ควบคุม: **11/11/2559**



แบบที่ 1
บริษัท ห้างหุ้นส่วน จำกัด
สถาปัตย์ และ วิศวกรรม
 ๑๕ ซอยสุขุมวิท ๑๑ แขวงคลองเตย เขตคลองเตย กรุงเทพมหานคร 10110
 โทร : ๐๒-๒๖๖-๖๖๖๖ โทรสาร : ๐๒-๒๖๖-๖๖๖๗
 E-mail : info@praha.com



บริษัท ห้างหุ้นส่วน จำกัด
 ๑๕ ซอยสุขุมวิท ๑๑ แขวงคลองเตย เขตคลองเตย กรุงเทพมหานคร 10110
 โทร : ๐๒-๒๖๖-๖๖๖๖ โทรสาร : ๐๒-๒๖๖-๖๖๖๗
 E-mail : info@praha.com

แบบรายการ
แบบรายการห้องน้ำ (M-F-H)
 ๑๕ ซอยสุขุมวิท ๑๑ แขวงคลองเตย เขตคลองเตย กรุงเทพมหานคร 10110
 โทร : ๐๒-๒๖๖-๖๖๖๖ โทรสาร : ๐๒-๒๖๖-๖๖๖๗
 E-mail : info@praha.com

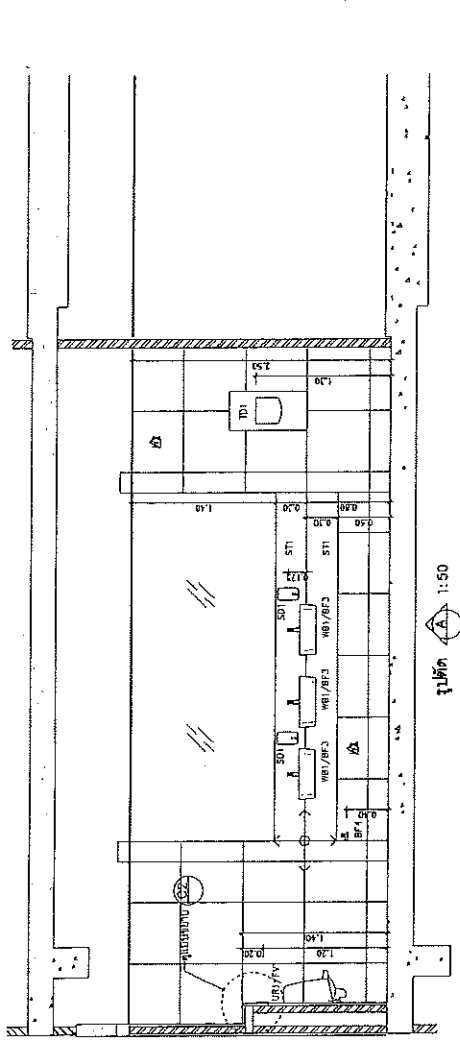

รูปตัด A 1:50

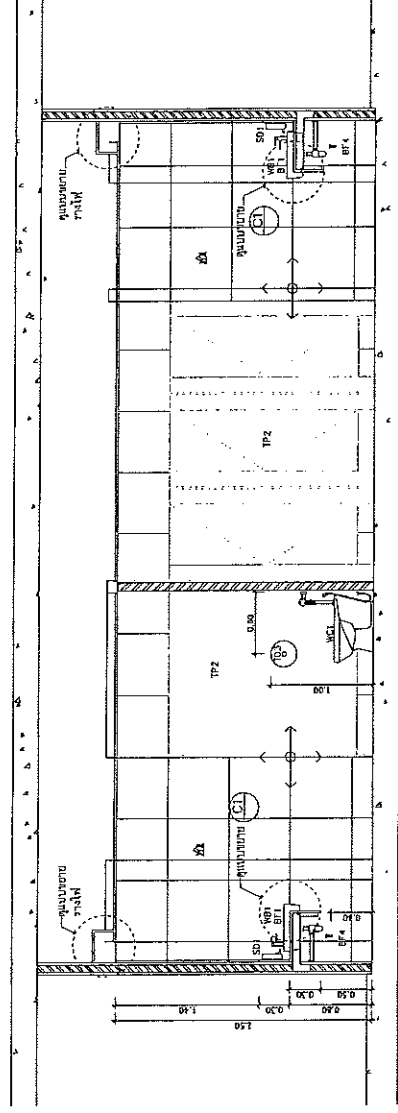

รูปตัด B 1:50

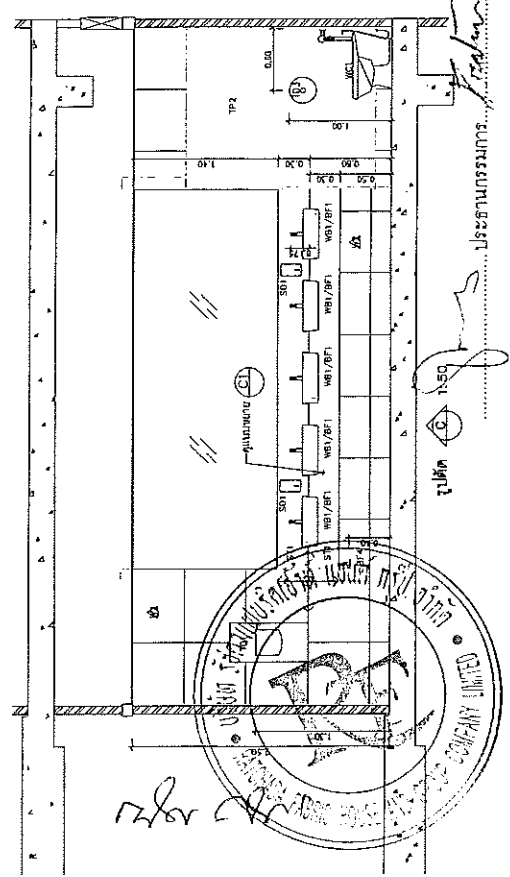

รูปตัด C 1:50

หมายเหตุ : ผู้รับจ้างนำเสนอสั่งซื้อตัวอย่าง เพื่อขออนุมัติก่อนดำเนินการ

รายการสิ่ง	วัสดุ	ปริมาณ	ยี่ห้อ
F1	ไม้กระดานลามิเนต	300 x 600 มม.	เพอร์เซิล
F2	ไม้กระดานลามิเนต	300 x 600 มม.	เพอร์เซิล
F3	ไม้กระดานลามิเนต	300 x 600 มม.	เพอร์เซิล
F4	ไม้กระดานลามิเนต	300 x 600 มม.	เพอร์เซิล
F5	ไม้กระดานลามิเนต	300 x 600 มม.	เพอร์เซิล
F6	ไม้กระดานลามิเนต	300 x 600 มม.	เพอร์เซิล
F7	ไม้กระดานลามิเนต	300 x 600 มม.	เพอร์เซิล
F8	ไม้กระดานลามิเนต	300 x 600 มม.	เพอร์เซิล
F9	ไม้กระดานลามิเนต	300 x 600 มม.	เพอร์เซิล
F10	ไม้กระดานลามิเนต	300 x 600 มม.	เพอร์เซิล
F11	ไม้กระดานลามิเนต	300 x 600 มม.	เพอร์เซิล
F12	ไม้กระดานลามิเนต	300 x 600 มม.	เพอร์เซิล
F13	ไม้กระดานลามิเนต	300 x 600 มม.	เพอร์เซิล
F14	ไม้กระดานลามิเนต	300 x 600 มม.	เพอร์เซิล
F15	ไม้กระดานลามิเนต	300 x 600 มม.	เพอร์เซิล
F16	ไม้กระดานลามิเนต	300 x 600 มม.	เพอร์เซิล
F17	ไม้กระดานลามิเนต	300 x 600 มม.	เพอร์เซิล
F18	ไม้กระดานลามิเนต	300 x 600 มม.	เพอร์เซิล
F19	ไม้กระดานลามิเนต	300 x 600 มม.	เพอร์เซิล
F20	ไม้กระดานลามิเนต	300 x 600 มม.	เพอร์เซิล
F21	ไม้กระดานลามิเนต	300 x 600 มม.	เพอร์เซิล
F22	ไม้กระดานลามิเนต	300 x 600 มม.	เพอร์เซิล
F23	ไม้กระดานลามิเนต	300 x 600 มม.	เพอร์เซิล
F24	ไม้กระดานลามิเนต	300 x 600 มม.	เพอร์เซิล
F25	ไม้กระดานลามิเนต	300 x 600 มม.	เพอร์เซิล
F26	ไม้กระดานลามิเนต	300 x 600 มม.	เพอร์เซิล
F27	ไม้กระดานลามิเนต	300 x 600 มม.	เพอร์เซิล
F28	ไม้กระดานลามิเนต	300 x 600 มม.	เพอร์เซิล
F29	ไม้กระดานลามิเนต	300 x 600 มม.	เพอร์เซิล
F30	ไม้กระดานลามิเนต	300 x 600 มม.	เพอร์เซิล

..... กรรมการและเลขานุการ

..... กรรมการ

..... กรรมการ

..... กรรมการ

..... กรรมการ

..... กรรมการ

..... กรรมการ

..... กรรมการ



Jims 15 ตุลาคม 2562 Petch W Petch Petch Petch

แบบแปลนฝ้าเพดาน/หลอดไฟ
ห้องนั่งเล่น

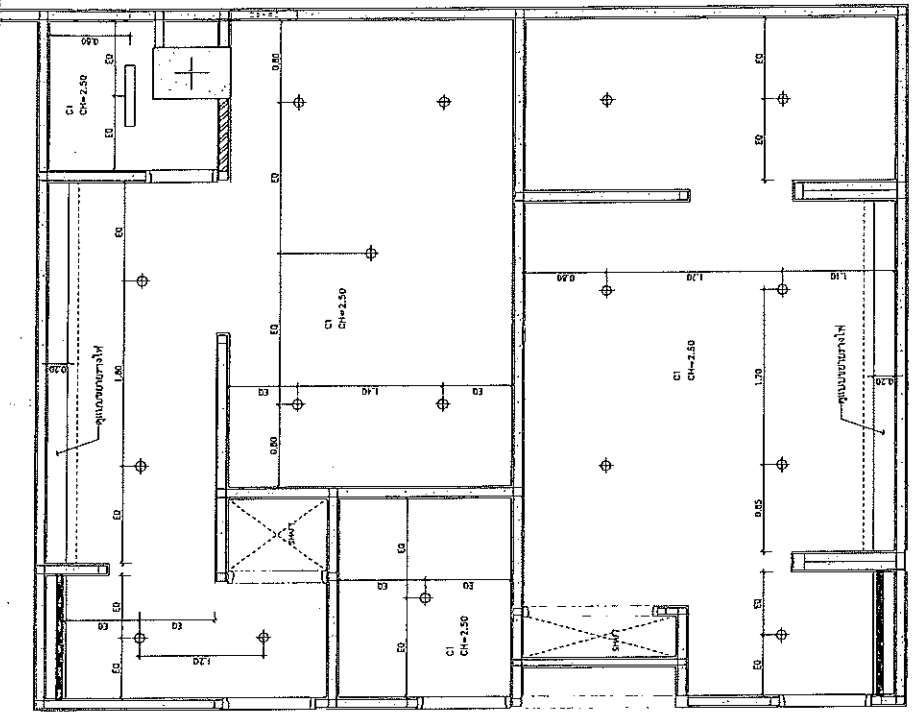

- ฝ้าเพดานฝ้า
- ฝ้าเพดานเหล็ก
- หลอดไฟ DOWN LIGHT
- ช่องระบายอากาศ
- ฝ้าเพดานฝ้า
- ฝ้าเพดานเหล็ก

ประเภท : ปรับปรุงห้องนั่งเล่น-ห้อง และตกแต่งฝ้าเพดาน รายการประกอบฝ้าเพดาน รายการประกอบฝ้าเพดาน	<p>บริษัท เรอโฮม กรุ๊ป จำกัด 84 ซอยสุขุมวิท 101/1 ถนนสุขุมวิท แขวงคลองตันเหนือ เขตวัฒนา กรุงเทพมหานคร 10110 โทร : 02-262-8888 โทรสาร 02-262-8888 Email : re@rehouse.com</p>	ชื่อโครงการ : แบบแปลนฝ้าเพดาน T6A (M-F-FH)
รายการวัสดุ : ชนิดวัสดุ : ปริมาณ :		รายการวัสดุ : ชนิดวัสดุ : ปริมาณ :
รายการวัสดุ : ชนิดวัสดุ : ปริมาณ :		รายการวัสดุ : ชนิดวัสดุ : ปริมาณ :

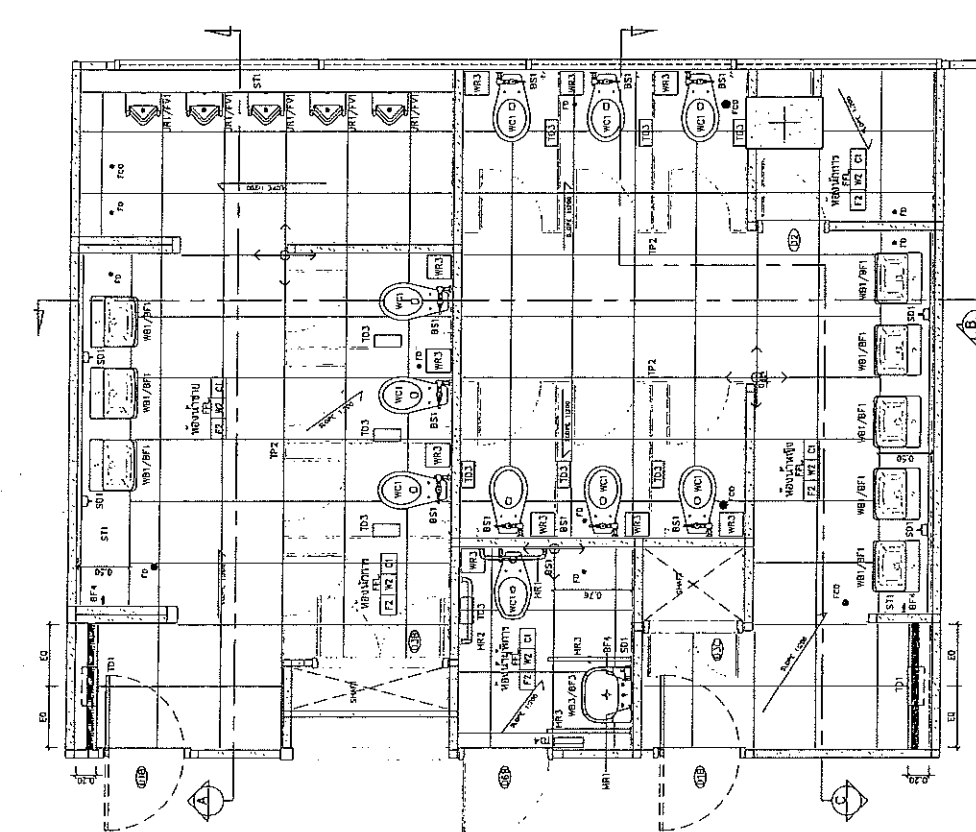

แบบแปลนห้องที่ 1:50
 ห้องที่ T68

รายการวัสดุ	ชนิด	ขนาด	สี	ยี่ห้อ
F1	ผนังภายนอก	300 x 600 มม.	ดำ	Black Stone Maral
F2	ผนังภายใน	600 x 600 มม.	เทา	Respl Light Grey
F3	ฝ้าเพดาน	600 x 600 มม.	เทา	Plaste Light Grey
F4	ประตู	300 x 600 มม.	ขาว	Memra White
F5	หน้าต่าง	600 x 600 มม.	ขาว	New Super White Niro
F6	เฟอร์นิเจอร์	600 x 600 มม.	ขาว	New Super White Niro
F7	สุขภัณฑ์	20 มม.	เงิน	Silver Brown
F8	อุปกรณ์ไฟฟ้า	20 มม.	ดำ	Black Africa

หมายเหตุ : ผู้รับจ้างนำสินค้าตัวอย่าง
 เพื่อขออนุมัติก่อนดำเนินการ

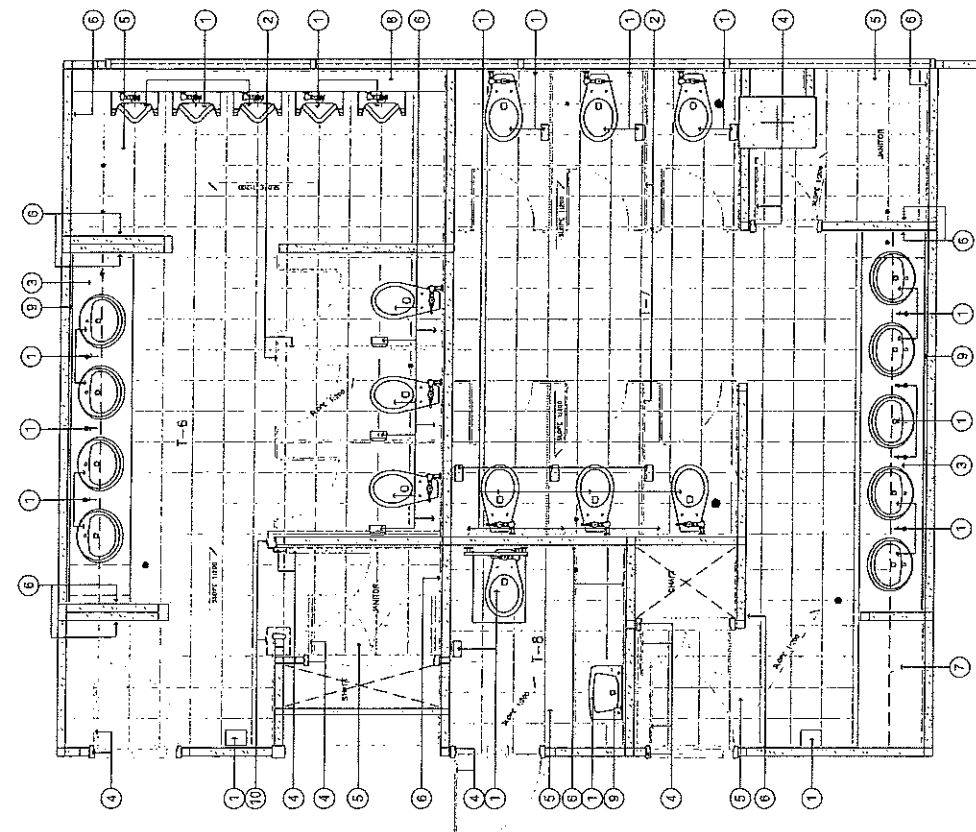

ชั้นที่ 2
 ห้องที่ก่อนรับปรุง 1:50

รายการวัสดุ	ชนิด	ขนาด	สี	ยี่ห้อ
F1	ผนังภายนอก	300 x 600 มม.	ดำ	Black Stone Maral
F2	ผนังภายใน	600 x 600 มม.	เทา	Respl Light Grey
F3	ฝ้าเพดาน	600 x 600 มม.	เทา	Plaste Light Grey
F4	ประตู	300 x 600 มม.	ขาว	Memra White
F5	หน้าต่าง	600 x 600 มม.	ขาว	New Super White Niro
F6	เฟอร์นิเจอร์	600 x 600 มม.	ขาว	New Super White Niro
F7	สุขภัณฑ์	20 มม.	เงิน	Silver Brown
F8	อุปกรณ์ไฟฟ้า	20 มม.	ดำ	Black Africa

หมายเหตุ :
 1. ใช้วัสดุกระจก ใช้บานเดิมทุกห้อง
 2. ผนังห้องรับปรุงสีทาสี ใช้บานเดิมทุกห้องสีทาสี
 3. FLOOR DRAIN ใช้บานเดิมทั้งหมด

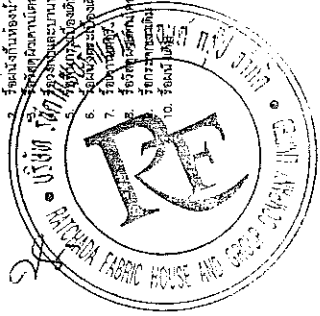

ชื่อผู้รับปรุง
 1. ชื่อผู้รับปรุง
 2. ตำแหน่ง
 3. ตำแหน่ง
 4. ตำแหน่ง
 5. ตำแหน่ง
 6. ตำแหน่ง
 7. ตำแหน่ง
 8. ตำแหน่ง
 9. ตำแหน่ง
 10. ตำแหน่ง

ชื่อผู้รับปรุง
 1. ชื่อผู้รับปรุง
 2. ตำแหน่ง
 3. ตำแหน่ง
 4. ตำแหน่ง
 5. ตำแหน่ง
 6. ตำแหน่ง
 7. ตำแหน่ง
 8. ตำแหน่ง
 9. ตำแหน่ง
 10. ตำแหน่ง

บริษัท ห้างหุ้นส่วน จำกัด
 บริษัท-ห้างหุ้นส่วน จำกัด
 บริษัท-ห้างหุ้นส่วน จำกัด

บริษัท ห้างหุ้นส่วน จำกัด
 บริษัท-ห้างหุ้นส่วน จำกัด
 บริษัท-ห้างหุ้นส่วน จำกัด

บริษัท ห้างหุ้นส่วน จำกัด
 บริษัท-ห้างหุ้นส่วน จำกัด
 บริษัท-ห้างหุ้นส่วน จำกัด

บริษัท ห้างหุ้นส่วน จำกัด
 บริษัท-ห้างหุ้นส่วน จำกัด
 บริษัท-ห้างหุ้นส่วน จำกัด

บริษัท ห้างหุ้นส่วน จำกัด
 บริษัท-ห้างหุ้นส่วน จำกัด
 บริษัท-ห้างหุ้นส่วน จำกัด

บริษัท ห้างหุ้นส่วน จำกัด
 บริษัท-ห้างหุ้นส่วน จำกัด
 บริษัท-ห้างหุ้นส่วน จำกัด

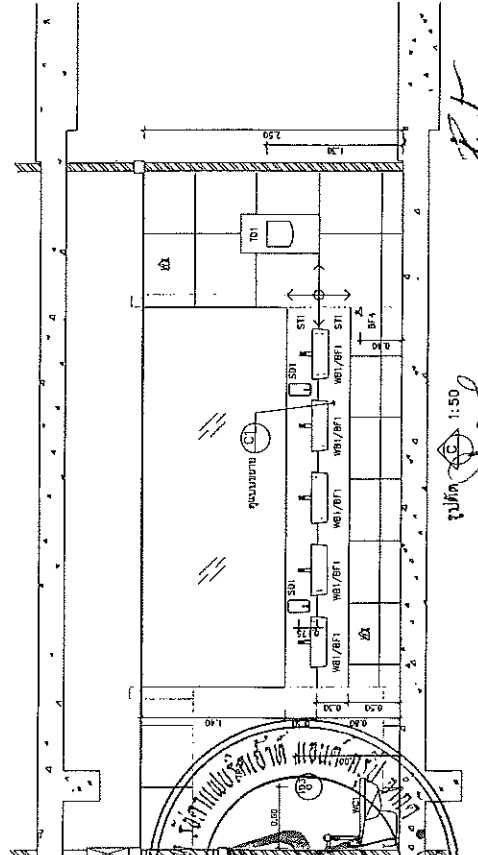
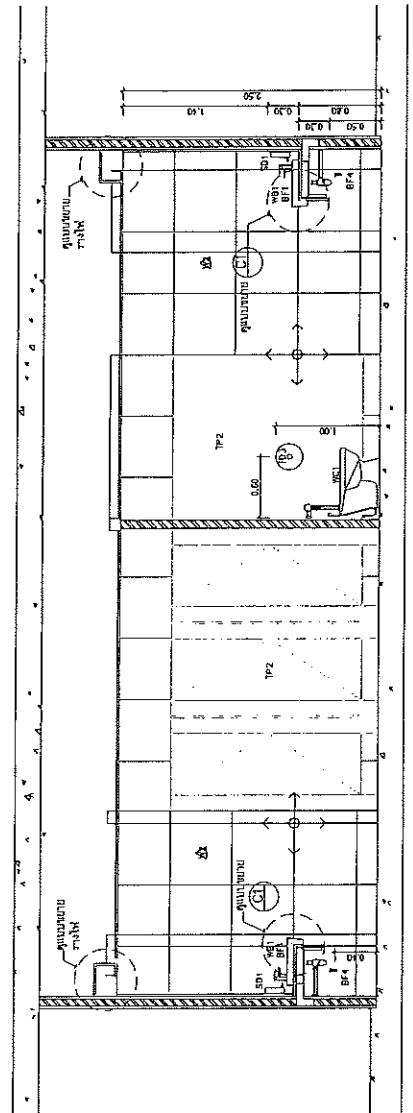
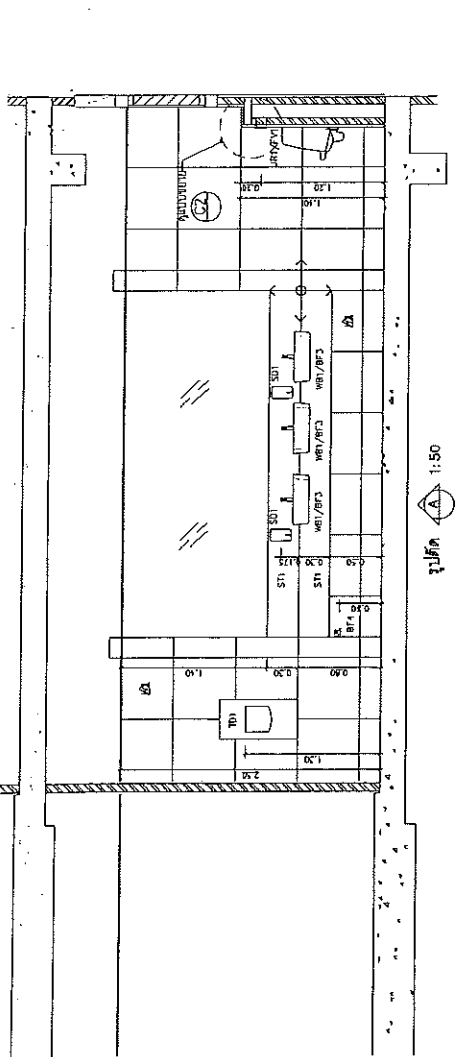

หมายเหตุ : ผู้รับจ้างติดตั้งด้วย
 เพื่อขอผู้มีต่อนัดเนกการ

รายการ	วัสดุ	ปริมาณ	ราคา
F1	หินปูพื้น	หินปูพื้น (Polar Black Cobble Stone Matte)	
F2	หินปูพื้น	หินปูพื้น (Polar Black Cobble Stone Matte)	
F3	หินปูพื้น	หินปูพื้น (Polar Black Cobble Stone Matte)	
W1	ผนัง	ผนัง (New Super White Marble)	
W2	ผนัง	ผนัง (New Super White Marble)	
W3	ผนัง	ผนัง (New Super White Marble)	
W4	ผนัง	ผนัง (New Super White Marble)	
ST1	ประตู	ประตู (Black Matte)	
ST2	ประตู	ประตู (Black Matte)	

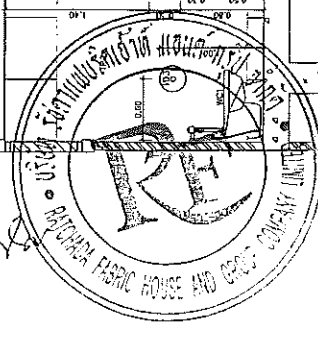

บริษัท ห้างหุ้นส่วน จำกัด
 บริษัท-ห้างหุ้นส่วน จำกัด
 บริษัท-ห้างหุ้นส่วน จำกัด

เลขที่ : ปรับปรุงห้องน้ำ สาย-หญิง และคนพิการ อาคารพระตำหนักทักษิณราช	บริษัท เพลิน ฟิล์ม จำกัด 14 ซอย 10 แขวงบางนา เขตบางนา กรุงเทพฯ 10710 โทร: 02-251-8888 โทรสาร 02-251-2311 Email : info@pleenfilm.com	เลขที่ : แบบแปลน : ชื่ออาคาร : AJ-1506 แบบแปลน : AJ-07.3 ชั้น : รวม วันที่ : 01/06/2559 ผู้เขียนแบบ : นาย อธิวัฒน์ วัฒนศิริกุล นาย อธิวัฒน์ วัฒนศิริกุล
---	--	---

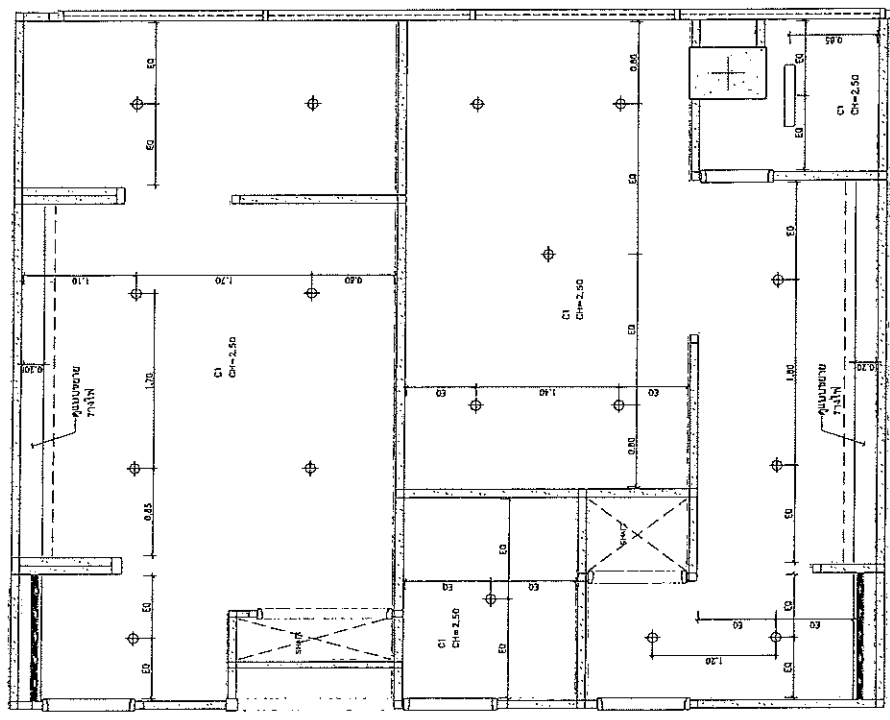

แบบขยายตีพิมพ์/วาง尺 1:50
ห้องน้ำ T&B

- สัญลักษณ์วงกลม
 - กระจก DOWN LIGHT
 - กระจกใส/กระจกฝ้า
 - กระจกฝ้า/กระจกใส
 - กระจกฝ้า/กระจกใส/กระจกฝ้า
- C1 ฝ้าเพดานยี่สิบมิลลิเมตร หนา 9 มม. ยึดยึด ทาสีขาว
- ผนังทาสี
สีและวงกลมตีพิมพ์ในผังสถาปัตย์



.....โครงการกรรมการ *Pleens* กรรมการ *W* กรรมการ *Agar* กรรมการ *พ.พ.พ.* กรรมการและสถาปนิก

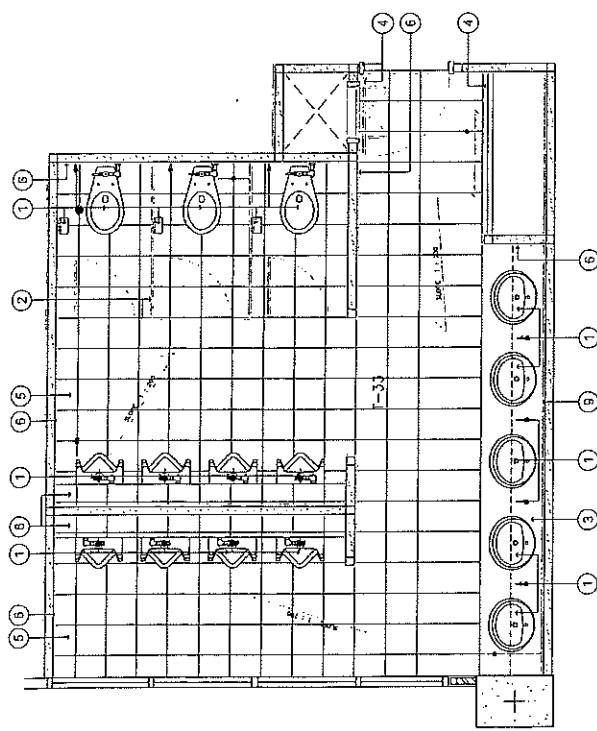

ห้องน้ำก่อนปรับปรุง 1:50
 ห้องน้ำ T9

- รายการวัสดุ
1. วัสดุผนังทึบ
 2. วัสดุผนังทึบ
 3. วัสดุผนังทึบ
 4. วัสดุผนังทึบ
 5. วัสดุผนังทึบ
 6. วัสดุผนังทึบ
 7. วัสดุผนังทึบ
 8. วัสดุผนังทึบ
 9. วัสดุผนังทึบ
 10. วัสดุผนังทึบ

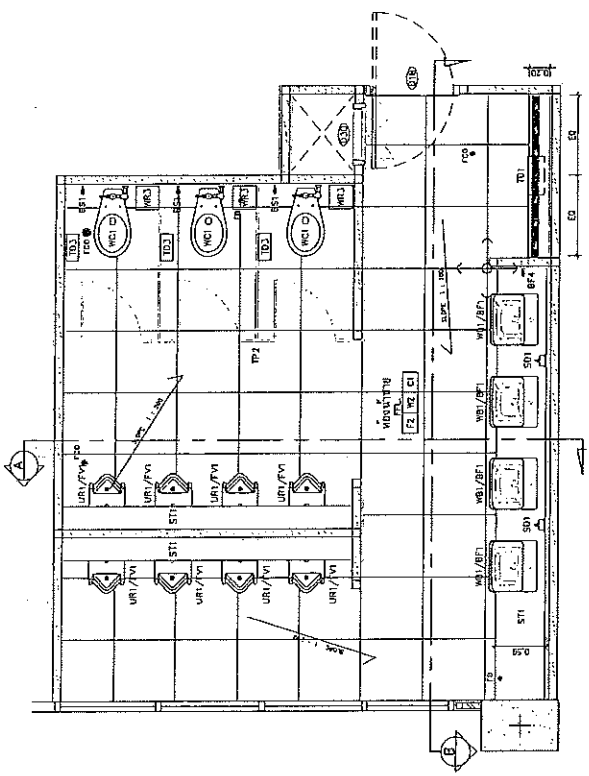

แบบขยายห้องน้ำ 1:50
 ห้องน้ำ T9

- วัสดุผนังทึบ
1. วัสดุผนังทึบ
 2. วัสดุผนังทึบ
 3. FLOOR DRAIN ใช้ตามผนังทั้งหมด

หมายเหตุ : ผู้รับจ้างเสนอวัสดุตัวอย่าง
 เพื่อขออนุมัติก่อนดำเนินการ

รายการวัสดุ	วัสดุ	ปริมาณ	ยี่ห้อ/ยี่ห้อ
F1	สีปูกระเบื้องเซรามิค PORCELAIN HOMOGENEOUS ขนาด 300 x 600 มม.		สีปูกระเบื้องเซรามิค ยี่ห้ออื่น (Porcel Black Cable Stone Matte)
F2	สีปูกระเบื้องเซรามิค PORCELAIN HOMOGENEOUS ขนาด 600 x 600 มม.		สีปูกระเบื้องเซรามิค ยี่ห้ออื่น (Porcel Matt Light Grey)
F3	สีปูกระเบื้องเซรามิค PORCELAIN HOMOGENEOUS ขนาด 600 x 600 มม.		สีปูกระเบื้องเซรามิค ยี่ห้ออื่น (Porcel Light Grey)
H1	สีปูกระเบื้องเซรามิค PORCELAIN HOMOGENEOUS ขนาด 300 x 600 มม.		สีปูกระเบื้องเซรามิค ยี่ห้ออื่น (Marble White)
H2	สีปูกระเบื้องเซรามิค PORCELAIN HOMOGENEOUS ขนาด 300 x 600 มม.		สีปูกระเบื้องเซรามิค ยี่ห้ออื่น (New Super White Panel)
H3	สีปูกระเบื้องเซรามิค PORCELAIN HOMOGENEOUS ขนาด 600 x 600 มม.		สีปูกระเบื้องเซรามิค ยี่ห้ออื่น (New Super White Panel)
H4	สีปูกระเบื้องเซรามิค PORCELAIN HOMOGENEOUS ขนาด 600 x 600 มม.		สีปูกระเบื้องเซรามิค ยี่ห้ออื่น (New Super White Panel)
SI1	สีปูกระเบื้องเซรามิค		สีปูกระเบื้องเซรามิค ยี่ห้ออื่น (Silver Brown)
SI2	สีปูกระเบื้องเซรามิค		สีปูกระเบื้องเซรามิค ยี่ห้ออื่น (Black Africa)



ประธานกรรมการ.....กรรมการ.....กรรมการ.....กรรมการและเลขานุการ

แบบที่ 1

ปรับปรุงห้องนำ
ชาย-หญิง และคอกักตัว
อาคารตรวจทางศัลยกรรม

คำสั่งสอน และรายการ
วัสดุที่ใช้ และรายการ
ราคา

วันที่ :

ประเภทของงาน :

สถานที่ :

เปิดรับ แปลง **ชนิด** จุด

1. ระบุชื่อ สถานที่ และพื้นที่
2. ระบุวันที่ และเวลาที่
3. ระบุชื่อ และตำแหน่งของ
งาน

แบบขยายห้องนำ 19 (M)

ขนาดพื้นที่
ขนาดพื้นที่
ขนาดพื้นที่
ขนาดพื้นที่

ขนาดพื้นที่ A1 = A3/100

ขนาดพื้นที่
ขนาดพื้นที่
ขนาดพื้นที่
ขนาดพื้นที่

A3-08.3

ขนาดพื้นที่
ขนาดพื้นที่
ขนาดพื้นที่
ขนาดพื้นที่

ขนาดพื้นที่
ขนาดพื้นที่
ขนาดพื้นที่
ขนาดพื้นที่

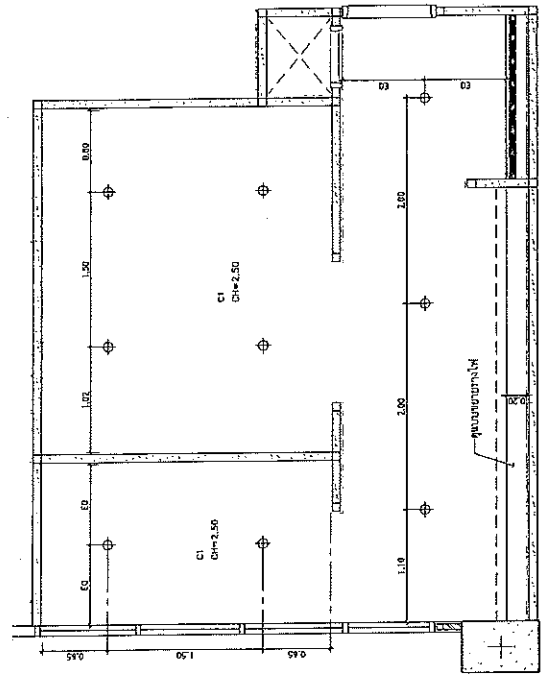

แบบขยายห้องนำ/สวนเด็ก 1:50
ห้องนำ 19

- สัญลักษณ์วงกลม
- วงกลม DOWN LIGHT
- วงกลมประตูบานเลื่อน
- แบบแปลนห้องขยาย
- ขนาดพื้นที่รวมเดิม
- ขนาดพื้นที่รวมใหม่
- ขนาดพื้นที่เดิม
- ขนาดพื้นที่ใหม่
- ขนาดพื้นที่เดิม
- ขนาดพื้นที่ใหม่

ประธานกรรมการ.....*Prubin*.....กรรมการ.....*W*.....กรรมการ.....*Ok*.....กรรมการและเลขานุการ.....*Prubin*



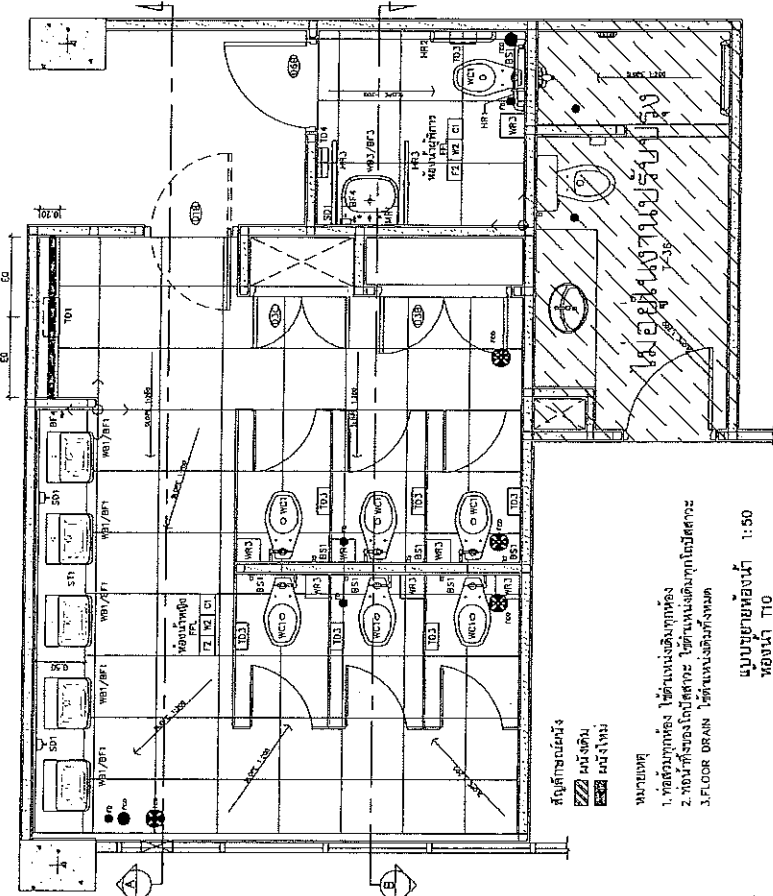

สัญลักษณ์
 1. ท่อระบายน้ำ
 2. ท่อระบายน้ำ
 3. FLOOR DRAIN ใช้บนชั้นวางของ
แบบขยายห้องน้ำ 1:50
ห้องน้ำ T10

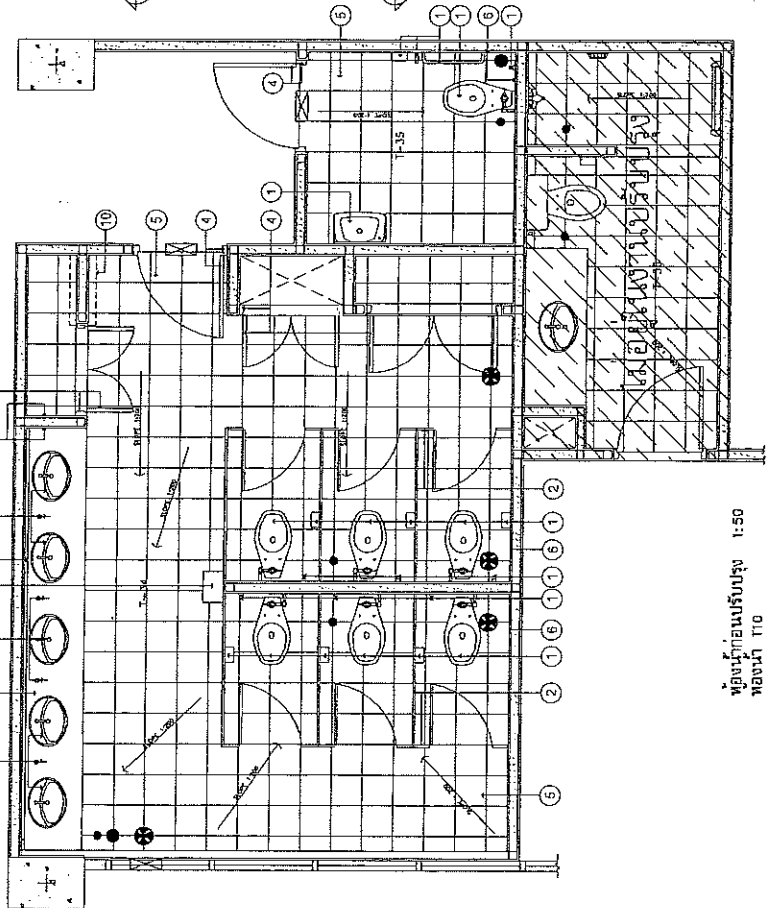

ห้องน้ำก่อนปรับปรุง 1:50
ห้องน้ำ T10

- รายการสิ่งปลูก
 1. ฝักบัวอาบน้ำ
 2. กระจกบานเลื่อน
 3. วัสดุเคลือบผิวห้องน้ำ และตกแต่งผนังสูงถึง 0.50 ม.
 4. กระจกและบานประตู
 5. ฝักบัวอาบน้ำ
 6. กระจกบานเลื่อน
 7. วัสดุเคลือบผิวห้องน้ำ และตกแต่งผนังสูงถึง 0.50 ม.
 8. กระจกบานเลื่อน
 9. ฝักบัวอาบน้ำ
 10. วัสดุเคลือบผิว

หมายเหตุ : ผู้รับค่างานสามารถติดต่อช่าง
 เพื่อขอหนังสือก่อนดำเนินการ

รายการ	รหัส	รายการ
F1	สีพื้นผนังห้องน้ำ	PORCELAIN HOMOGREOUS ขนาด 300 x 600 มม.
F2	สีพื้นผนังห้องน้ำ	PORCELAIN HOMOGREOUS ขนาด 600 x 600 มม.
F3	สีพื้นผนังห้องน้ำ	PORCELAIN HOMOGREOUS ขนาด 600 x 810 มม.
F4	สีพื้นผนังห้องน้ำ	PORCELAIN HOMOGREOUS ขนาด 300 x 600 มม.
W1	โถชักโครก	PORCELAIN HOMOGREOUS ขนาด 600 x 600 มม.
W2	โถชักโครก	PORCELAIN HOMOGREOUS ขนาด 600 x 600 มม.
W3	โถชักโครก	PORCELAIN HOMOGREOUS ขนาด 600 x 600 มม.
W4	อ่างอาบน้ำ	สแตนเลส
W5	อ่างอาบน้ำ	สแตนเลส
W6	อ่างอาบน้ำ	สแตนเลส
W7	อ่างอาบน้ำ	สแตนเลส
W8	อ่างอาบน้ำ	สแตนเลส
W9	อ่างอาบน้ำ	สแตนเลส
W10	โถชักโครก	สแตนเลส
W11	โถชักโครก	สแตนเลส

โครงการ : กรรมการ : *Pusher*
 1. ประธานกรรมการ : กรรมการ : *Pusher*
 2. กรรมการ : *Pusher*
 3. กรรมการ : *Pusher*
 4. กรรมการ : *Pusher*
 5. กรรมการ : *Pusher*
 6. กรรมการ : *Pusher*
 7. กรรมการ : *Pusher*
 8. กรรมการ : *Pusher*
 9. กรรมการ : *Pusher*
 10. กรรมการ : *Pusher*



บริษัท : **บริษัท เจริญรุ่งเรือง จำกัด - หจก. และคนพิการ**
 สำนักงาน : **สำนักงานเทศบาลเมืองบึงขัง**
 เลขที่ : **เลขที่ ๑๐๐ ถนนเทศบาลเมืองบึงขัง ตำบลบึงขัง อำเภอเมือง จังหวัดขอนแก่น ๔๐๐๐๐**
 โทร : **๐๔๓-๖๖๖๖๖๖๖**
 อีเมล : **info@bungrueng.com**

ชื่อโครงการ : **ปรับปรุงห้องน้ำชาย-หญิง และคนพิการ**

ชื่ออาคาร : **อาคารเรียนโรงเรียนเทศบาลเมืองบึงขัง**

ชื่อสถานที่ : **บึงขัง อำเภอเมือง จังหวัดขอนแก่น**

ชื่อโครงการ : **ปรับปรุงห้องน้ำชาย-หญิง และคนพิการ**

ชื่ออาคาร : **อาคารเรียนโรงเรียนเทศบาลเมืองบึงขัง**

ชื่อสถานที่ : **บึงขัง อำเภอเมือง จังหวัดขอนแก่น**

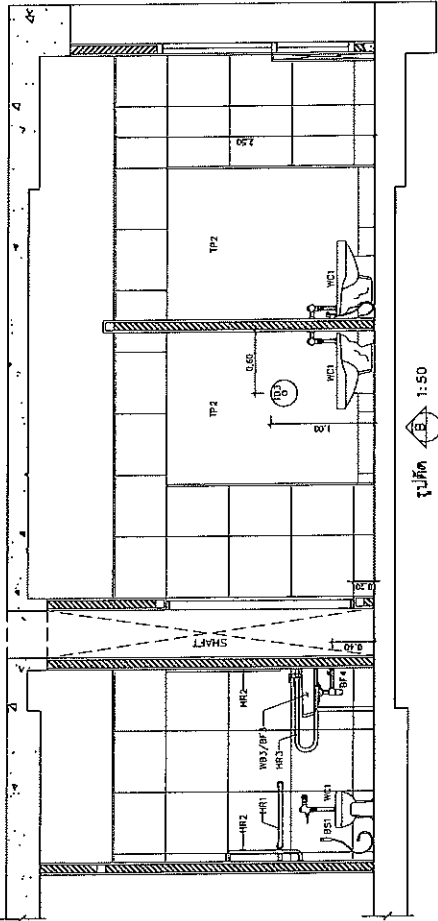
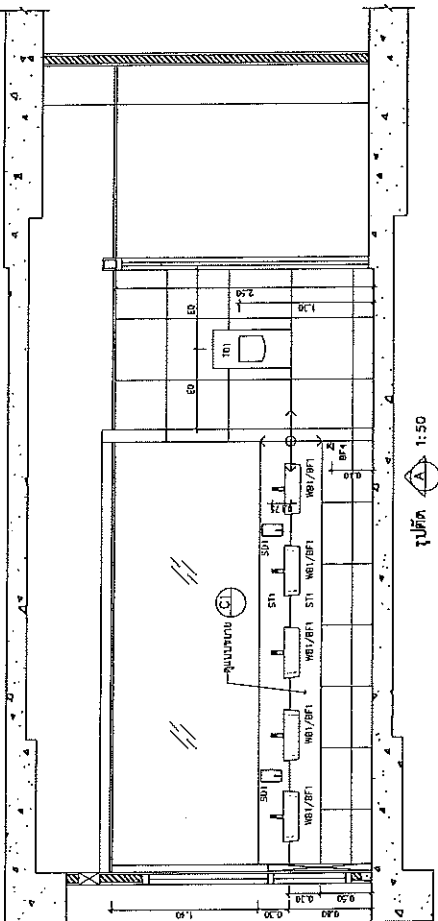

หมายเหตุ : ผู้รับค่างานเสนอวัสดุตัวอย่างเพื่อขออนุมัติก่อนดำเนินการ

รายการ	วัสดุ	ยี่ห้อ	จำนวน
F1	พื้นปูกระเบื้องแกรนิตโปเรซเลน	PORELAN HOMOGENEOUS ขนาด 300 x 600 มม.	สี/ขาว
F2	พื้นปูกระเบื้องแกรนิตโปเรซเลน	PORELAN HOMOGENEOUS ขนาด 600 x 600 มม.	สี/ดำ
F3	พื้นปูกระเบื้องแกรนิตโปเรซเลน	PORELAN HOMOGENEOUS ขนาด 600 x 600 มม.	สี/เทา
W1	อ่างอาบน้ำ	อ่างอาบน้ำ (Bath) ขนาด 1600 x 800 มม.	สี/ขาว
W2	อ่างอาบน้ำ	อ่างอาบน้ำ (Bath) ขนาด 1600 x 800 มม.	สี/เทา
W3	อ่างอาบน้ำ	อ่างอาบน้ำ (Bath) ขนาด 1600 x 800 มม.	สี/ดำ
W4	อ่างอาบน้ำ	อ่างอาบน้ำ (Bath) ขนาด 1600 x 800 มม.	สี/เทา
ST1	โถชักโครก	โถชักโครก (Toilet) ขนาด 300 x 600 มม.	สี/ขาว
ST2	โถชักโครก	โถชักโครก (Toilet) ขนาด 300 x 600 มม.	สี/เทา
SI	อ่างล้างหน้า	อ่างล้างหน้า (Sink) ขนาด 600 x 600 มม.	สี/ขาว
SI	อ่างล้างหน้า	อ่างล้างหน้า (Sink) ขนาด 600 x 600 มม.	สี/เทา
SI	อ่างล้างหน้า	อ่างล้างหน้า (Sink) ขนาด 600 x 600 มม.	สี/ดำ
SI	อ่างล้างหน้า	อ่างล้างหน้า (Sink) ขนาด 600 x 600 มม.	สี/เทา

ผู้รับค่างาน : **บริษัท เจริญรุ่งเรือง จำกัด - หจก. และคนพิการ**

ผู้ควบคุมงาน : **นาย.....**

ผู้ตรวจสอบงาน : **นาย.....**

วันที่ : **.....**

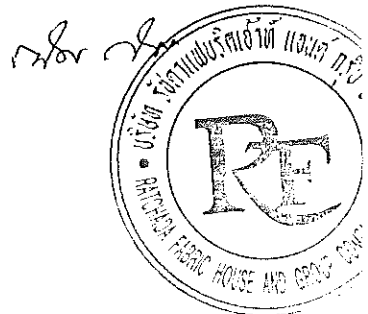

บริษัท พรีมิกซ์
ทวาย-หญิง และเนติกา
อาคารจอดรถท่าเรือ

ชั้นที่: ...
ชื่ออาคาร: ...
เลขที่โฉนดที่ดิน: ...

ชื่อโครงการ: ...
ชื่อผู้ว่าจ้าง: ...
ชื่อสถาปนิก: ...

ขนาด: ...
ปีสร้าง: ...

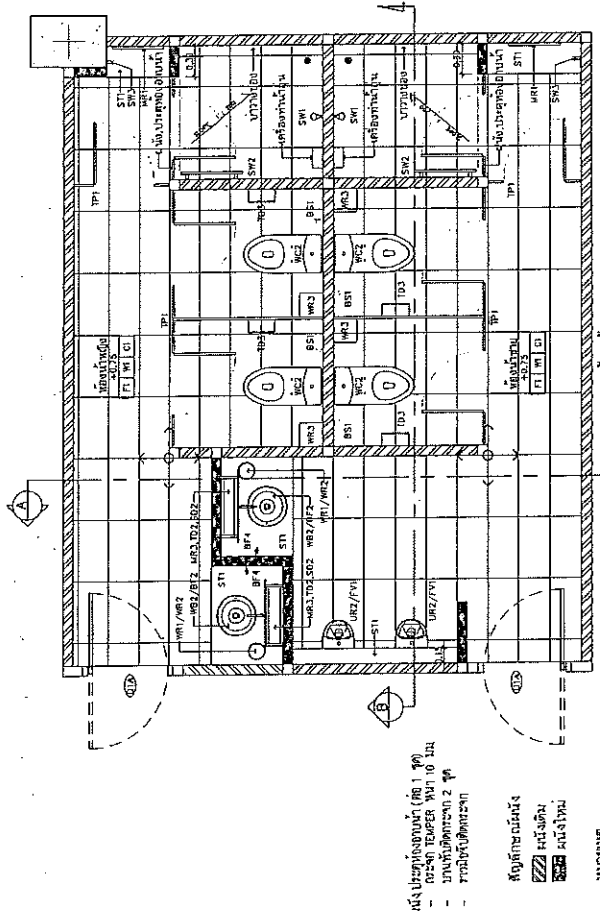

หมายเหตุ:
1. ใช้ประตูบานเลื่อน ใช้ตามชนิดทุกห้อง
2. ประตูบานเปิดใช้ตามชนิดทุกห้อง
3. FLOOR GRAN ใช้ตามชนิดทุกห้อง

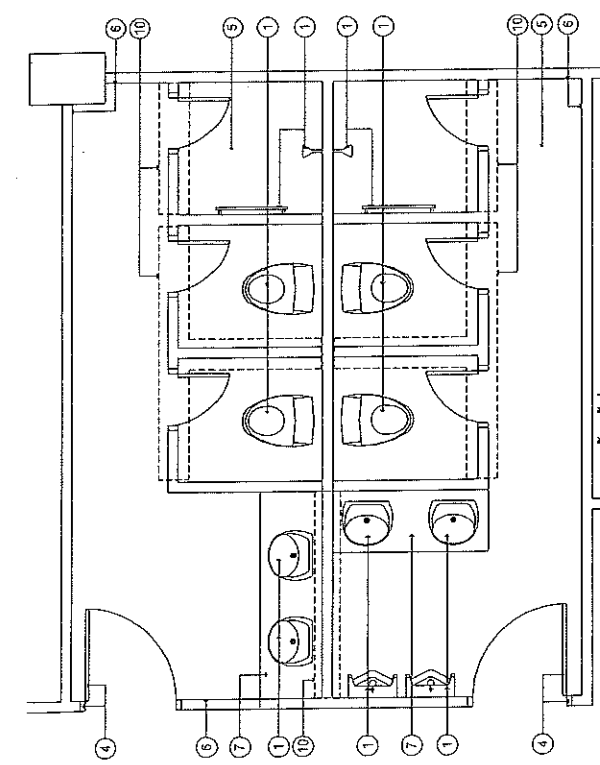

หมายเหตุ:
1. ใช้ประตูบานเลื่อน ใช้ตามชนิดทุกห้อง
2. ประตูบานเปิดใช้ตามชนิดทุกห้อง
3. FLOOR GRAN ใช้ตามชนิดทุกห้อง

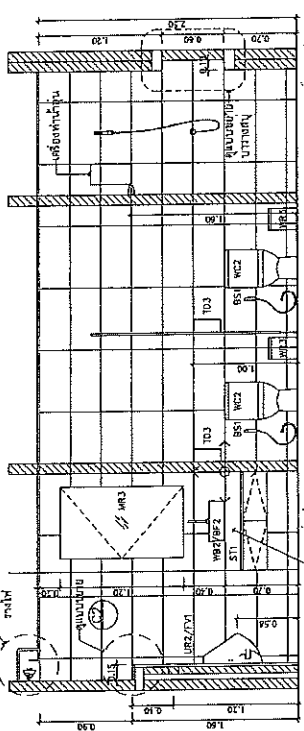

หมายเหตุ:
วัสดุผนัง: ...
วัสดุพื้น: ...
วัสดุฝ้า: ...

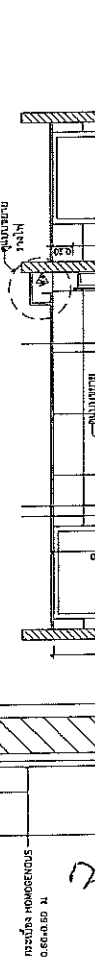

ชั้น	วัสดุ	ขนาด
F1	ปูกระเบื้องเคลือบ	PORCELAIN HOMOGENEOUS ขนาด 300 x 600 มม.
F2	ปูกระเบื้องเคลือบ	PORCELAIN HOMOGENEOUS ขนาด 600 x 600 มม.
F3	ปูกระเบื้องเคลือบ	PORCELAIN HOMOGENEOUS ขนาด 600 x 600 มม.
W1	ปูกระเบื้องเคลือบ	PORCELAIN HOMOGENEOUS ขนาด 300 x 600 มม.
W2	ปูกระเบื้องเคลือบ	PORCELAIN HOMOGENEOUS ขนาด 600 x 600 มม.
W3	ปูกระเบื้องเคลือบ	PORCELAIN HOMOGENEOUS ขนาด 600 x 600 มม.
W4	ปูกระเบื้องเคลือบ	PORCELAIN HOMOGENEOUS ขนาด 600 x 600 มม.
ST1	ฝ้า	แผ่นยิปซัม 12 มม.
ST2	ฝ้า	แผ่นยิปซัม 20 มม.

บริษัท บารูฟา แฟบรีค เฮาส์ แอนด์ กรุ๊ป จำกัด
BACHUFA FABRIC HOUSE AND GROUP COMPANY LIMITED

สถาปนิก: ...
วิศวกร: ...
ช่างเทคนิค: ...

โครงการ :	ปรับปรุงห้องน้ำ ชาย-หญิง และนันทนาการ อาคารอำนวยการท่าอากาศยานภูเก็ต
ผู้ว่าจ้าง :	บริษัท เอ็ม เอ็ม เอ็ม จำกัด เลขที่ 10 ถนนพหลโยธิน ตำบล คลองเตย กรุงเทพฯ 10110 โทรศัพท์ 02-261-0888 โทรสาร 02-231-3344 www.emm.com
ชื่อแบบ :	แบบปรับปรุงห้องน้ำ T14 (M+F)
ขนาดกระดาษ A1 :	A3-10.2
อัตราส่วน :	1:50
วันที่ :	15/05/2561
ชื่อผู้ร่าง :
ชื่อผู้อนุมัติ :
ชื่อผู้ตรวจสอบ :

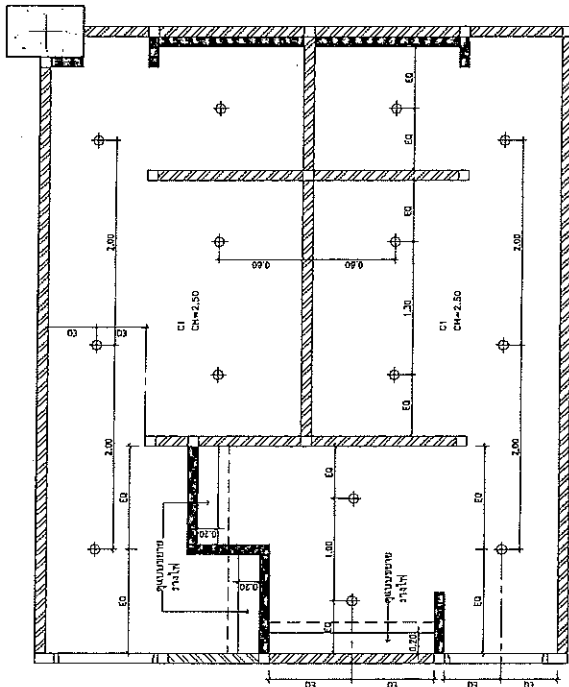

แบบขยายฝ้าเพดาน/ตารางโคม
ห้องน้ำ T14 1:50

- สัญลักษณ์วงกลม
- โคมไฟ DOWN LIGHT
- ตารางโคมไฟ
- แบบขยายฝ้าเพดาน
- CI
- ขนาดโคมไฟ
- ขนาดฝ้าเพดาน
- ขนาดโคมไฟ
- ขนาดฝ้าเพดาน
- ขนาดโคมไฟ
- ขนาดฝ้าเพดาน

2/2 2/2



.....โครงการ.....
โครงการ.....
โครงการ.....
โครงการ.....

เลขที่ :
บริษัท เฟอริก ฟอยล์ จำกัด
ทาสี-ฝ้าเพดาน และงานสี
จากกระทรวงมหาดไทย
 เลขที่ใบอนุญาตประกอบอาชีพ
 เลขที่ใบอนุญาตประกอบอาชีพ

ประเภทงาน :
ทาสี

หมายเลข :

บริษัท เฟอริก ฟอยล์ จำกัด
 14 หมู่ 10 ต.หนองปรือ, อ.บางพลี, จ.สมุทรปราการ 10550
 โทร : 02-27-6880 โทรสาร : 02-27-3171
 E-mail : ferricfoils@ferricfoils.com

รายการ :
แผนผังยูนิต
(M-F)

มาตรฐาน :
 A-3-11.2

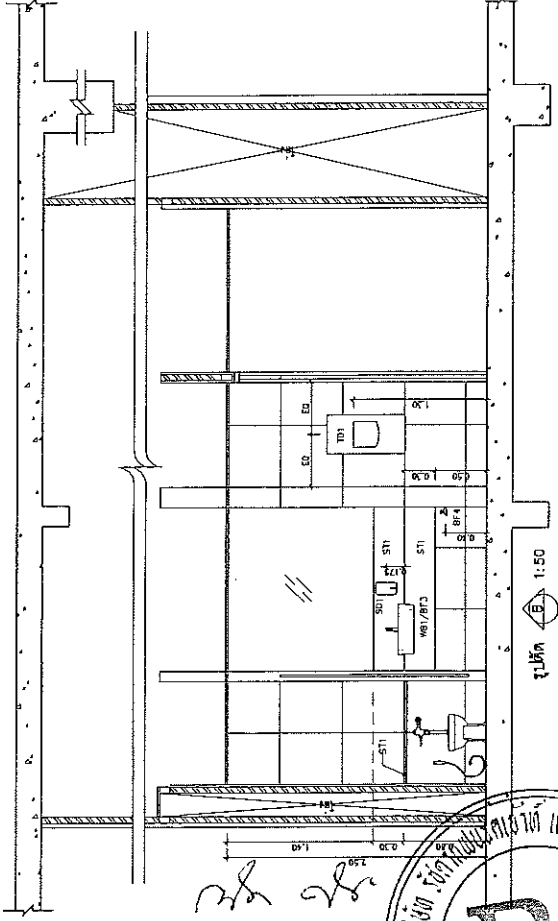
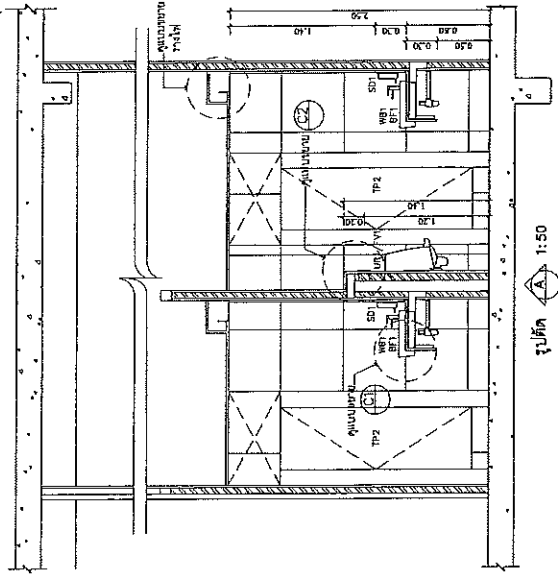
รายการประกอบ :
 1. ฝ้าเพดาน (ฝ้าขาว)
 2. ฝ้าเพดาน (ฝ้าดำ)
 3. ฝ้าเพดาน (ฝ้าเทา)
 4. ฝ้าเพดาน (ฝ้าขาว)
 5. ฝ้าเพดาน (ฝ้าดำ)
 6. ฝ้าเพดาน (ฝ้าเทา)



หมายเหตุ : ผู้รับจ้างให้เสนอวิธีติดตั้งอย่าง
 เพื่อขออนุมัติก่อนดำเนินการ

รายการ	ชนิด	ยี่ห้อ	ขนาด	สี
F1	ฝ้าเพดานยูนิต	PORELAN HOMOGENEOUS	ขนาด 300 x 600 มม.	สีเทา (Polar Black Cobble Stone Master)
F2	ฝ้าเพดานยูนิต	PORELAN HOMOGENEOUS	ขนาด 600 x 600 มม.	สีเทา (Regal Matt Light Grey)
F3	ฝ้าเพดานยูนิต	PORELAN HOMOGENEOUS	ขนาด 600 x 600 มม.	สีเทา (Prise Light Grey)
W1	อ่างล้างมือ	PORELAN HOMOGENEOUS	ขนาด 300 x 600 มม.	สีขาว (Monte White)
W2	อ่างล้างมือ	PORELAN HOMOGENEOUS	ขนาด 600 x 600 มม.	สีขาว (New Super White Nero)
W3	อ่างล้างมือ	PORELAN HOMOGENEOUS	ขนาด 600 x 600 มม.	สีขาว (New Super White Nero)
ST1	ชักโครก	ยี่ห้ออื่น	ขนาด 20 มม.	สีเทา (Silver Brown)
ST2	ชักโครก	ยี่ห้ออื่น	ขนาด 20 มม.	สีเทา (Black Atlas)

1. ฝ้าเพดาน (ฝ้าขาว)
 2. ฝ้าเพดาน (ฝ้าดำ)
 3. ฝ้าเพดาน (ฝ้าเทา)
 4. ฝ้าเพดาน (ฝ้าขาว)
 5. ฝ้าเพดาน (ฝ้าดำ)
 6. ฝ้าเพดาน (ฝ้าเทา)





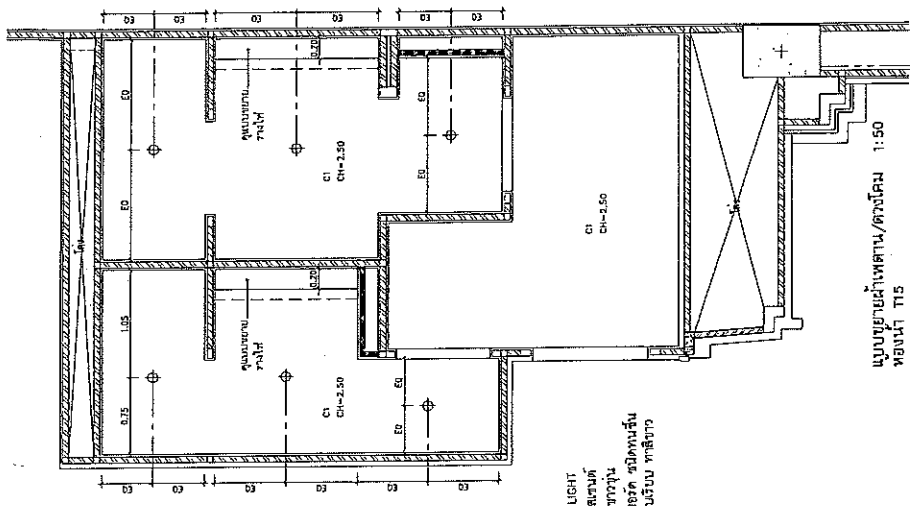

1. วิศวกรโครงการ กรรมการ
 2. 1. วิศวกรโครงการ กรรมการ
 3. 1. วิศวกรโครงการ กรรมการ
 4. 1. วิศวกรโครงการ กรรมการ



ประเภท : ปรับปรุงห้องน้ำ ชาย- หญิง และห้องน้ำ ชั้นประถมศึกษาปีที่ ๖	ผู้เขียน : ดร.ศุภมาส อรรถนฤมิตร วิศวกรวิชาชีพชั้นสูง วิศวกรรมโยธา	ประเภท : การปรับปรุงอาคาร	หมายเหตุ :  เปิดรับ แพนลง ออโต้ ล็อค <small>เปิดรับประตูอัตโนมัติ Auto Locking Door Contact : 0909594444</small>	ประเภท : แบบขยายห้องน้ำ TIS (N+F)	มาตรฐาน AEC : AEC-108 มาตรฐาน : มาตรฐาน : A3-11.3 วันที่ : ปี : ฉบับ : <small>© 2013 บริษัท สยามสถาปัตย์ จำกัด (มหาชน) 100 ถนนวิภาวดีรังสิต แขวงจตุจักร เขตจตุจักร กรุงเทพฯ 10310</small>
---	---	-------------------------------------	--	--	--







สัญลักษณ์ทั่วไป

-  ประตูบานเลื่อนอัตโนมัติ
-  เครื่องโคม DOWN LIGHT
-  เครื่องโคมส่องสว่างแบบฝังฝ้าหรือติดตั้งบนฝ้า
-  ฝ้าฉาบเรียบ/ฝ้าเรียบ
-  หน้า 9 มม. ฉาบเรียบ ทาสีขาว
-  หน้ายิปซั่ม
-  ฝ้าและผนังในสีดัดสีใหม่ทั้งหมด

แบบขยายห้องน้ำ/ตัวเดิม 1:50
 ห้องน้ำ TIS

Handwritten signature



 ปรึกษากรรมการ:  กรรมการ:  กรรมการ:  กรรมการและสถาปนิก: 

เลขที่ : บริษัท ฟิวเจอร์ โฮม กรุ๊ป จำกัด เลขที่ 10 ซอยรามคำแหง 108 แขวง 10 เขตคลองเตย กรุงเทพฯ 10110 โทรศัพท์ 02-237-8000 โทรสาร 02-237-2174 Email : info@futurehome.com	บริษัท ฟิวเจอร์ โฮม กรุ๊ป จำกัด	ชื่อโครงการ : บ้านเลขที่ 10 ซอยรามคำแหง 108 แขวง 10 เขตคลองเตย กรุงเทพฯ 10110	ชื่อแบบ : A4-01.1
บริษัท ฟิวเจอร์ โฮม กรุ๊ป จำกัด	ชื่อโครงการ : บ้านเลขที่ 10 ซอยรามคำแหง 108 แขวง 10 เขตคลองเตย กรุงเทพฯ 10110	ชื่อแบบ : A4-01.1	ชื่อแบบ : A4-01.1
ชื่อโครงการ : บ้านเลขที่ 10 ซอยรามคำแหง 108 แขวง 10 เขตคลองเตย กรุงเทพฯ 10110	ชื่อแบบ : A4-01.1	ชื่อแบบ : A4-01.1	ชื่อแบบ : A4-01.1

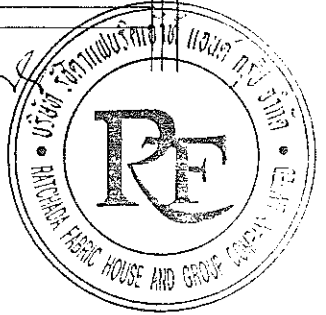
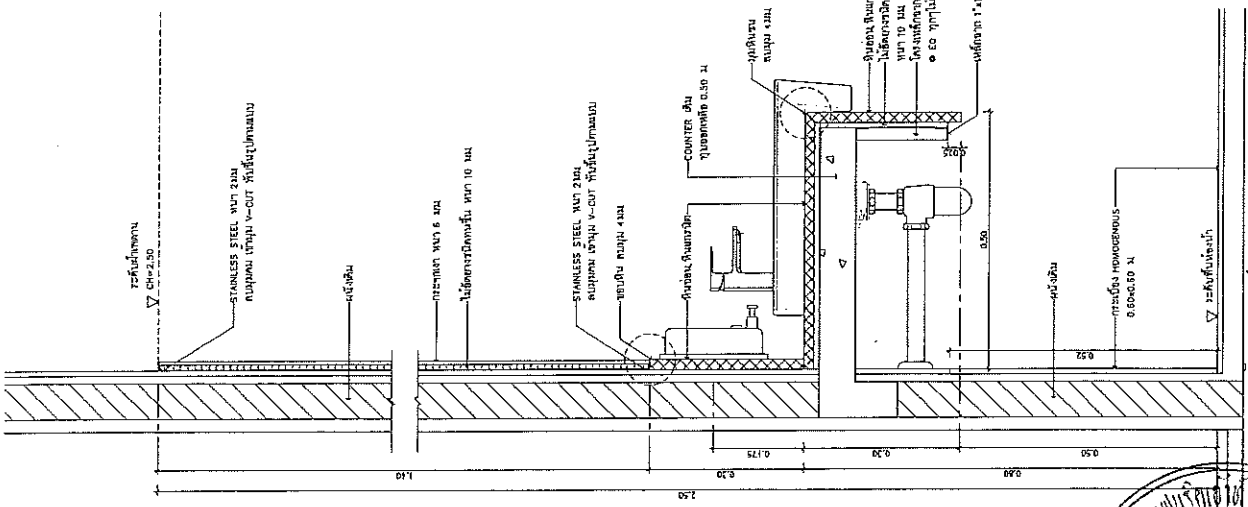
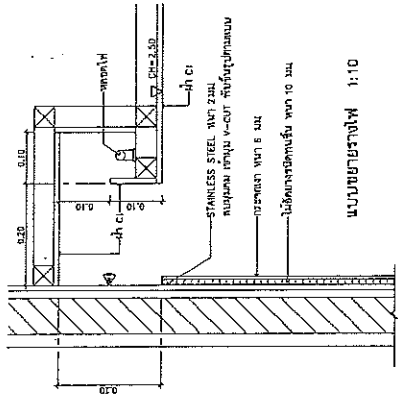
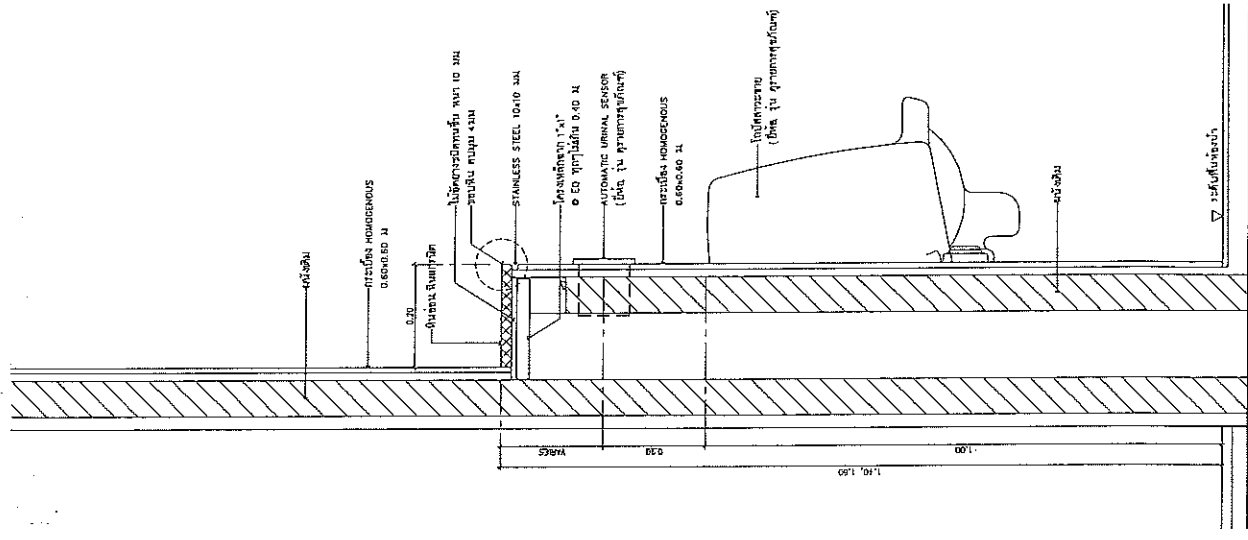

แบบขยายเคาน์เตอร์ 1:10

แบบขยายเคาน์เตอร์ 1:10

ออกแบบโดย: *Frederick* กรรมการ: *Frederick*
 ปรึกษา: *W* กรรมการ: *W*
 ตรวจสอบ: *Frederick* กรรมการ: *Frederick*
 อนุมัติ: *Frederick* กรรมการ: *Frederick*

บริษัท พรีมิกซ์ จำกัด 101/101 หมู่ 10 ต.บางพลีใหญ่ อ.บางพลี จ.สมุทรปราการ โทร : 02-915-1234 โทรสาร : 02-915-1234 E-mail : premix@premix.com	บริษัท ฟูม ฟู้ด จำกัด 101/101 หมู่ 10 ต.บางพลีใหญ่ อ.บางพลี จ.สมุทรปราการ โทร : 02-915-1234 โทรสาร : 02-915-1234 E-mail : foomfood@foom.com
วัตถุประสงค์ : 1. ผลิตและจำหน่าย 2. บริการลูกค้า 3. ฝึกอบรมพนักงาน	วัตถุประสงค์ : 1. ผลิตและจำหน่าย 2. บริการลูกค้า 3. ฝึกอบรมพนักงาน
ประเภท : 1. ผลิตและจำหน่าย 2. บริการลูกค้า 3. ฝึกอบรมพนักงาน	ประเภท : 1. ผลิตและจำหน่าย 2. บริการลูกค้า 3. ฝึกอบรมพนักงาน
ขนาด : 1. ผลิตและจำหน่าย 2. บริการลูกค้า 3. ฝึกอบรมพนักงาน	ขนาด : 1. ผลิตและจำหน่าย 2. บริการลูกค้า 3. ฝึกอบรมพนักงาน

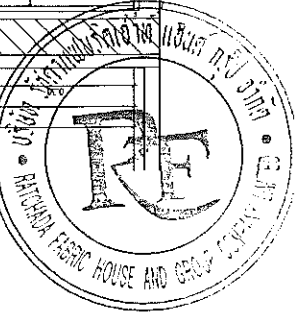
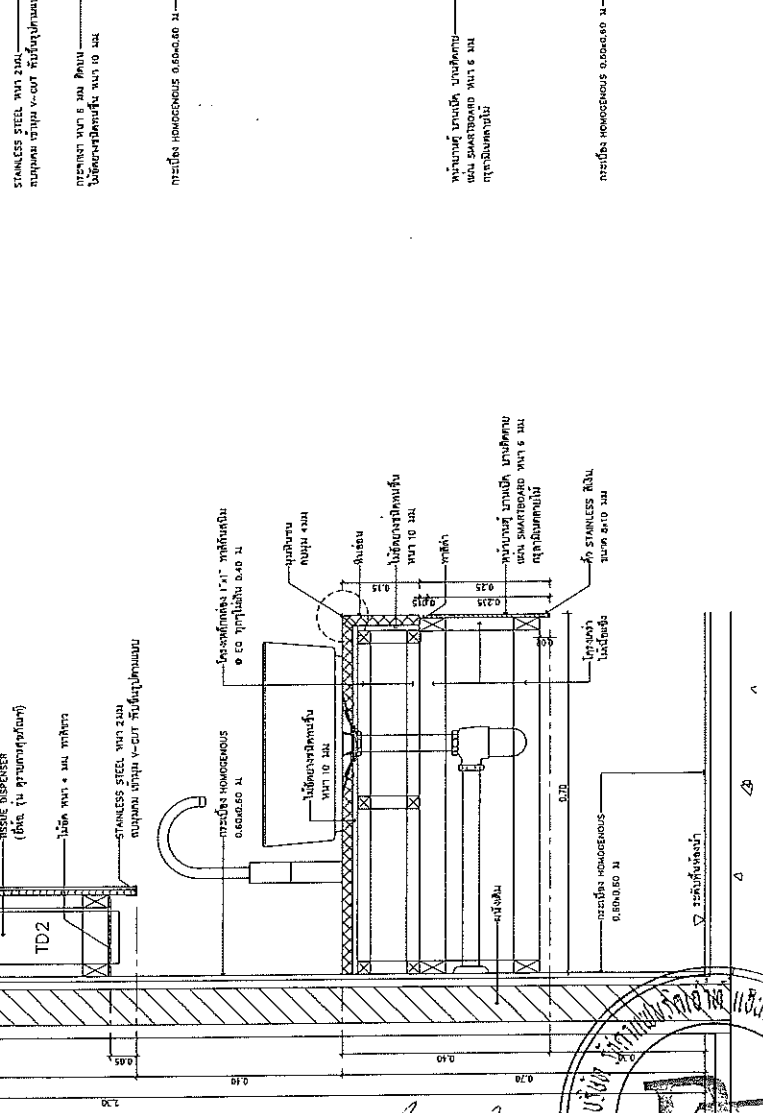
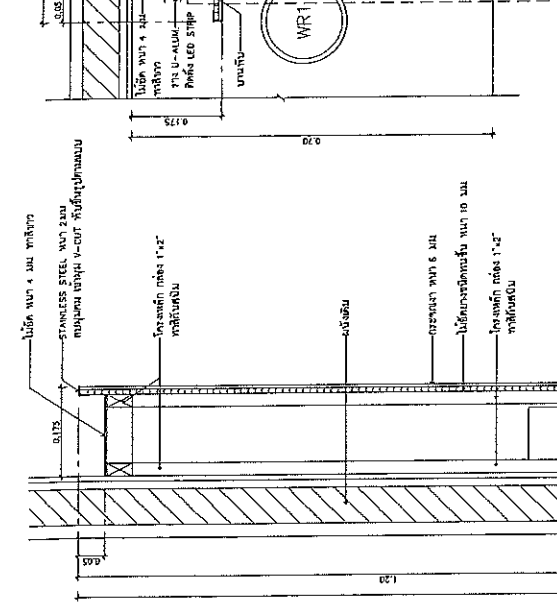
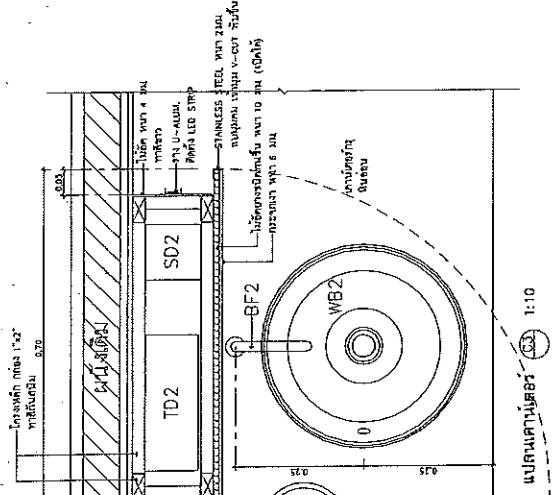
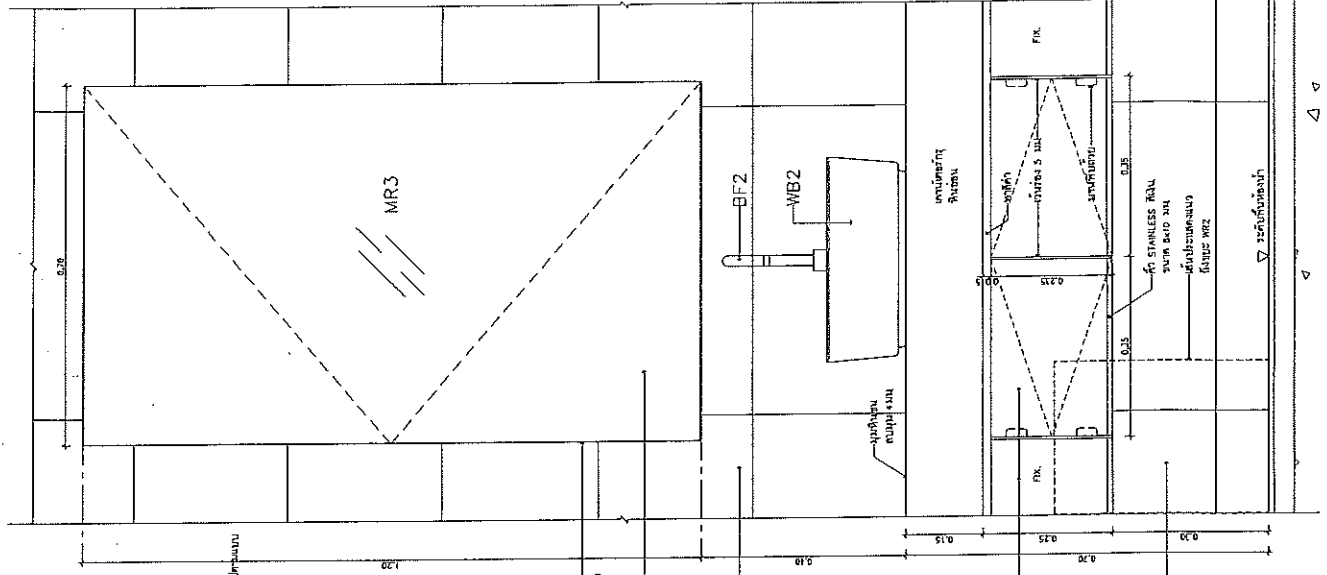

แบบขยาย (TYPICAL DETAIL)
 ขนาด : 1:10
 101/101 หมู่ 10 ต.บางพลีใหญ่ อ.บางพลี จ.สมุทรปราการ
 โทร : 02-915-1234
 โทรสาร : 02-915-1234
 E-mail : premix@premix.com

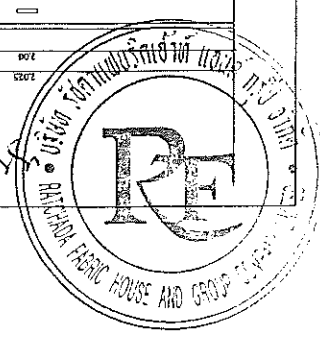
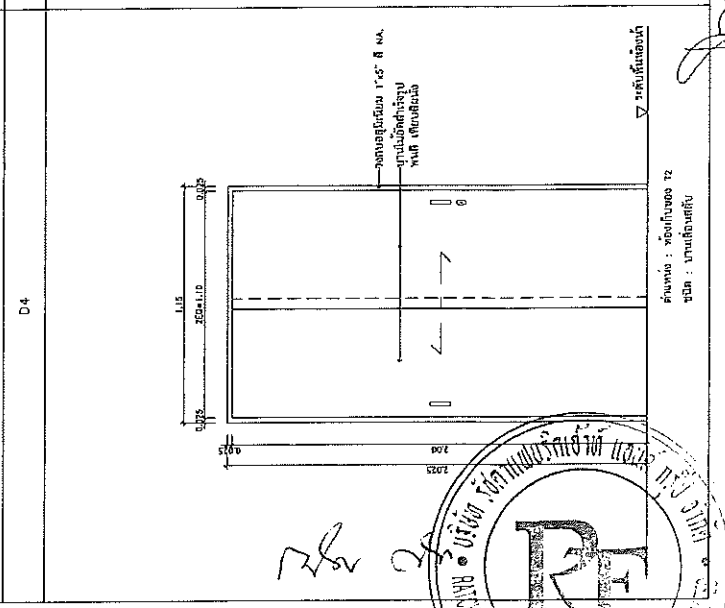
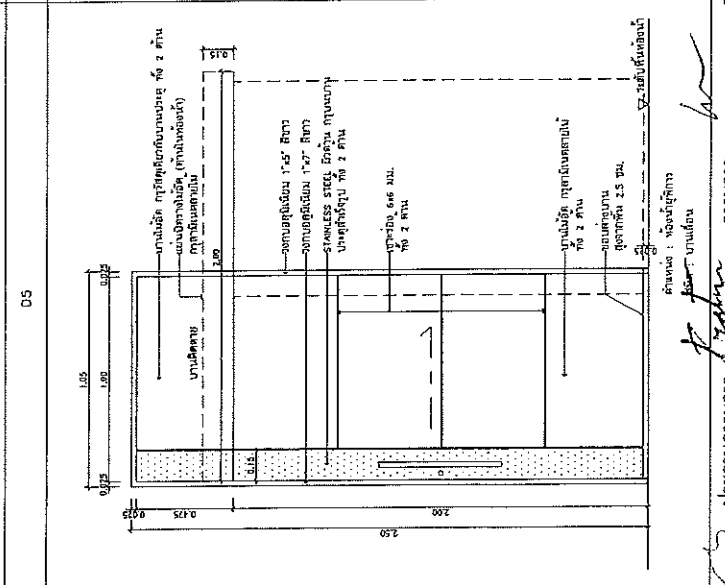
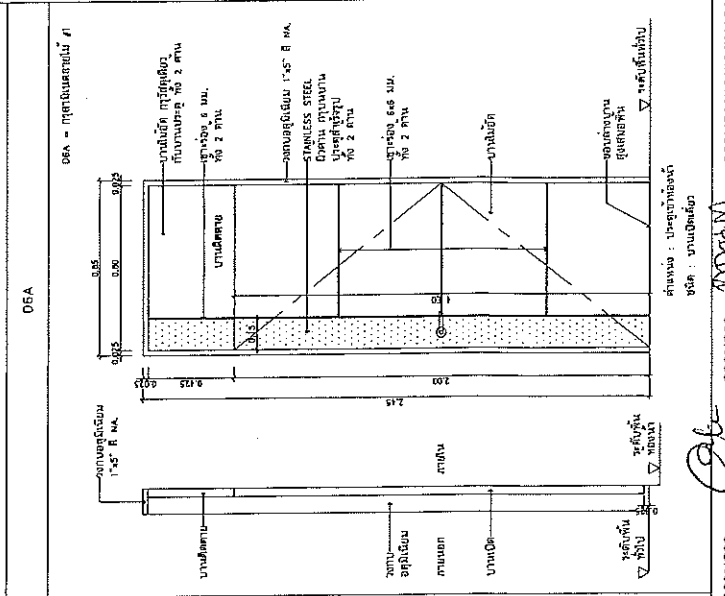
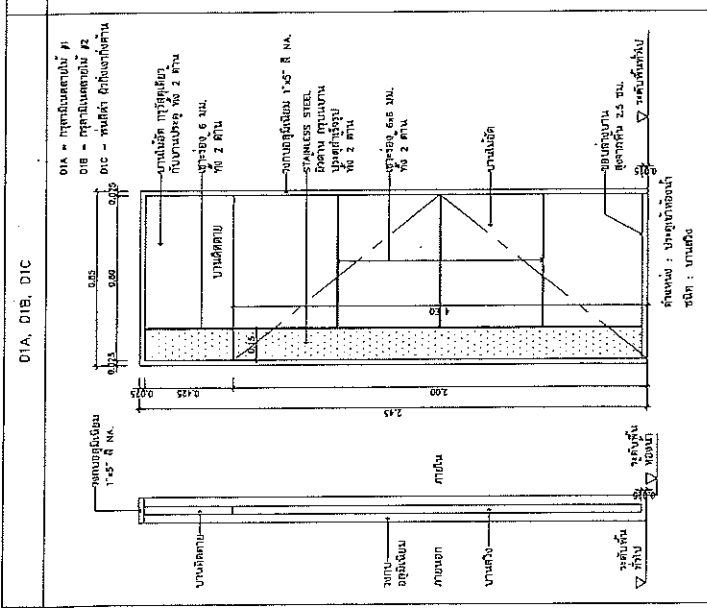
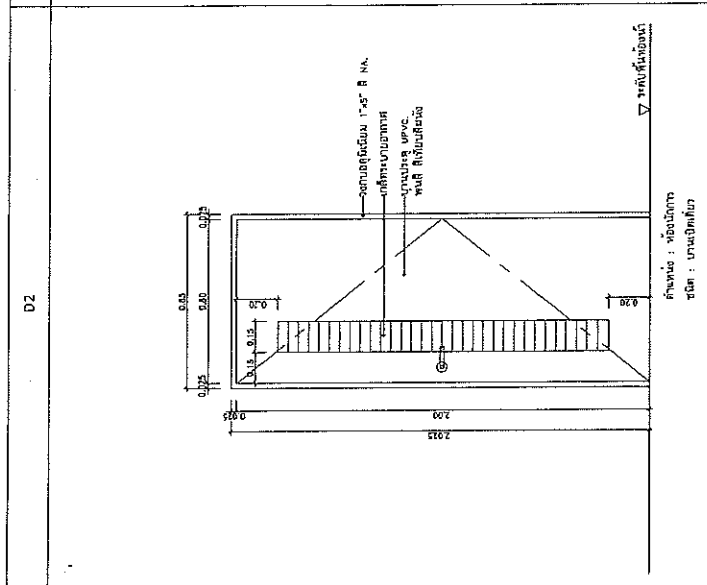
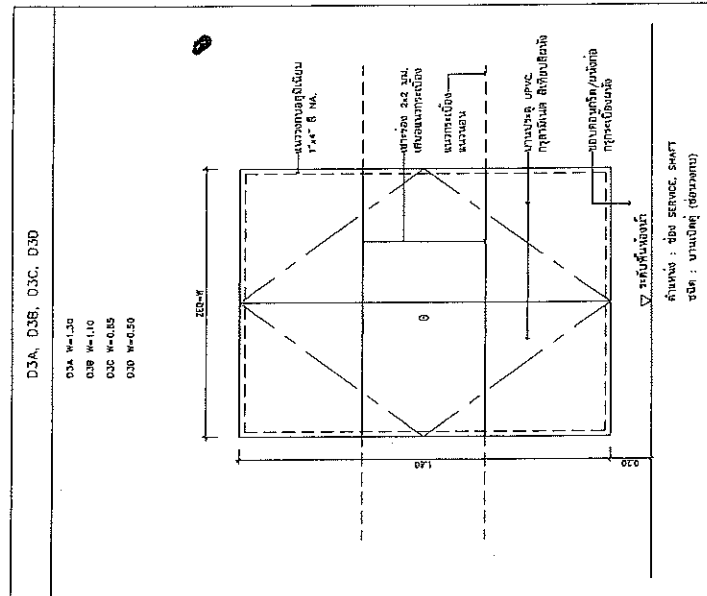

...โครงการและสถาปัตย์
 ...โครงการ
 ...โครงการ
 ...โครงการ

บริษัท ห้าง และบริษัท
 บริษัท ห้าง และบริษัท
 บริษัท ห้าง และบริษัท
 บริษัท ห้าง และบริษัท

บริษัท ห้าง และบริษัท
 บริษัท ห้าง และบริษัท
 บริษัท ห้าง และบริษัท

บริษัท ห้าง และบริษัท
 บริษัท ห้าง และบริษัท
 บริษัท ห้าง และบริษัท

บริษัท ห้าง และบริษัท
 บริษัท ห้าง และบริษัท
 บริษัท ห้าง และบริษัท

No.	Picture	Description	Brand Art. No	Qty.
1		FLUSH HINGE ST. ST. 100X73X2.5MM	HAFELE 926.95.100	DORMA W/S SCHLAGE 4 PC
2		PC HANDLE SET 8 ST. ST. MATT	HAFELE 903.92.956	DORMA W/S SCHLAGE 1 SET
3		MORT. LOCK PC ST. ST. UVRH 20MM	HAFELE 911.02.153	DORMA W/S SCHLAGE 1 PC
4		DBL. PC. W/VC FUNC. 60MM N/PL/MA	HAFELE 916.95.106	DORMA W/S SCHLAGE 1 PC
5		DOOR CLOSER DCLZ1 5EUVER	HAFELE 931.04.129	DORMA W/S SCHLAGE 1 PC

รายละเอียด :
 ผู้รับจ้างเสนอราคาติดตั้งประตูเหล็กห้องประชุมชั้น 1 อาคาร

No.	Picture	Description	Brand Art. No	Qty.
D1A / D1B / D1C				
1		DOUBLE ACTION FLOOR SPRING ENZ	HAFELE 932.77.100	DORMA W/S SCHLAGE 1 SET
D2				
1		FLUSH HINGE ST. ST. 100X73X2.5MM	HAFELE 926.95.100	DORMA W/S SCHLAGE 4 PC
2		LEVER LOCK ENZ ZLSAT NICKEL	HAFELE 911.03.812	DORMA W/S SCHLAGE 1 SET
D3A / D3B / D3C / D3C				
1		PIVOT HINGE ST. ST. 78X78MM	HAFELE 927.98.000	DORMA W/S SCHLAGE 1 PR
2		ENGINEERING BOLT SET ST. ST. MATT	HAFELE 911.02.337	DORMA W/S SCHLAGE 1 PC
D4				
1		CLASSIC 80P (A) FITT. SET	HAFELE 910.92.100	DORMA W/S SCHLAGE 2 SET
2		R. TRACK ALU CLEAR AND 3000MM	HAFELE 910.43.932	DORMA W/S SCHLAGE 1 PC
3		FLUSH HANDLE ST. ST. MATT 140/65MM	HAFELE 152.52.051	DORMA W/S SCHLAGE 2 PC
4		SLID. DOOR LOCK PC ST. ST. 55/20	HAFELE 911.26.292	DORMA W/S SCHLAGE 1 PC
5		DBL CYL W/THIMBET. 60MM N/PL/MA	HAFELE 916.95.306	DORMA W/S SCHLAGE 1 PC
6		ESCUTCHEON PZ ST. ST. MATT 52MM	HAFELE 902.52.090	DORMA W/S SCHLAGE 2 PC
D5				
1		CLASSIC 80P (A) FITT. SET	HAFELE 910.92.100	DORMA W/S SCHLAGE 1 SET
2		R. TRACK ALU CLEAR AND 2800MM	HAFELE 910.43.932	DORMA W/S SCHLAGE 1 PC
3		PULL HANDLE ST. ST. MATT	HAFELE 903.05.870	DORMA W/S SCHLAGE 1 SET
4		SLID. DOOR LOCK PC ST. ST. 55/20	HAFELE 911.26.292	DORMA W/S SCHLAGE 1 PC
5		DBL. PC. W/VC FUNC. 60MM N/PL/MA	HAFELE 916.95.106	DORMA W/S SCHLAGE 1 PC
6		ESCUTCHEON PZ ST. ST. MATT 52MM	HAFELE 902.52.090	DORMA W/S SCHLAGE 2 PC



Handwritten signature

...
 ...
 ...

ชนิด	ข้อมูลอาคาร		ข้อมูลห้อง		ข้อมูลบันได		ข้อมูลลิฟต์		ข้อมูลเครื่องปรับอากาศ		ข้อมูลตู้เย็น		ข้อมูลตู้แช่แข็ง		ข้อมูลตู้แช่แข็ง/แช่เย็น			
	ประเภท	ยี่ห้อ	รุ่น	จำนวน	ประเภท	ยี่ห้อ	รุ่น	จำนวน	ประเภท	ยี่ห้อ	รุ่น	จำนวน	ประเภท	ยี่ห้อ	รุ่น	จำนวน		
T1	เครื่องปรับอากาศ	Hitachi	WCU-1	2	UR1-4	4	TD1-1	2	WCU-1	2	UR1-4	4	TD1-1	2	WCU-1	2	UR1-4	4
			WCU-2	3	UR1-5	5	TD1-2	3	UR1-5	5	TD1-2	3	UR1-5	5	TD1-2	3	UR1-5	5
			WCU-3	3	UR1-6	6	TD1-3	3	UR1-6	6	TD1-3	3	UR1-6	6	TD1-3	3	UR1-6	6
T2	เครื่องปรับอากาศ	Hitachi	WCU-1	4	UR1-4	4	TD1-1	4	WCU-1	4	UR1-4	4	TD1-1	4	WCU-1	4	UR1-4	4
			WCU-2	3	UR1-5	3	TD1-2	3	UR1-5	3	TD1-2	3	UR1-5	3	TD1-2	3	UR1-5	3
			WCU-3	3	UR1-6	3	TD1-3	3	UR1-6	3	TD1-3	3	UR1-6	3	TD1-3	3	UR1-6	3
T3	เครื่องปรับอากาศ	Hitachi	WCU-1	1	UR1-1	1	TD1-1	1	WCU-1	1	UR1-1	1	TD1-1	1	WCU-1	1	UR1-1	1
			WCU-2	2	UR1-2	2	TD1-2	2	UR1-2	2	TD1-2	2	UR1-2	2	TD1-2	2	UR1-2	2
			WCU-3	3	UR1-3	3	TD1-3	3	UR1-3	3	TD1-3	3	UR1-3	3	TD1-3	3	UR1-3	3
T4	เครื่องปรับอากาศ	Hitachi	WCU-1	1	UR1-1	1	TD1-1	1	WCU-1	1	UR1-1	1	TD1-1	1	WCU-1	1	UR1-1	1
			WCU-2	2	UR1-2	2	TD1-2	2	UR1-2	2	TD1-2	2	UR1-2	2	TD1-2	2	UR1-2	2
			WCU-3	3	UR1-3	3	TD1-3	3	UR1-3	3	TD1-3	3	UR1-3	3	TD1-3	3	UR1-3	3
T5	เครื่องปรับอากาศ	Hitachi	WCU-1	2	UR1-2	2	TD1-1	2	WCU-1	2	UR1-2	2	TD1-1	2	WCU-1	2	UR1-2	2
			WCU-2	3	UR1-3	3	TD1-2	3	UR1-3	3	TD1-2	3	UR1-3	3	TD1-2	3	UR1-3	3
			WCU-3	3	UR1-4	3	TD1-3	3	UR1-4	3	TD1-3	3	UR1-4	3	TD1-3	3	UR1-4	3
T6	เครื่องปรับอากาศ	Hitachi	WCU-1	3	UR1-3	3	TD1-1	3	WCU-1	3	UR1-3	3	TD1-1	3	WCU-1	3	UR1-3	3
			WCU-2	4	UR1-4	4	TD1-2	4	UR1-4	4	TD1-2	4	UR1-4	4	TD1-2	4	UR1-4	4
			WCU-3	3	UR1-5	3	TD1-3	3	UR1-5	3	TD1-3	3	UR1-5	3	TD1-3	3	UR1-5	3
T7	เครื่องปรับอากาศ	Hitachi	WCU-1	3	UR1-3	3	TD1-1	3	WCU-1	3	UR1-3	3	TD1-1	3	WCU-1	3	UR1-3	3
			WCU-2	4	UR1-4	4	TD1-2	4	UR1-4	4	TD1-2	4	UR1-4	4	TD1-2	4	UR1-4	4
			WCU-3	3	UR1-5	3	TD1-3	3	UR1-5	3	TD1-3	3	UR1-5	3	TD1-3	3	UR1-5	3
T8	เครื่องปรับอากาศ	Hitachi	WCU-1	3	UR1-3	3	TD1-1	3	WCU-1	3	UR1-3	3	TD1-1	3	WCU-1	3	UR1-3	3
			WCU-2	4	UR1-4	4	TD1-2	4	UR1-4	4	TD1-2	4	UR1-4	4	TD1-2	4	UR1-4	4
			WCU-3	3	UR1-5	3	TD1-3	3	UR1-5	3	TD1-3	3	UR1-5	3	TD1-3	3	UR1-5	3
T9	เครื่องปรับอากาศ	Hitachi	WCU-1	3	UR1-3	3	TD1-1	3	WCU-1	3	UR1-3	3	TD1-1	3	WCU-1	3	UR1-3	3
			WCU-2	4	UR1-4	4	TD1-2	4	UR1-4	4	TD1-2	4	UR1-4	4	TD1-2	4	UR1-4	4
			WCU-3	3	UR1-5	3	TD1-3	3	UR1-5	3	TD1-3	3	UR1-5	3	TD1-3	3	UR1-5	3
T10	เครื่องปรับอากาศ	Hitachi	WCU-1	3	UR1-3	3	TD1-1	3	WCU-1	3	UR1-3	3	TD1-1	3	WCU-1	3	UR1-3	3
			WCU-2	4	UR1-4	4	TD1-2	4	UR1-4	4	TD1-2	4	UR1-4	4	TD1-2	4	UR1-4	4
			WCU-3	3	UR1-5	3	TD1-3	3	UR1-5	3	TD1-3	3	UR1-5	3	TD1-3	3	UR1-5	3
T11	เครื่องปรับอากาศ	Hitachi	WCU-1	3	UR1-3	3	TD1-1	3	WCU-1	3	UR1-3	3	TD1-1	3	WCU-1	3	UR1-3	3
			WCU-2	4	UR1-4	4	TD1-2	4	UR1-4	4	TD1-2	4	UR1-4	4	TD1-2	4	UR1-4	4
			WCU-3	3	UR1-5	3	TD1-3	3	UR1-5	3	TD1-3	3	UR1-5	3	TD1-3	3	UR1-5	3
T12	เครื่องปรับอากาศ	Hitachi	WCU-1	3	UR1-3	3	TD1-1	3	WCU-1	3	UR1-3	3	TD1-1	3	WCU-1	3	UR1-3	3
			WCU-2	4	UR1-4	4	TD1-2	4	UR1-4	4	TD1-2	4	UR1-4	4	TD1-2	4	UR1-4	4
			WCU-3	3	UR1-5	3	TD1-3	3	UR1-5	3	TD1-3	3	UR1-5	3	TD1-3	3	UR1-5	3
T13	เครื่องปรับอากาศ	Hitachi	WCU-1	3	UR1-3	3	TD1-1	3	WCU-1	3	UR1-3	3	TD1-1	3	WCU-1	3	UR1-3	3
			WCU-2	4	UR1-4	4	TD1-2	4	UR1-4	4	TD1-2	4	UR1-4	4	TD1-2	4	UR1-4	4
			WCU-3	3	UR1-5	3	TD1-3	3	UR1-5	3	TD1-3	3	UR1-5	3	TD1-3	3	UR1-5	3

ชนิด	ยี่ห้อ	รุ่น	จำนวน	รุ่น	จำนวน	รุ่น	จำนวน	รุ่น	จำนวน	
W01	ตู้เย็น	Samsung	RF23S9000SR	1	RF23S9000SR	1	RF23S9000SR	1	RF23S9000SR	1
			RF23S9000SR	1	RF23S9000SR	1	RF23S9000SR	1	RF23S9000SR	1
			RF23S9000SR	1	RF23S9000SR	1	RF23S9000SR	1	RF23S9000SR	1
W02	ตู้เย็น	Samsung	RF23S9000SR	1	RF23S9000SR	1	RF23S9000SR	1	RF23S9000SR	1
			RF23S9000SR	1	RF23S9000SR	1	RF23S9000SR	1	RF23S9000SR	1
			RF23S9000SR	1	RF23S9000SR	1	RF23S9000SR	1	RF23S9000SR	1
W03	ตู้เย็น	Samsung	RF23S9000SR	1	RF23S9000SR	1	RF23S9000SR	1	RF23S9000SR	1
			RF23S9000SR	1	RF23S9000SR	1	RF23S9000SR	1	RF23S9000SR	1
			RF23S9000SR	1	RF23S9000SR	1	RF23S9000SR	1	RF23S9000SR	1

ข้อมูลอาคาร (SANITARY WAIRE & FITTING)

W01-W03	ตู้เย็น	AS Acera 0516-WT	AS Acera 0516-WT	AS Acera 0516-WT
W04-W06	ตู้เย็น	Hitachi	RA1616-KR	RA1616-KR
			RA1616-KR	RA1616-KR
			RA1616-KR	RA1616-KR
W07-W09	ตู้เย็น	Hitachi	RA1616-KR	RA1616-KR
			RA1616-KR	RA1616-KR
			RA1616-KR	RA1616-KR
W10-W12	ตู้เย็น	Hitachi	RA1616-KR	RA1616-KR
			RA1616-KR	RA1616-KR
			RA1616-KR	RA1616-KR

ข้อมูลเครื่องปรับอากาศ

W13	เครื่องปรับอากาศ	Hitachi	RA1616-KR	RA1616-KR
			RA1616-KR	RA1616-KR
			RA1616-KR	RA1616-KR
W14	เครื่องปรับอากาศ	Hitachi	RA1616-KR	RA1616-KR
			RA1616-KR	RA1616-KR
			RA1616-KR	RA1616-KR
W15	เครื่องปรับอากาศ	Hitachi	RA1616-KR	RA1616-KR
			RA1616-KR	RA1616-KR
			RA1616-KR	RA1616-KR

ข้อมูลตู้เย็น

W16	ตู้เย็น	Hitachi	RA1616-KR	RA1616-KR
			RA1616-KR	RA1616-KR
			RA1616-KR	RA1616-KR
W17	ตู้เย็น	Hitachi	RA1616-KR	RA1616-KR
			RA1616-KR	RA1616-KR
			RA1616-KR	RA1616-KR
W18	ตู้เย็น	Hitachi	RA1616-KR	RA1616-KR
			RA1616-KR	RA1616-KR
			RA1616-KR	RA1616-KR



.....

.....







.....







.....

.....

.....

เลขที่ : ปริมุ่งพ้องนำ ชาย-หญิง และคนพิการ จากกระทรวงมหาดไทย	 องค์กรปกครองส่วนท้องถิ่น เลขที่ : กระทรวงมหาดไทย
ชื่อ : ปริมุ่งพ้องนำ ตำแหน่ง : ชาย-หญิง และคนพิการ	เลขที่ : กระทรวงมหาดไทย
ชื่อ : ปริมุ่งพ้องนำ ตำแหน่ง : ชาย-หญิง และคนพิการ	เลขที่ : กระทรวงมหาดไทย

รหัส	รายการระบุ/ลักษณะ/อุปกรณ์	รูปแบบ	รายละเอียด
SD1	รายการระบุ/ลักษณะ/อุปกรณ์ (แบบที่1)		<ul style="list-style-type: none"> - ชื่อ : ผ้าฝ้าย - ขนาด : 125x104x210 มม. - จำนวน : 1,000 ม. - รุ่น : MS304-07/V - ของ : MARVEL หรือเทียบเท่า
SD2	รายการระบุ/ลักษณะ/อุปกรณ์ (แบบที่2)		<ul style="list-style-type: none"> - ชื่อ : ผ้าฝ้าย - ขนาด : 108x107x268 มม. - จำนวน : 850 ม. - รุ่น : B-2012 - ของ : BOBRICK หรือเทียบเท่า
TD1	รายการระบุ/ลักษณะ/อุปกรณ์ (แบบที่3)		<ul style="list-style-type: none"> - ชื่อ : ผ้าฝ้าย - ขนาด : 85x150x755 มม. - จำนวน : 19 - รุ่น : MS304-19 - ของ : MARVEL หรือเทียบเท่า
TD2	รายการระบุ/ลักษณะ/อุปกรณ์ (แบบที่4)		<ul style="list-style-type: none"> - ชื่อ : ผ้าฝ้าย - ขนาด : 265x102x295 มม. - รุ่น : MS304-18/A - ของ : MARVEL หรือเทียบเท่า
TD3	รายการระบุ/ลักษณะ/อุปกรณ์ (แบบที่5)		<ul style="list-style-type: none"> - ชื่อ : ผ้าฝ้าย - ขนาด : 270x125x280 มม. - รุ่น : MBT-101-OT - ของ : MARVEL หรือเทียบเท่า
TD4	รายการระบุ/ลักษณะ/อุปกรณ์ (แบบที่6)		<ul style="list-style-type: none"> - ชื่อ : ผ้าฝ้าย - ขนาด : 285x100x360 มม. - รุ่น : MS304-18 - ของ : MARVEL หรือเทียบเท่า

รหัส	รายการระบุ/ลักษณะ/อุปกรณ์	รูปแบบ	รายละเอียด
WB1	รายการระบุ/ลักษณะ/อุปกรณ์ (แบบที่1)		<ul style="list-style-type: none"> - ชื่อ : ผ้าฝ้าย - ขนาด : 460x500x181 มม. - รุ่น : Acacia Evolution 0515-WT - ของ : American Standard หรือเทียบเท่า
WB2	รายการระบุ/ลักษณะ/อุปกรณ์ (แบบที่2)		<ul style="list-style-type: none"> - ชื่อ : ผ้าฝ้าย - ขนาด : 400x400x181 มม. - รุ่น : Acacia TF-0509 - ของ : American Standard หรือเทียบเท่า
WB3	รายการระบุ/ลักษณะ/อุปกรณ์ (แบบที่3)		<ul style="list-style-type: none"> - ชื่อ : ผ้าฝ้าย - ขนาด : 480x55x206 มม. - รุ่น : Active 0955-WT - ของ : American Standard หรือเทียบเท่า
BF1	รายการระบุ/ลักษณะ/อุปกรณ์ (แบบที่1)		<ul style="list-style-type: none"> - ชื่อ : ผ้าฝ้าย - ขนาด : 130x60x115 มม. - รุ่น : SA3121 - ของ : SANA หรือเทียบเท่า
BF2	รายการระบุ/ลักษณะ/อุปกรณ์ (แบบที่2)		<ul style="list-style-type: none"> - ชื่อ : ผ้าฝ้าย - ขนาด : 160x60x450 มม. - รุ่น : SA 3110-18 - ของ : SANA หรือเทียบเท่า
BF3	รายการระบุ/ลักษณะ/อุปกรณ์ (แบบที่3)		<ul style="list-style-type: none"> - ชื่อ : ผ้าฝ้าย - ขนาด : 160x44x151 มม. - รุ่น : Acacia Evolution A-1306-10 - ของ : American Standard หรือเทียบเท่า
BF4	รายการระบุ/ลักษณะ/อุปกรณ์ (แบบที่4)		<ul style="list-style-type: none"> - ชื่อ : ผ้าฝ้าย - ขนาด : 70x40x85 มม. - รุ่น : A-T169-10 - ของ : American Standard หรือเทียบเท่า



ปริมุ่งพ้องนำ

ประธานกรรมการ : *[Signature]* กรรมการ : *[Signature]* กรรมการ : *[Signature]* กรรมการและเลขานุการ : *[Signature]*

รหัส รายการสินค้า/อุปกรณ์	รูปแทน	รายละเอียด	รหัส รายการสินค้า/อุปกรณ์	รูปแทน	รายละเอียด
WR1 เครื่องปั่นสีผงแบบมือ		<ul style="list-style-type: none"> - เครื่องปั่นสีผงแบบมือ - สแตนเลส 304 - ขนาดโดยประมาณ 160x160x87 มม. - รุ่น SC101 หรือ SANA หรือเทียบเท่า 	UR1 เครื่องปั่นสีผง (แบบมือ)		<ul style="list-style-type: none"> - เครื่องปั่นสีผงแบบมือ - สแตนเลส 304 - ขนาดโดยประมาณ 500x350x603 มม. - รุ่น Mini Washbrook 6401-80 หรือ American Standard หรือเทียบเท่า
WR2 เครื่องสีผง		<ul style="list-style-type: none"> - เครื่องสีผง - ขนาดโดยประมาณ 255x295x413 มม. - รุ่น F-0014-1 หรือ CHINTER หรือเทียบเท่า 	UR2 เครื่องปั่นสีผง (แบบมือ)		<ul style="list-style-type: none"> - เครื่องปั่นสีผงแบบมือ - สแตนเลส 304 - ขนาดโดยประมาณ 350x344x571 มม. - รุ่น Active 67288-WT หรือ American Standard หรือเทียบเท่า
WR3 เครื่องสีผง		<ul style="list-style-type: none"> - เครื่องสีผง - สแตนเลส 304 - ขนาดโดยประมาณ 210x210x280 มม. - เครื่องปั่นสีผงแบบมือ - รุ่น F-0127-2 หรือ CHINTER หรือเทียบเท่า 	FV1 อุปกรณ์สีผง		<ul style="list-style-type: none"> - อุปกรณ์สีผง - สแตนเลส 304 - ขนาดโดยประมาณ 130x150x120 มม. - รุ่น Saneeflow A-8604-000-50 หรือ American Standard หรือเทียบเท่า
WC1 เครื่องปั่นสีผงแบบมือ		<ul style="list-style-type: none"> - เครื่องปั่นสีผงแบบมือ - สแตนเลส 304 - ขนาดโดยประมาณ 690x368x400 มม. - รุ่น 6 สี - เครื่องปั่นสีผงแบบมือ - รุ่น New Sibia TF-2497/SC-WT-0 หรือ American Standard หรือเทียบเท่า 	SW1 เครื่องสีผง		<ul style="list-style-type: none"> - เครื่องปั่นสีผงแบบมือ - สแตนเลส 304 - ขนาดโดยประมาณ 115x115x117 มม. - รุ่น Neo Modern mono A-0726-10-A หรือ American Standard หรือเทียบเท่า
WC2 เครื่องปั่นสีผงแบบมือ		<ul style="list-style-type: none"> - เครื่องปั่นสีผงแบบมือ - สแตนเลส 304 - ขนาดโดยประมาณ 455x750x765 มม. - รุ่น 3/4.2 สี หรือสีทอง - เครื่องปั่นสีผงแบบมือ - รุ่น Milano 23275C-WT-0 หรือ American Standard หรือเทียบเท่า 	SW2 เครื่องปั่นสีผง		<ul style="list-style-type: none"> - เครื่องปั่นสีผงแบบมือ - สแตนเลส 304 - ขนาดโดยประมาณ 600 มม. - รุ่น AE-NO213 หรือ SANA หรือเทียบเท่า
BS1 เครื่องปั่นสีผง		<ul style="list-style-type: none"> - เครื่องปั่นสีผงแบบมือ - สแตนเลส 304 - รุ่น A-4900-5T หรือ American Standard หรือเทียบเท่า 	SW3 เครื่องปั่นสีผง		<ul style="list-style-type: none"> - เครื่องปั่นสีผงแบบมือ - สแตนเลส 304 - รุ่น AE-NO209 หรือ SANA หรือเทียบเท่า
			SW4 เครื่องปั่นสีผง		<ul style="list-style-type: none"> - เครื่องปั่นสีผงแบบมือ - สแตนเลส 304 - ขนาดโดยประมาณ 4500 มม. - รุ่น DH-4NS215 หรือ PANASONIC หรือเทียบเท่า

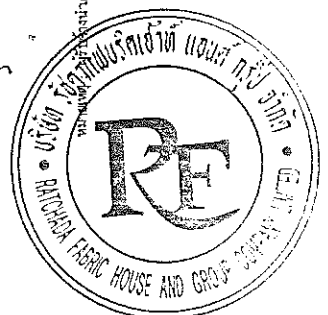

บริษัท รีเอ แฟบริค จำกัด ขอสงวนสิทธิ์ในข้อมูลทั้งหมด

ประธานกรรมการ: *[Signature]*
 กรรมการ: *[Signature]*
 กรรมการ: *[Signature]*
 กรรมการและเลขานุการ: *[Signature]*

<p>บริษัท บริษัท หงษ์ และบริษัท จำกัด- หงษ์ และบริษัท จำกัด</p> <p>บริษัท หงษ์ และบริษัท จำกัด 11, ซอย 16 แขวงจตุจักร เขตจตุจักร กรุงเทพฯ 10130 โทร : 02-2527-0000 โทรสาร : 02-2527-3711 Fax : 02-2527-3711</p>	<p>ประเภท : บริษัท หงษ์ และบริษัท จำกัด</p> <p>วัตถุประสงค์ของงาน : บริษัท หงษ์ และบริษัท จำกัด</p> <p>รายละเอียดของงาน : บริษัท หงษ์ และบริษัท จำกัด</p> <p>วันที่ : บริษัท หงษ์ และบริษัท จำกัด</p>	<p>ชื่อโครงการ : บริษัท หงษ์ และบริษัท จำกัด</p> <p>ชื่อลูกค้า : บริษัท หงษ์ และบริษัท จำกัด</p> <p>ชื่อช่างเทคนิค : บริษัท หงษ์ และบริษัท จำกัด</p>
--	---	--

รหัส	รายการวัสดุ/ค่าจ้าง/อุปกรณ์	รูปแบบ	รายละเอียด
HR1	การรับส่งสาร (แบบที่ 1)		<ul style="list-style-type: none"> - ราวรับส่งสาร 1 นิ้ว สแตนเลส 304 - สแตนเลส 4 นิ้ว - ยาว 600 มม. หน้าตัดยาว 38 มม. - รุ่น GB-3327-3/60 - ของ SANA หรือเทียบเท่า
HR2	การรับส่งสาร (แบบที่ 2)		<ul style="list-style-type: none"> - ราวรับส่งสาร 1 นิ้ว สแตนเลส 304 - สแตนเลส 4 นิ้ว - ยาว 400x600 มม. หน้าตัดยาว 38 มม. - รุ่น GB-3327-38 L/R - ของ SANA หรือเทียบเท่า
HR3	การรับส่งสาร (แบบที่ 3)		<ul style="list-style-type: none"> - ราวรับส่งสาร 1 นิ้ว สแตนเลส 304 - สแตนเลส 4 นิ้ว - ยาว 800x750 มม. หน้าตัดยาว 38 มม. - รุ่น HR-1600-3L - ของ SANA หรือเทียบเท่า
TP1	ห้องเก็บของสาร (แบบที่ 1)		<ul style="list-style-type: none"> - ห้องเก็บของสาร 1 ตู้รับสาร 1 ตู้ - ขนาดโดยประมาณ 1,000x1,430x2,000 มม. ยาวสูง 150 มม. - วัสดุสแตนเลส 304 หรือ 316 - ภายในมีชั้นวางของ 2 ชั้น - หนักประมาณ 200,000 กรัม - อุปกรณ์ยึดติด รวมถึงขาตั้งด้วย เป็นสแตนเลส - รุ่น Series 55 - ของ Willy หรือเทียบเท่า
TP2	ห้องเก็บของสาร (แบบที่ 2)		<ul style="list-style-type: none"> - ห้องเก็บของสาร 1 ตู้รับสาร 1 ตู้ - ขนาดโดยประมาณ 1,000x1,430x2,000 มม. ยาวสูง 150 มม. - วัสดุสแตนเลส 304 หรือ 316 - ภายในมีชั้นวางของ 2 ชั้น - หนักประมาณ 200,000 กรัม - อุปกรณ์ยึดติด รวมถึงขาตั้งด้วย เป็นสแตนเลส - รุ่น Series 55 - ของ Willy หรือเทียบเท่า
TP3	ห้องเก็บของสาร (แบบที่ 3)		<ul style="list-style-type: none"> - ห้องเก็บของสาร 1 ตู้รับสาร 1 ตู้ - ขนาดโดยประมาณ 1,000x1,430x2,000 มม. ยาวสูง 150 มม. - วัสดุสแตนเลส 304 หรือ 316 - ภายในมีชั้นวางของ 2 ชั้น - หนักประมาณ 200,000 กรัม - อุปกรณ์ยึดติด รวมถึงขาตั้งด้วย เป็นสแตนเลส - รุ่น Series 55 - ของ Willy หรือเทียบเท่า
MR1	การรับส่งสาร		<ul style="list-style-type: none"> - ราวรับส่งสาร 1 นิ้ว สแตนเลส 304 - สแตนเลส 4 นิ้ว - ยาว 500x750 มม. - รุ่น SPLASH FV/RB/Q-3HACT03 - ของ American Standard หรือเทียบเท่า



อนุมัติ :
 อนุมัติ :
 อนุมัติ :
 อนุมัติ :
 อนุมัติ :

โครงการ

ปรับปรุงห้องนายหญิง และคนพิการ

อาคารกระทรวงการต่างประเทศ

ณศรีอยุธยา แขวงทุ่งพญาไท เขตราชเทวี กรุงเทพมหานคร

12 พฤษภาคม 2563

- งานสถาปัตยกรรมและตกแต่งภายใน
- งานวิศวกรรมระบบระบายอากาศ
- งานวิศวกรรมระบบไฟฟ้าและการสื่อสาร
- งานวิศวกรรมระบบสุขอนามัยและป้องกันอัคคีภัย

บริษัท แอดเวน ออคิดด์ จำกัด

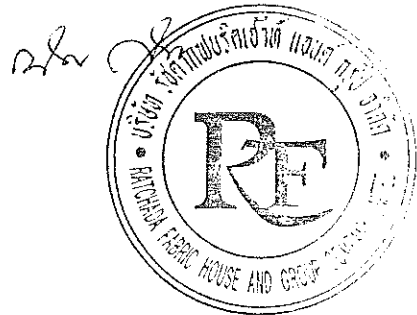

Signature

ประธานกรรมการ *Signature*

กรรมการ *Signature*

กรรมการ *Signature*

กรรมการ *Signature*

กรรมการและเลขานุการ

บริษัท : **บริษัท ฟูจิ และคิอิกาวะ**
บริษัท ฟูจิ และคิอิกาวะ
 อาคารกระทรวงการต่างประเทศ
 ถนนสาทรใต้ แขวงเสนาพิบูล เขตสาทร กรุงเทพมหานคร
 โทรศัพท์ :
 โทรสาร :
 E-mail : info@fujielectric.com

สัญลักษณ์	หน่วยวัด	รายละเอียด
AT		AMPERE TRIP
BHP		BRAKE HORSE POWER
BTUH		BTU/HOUR THERMAL UNIT PER HOUR
C		CELCIUS DEGREE
CB		CIRCUIT BREAKER
CDU		CONDENSING UNIT
CFM		CUBIC FOOT PER MINUTE
DB		DRY BULB
EA		EXHAUST AIR
EAG		EXHAUST AIR GRILLE
EF		ELECTRIC FAN
EMT		ELECTRIC METALLIC TUBE
FAC		FRESH AIR GRILLE
FCU		FAN COIL UNIT
FO		FIRE DAMPER
FL		FLOOR
FMH		FEET PER MINUTE
CPH		CALLON PER MINUTE
HP		HORSE POWER
IBC		INTERMEDIATE METAL CONDUIT
IN		INCH
RAG		RETURN AIR GRILLE
RH		RELATIVE HUMIDITY
RFM		REVOLUTIONS PER MINUTE
ROD		ROUND CEILING DIFFUSER
SAC, SAR		SUPPLY AIR GRILLE, SUPPLY AIR REGISTER
SD		4-THY SQUARE CEILING DIFFUSER 1/4 VOLUME CONTROL DAMPER
SID		SLOT DIFFUSER 1/4 ADJUSTABLE DAMPER
SP		SERVICE PANEL
VO		VOLUME DAMPER

ปริมาณลม (ลูกบาศก์ฟุต/นาที)	พื้นที่ผิวพัดลม (ตร.ฟุต)	ความดันสถิตย (นิ้วน้ำ)	BWG GAUGE
0 - 50	4	1" - 10 3/8"	HO.26 (0.65 mm)
51 - 100	5	1" - 10 3/8"	HO.24 (0.65 mm)
101 - 150	6	1" - 10 3/8"	HO.22 (0.70 mm)
151 - 300	6	1" - 10 3/8"	HO.20 (0.80 mm)
301 - 500	10	1" - 10 3/8"	HO.18 (1.20 mm)
501 - 700	12	1" - 10 3/8"	
701 - 900	14	1" - 10 3/8"	

สัญลักษณ์	รายละเอียด
<input checked="" type="checkbox"/>	RECYCLING AIR FILTER (OPTIONAL)
<input checked="" type="checkbox"/>	RETURN AIR GRILLE
<input checked="" type="checkbox"/>	FRESH AIR GRILLE
<input checked="" type="checkbox"/>	SERVICE PANEL
<input checked="" type="checkbox"/>	CEILING GRILLE FAN
<input checked="" type="checkbox"/>	WALL MOUNT TYPE IMPULSION FAN
<input checked="" type="checkbox"/>	CEILING MOUNT FAN WITH/OUT BOX

เครื่องปรับอากาศ	ระบบปรับอากาศ
AC-WC-01	แยกส่วน
AC-WC-02	รวมส่วน
AC-WC-03	รวมส่วน
AC-WC-04	รวมส่วน
AC-WC-05	รวมส่วน
AC-WC-06	รวมส่วน
AC-WC-07	รวมส่วน

รายละเอียดของระบบปรับอากาศ

1. ลักษณะ
 เป็นระบบปรับอากาศแบบรวมส่วน (AIR GRILLE) และใช้ท่อลมระบบปรับอากาศแบบรวมส่วน (KEY PLAN)
 2. ลักษณะของท่อลม
 2.1 ใช้ท่อลมแบบท่อลมแบบรวมส่วน (KEY PLAN)
 2.2 ใช้ท่อลมแบบท่อลมแบบรวมส่วน (KEY PLAN)
 2.3 ใช้ท่อลมแบบท่อลมแบบรวมส่วน (KEY PLAN)
 2.4 ใช้ท่อลมแบบท่อลมแบบรวมส่วน (KEY PLAN)
 2.5 ใช้ท่อลมแบบท่อลมแบบรวมส่วน (KEY PLAN)
 3. ลักษณะของระบบปรับอากาศ
 3.1 ลักษณะของระบบปรับอากาศแบบรวมส่วน (KEY PLAN)
 3.2 ลักษณะของระบบปรับอากาศแบบรวมส่วน (KEY PLAN)
 3.3 ลักษณะของระบบปรับอากาศแบบรวมส่วน (KEY PLAN)
 3.4 ลักษณะของระบบปรับอากาศแบบรวมส่วน (KEY PLAN)

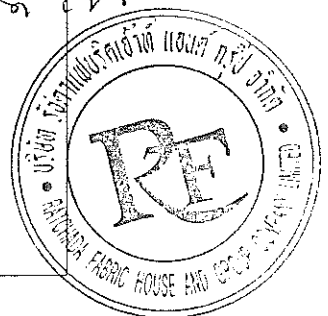

Handwritten signatures and initials: *Handwritten signatures and initials*

ชื่อโครงการ ปรับปรุงห้องน้ำ ชาย-หญิง และคนพิการ อาคารเรียนรวมภาคกลางบางพลี วิทยาลัยเทคนิค บางพลีวิทยาเขต บางพลี กรุงเทพมหานคร โทร : ๐๒-๖๓๗๖๕๐๐ โทรสาร : ๐๒-๖๓๗๖๕๐๐ E-mail : jantana@vsnid.com	รหัสโครงการ : <div style="text-align: center; border: 1px solid black; width: 30px; height: 30px; margin: 0 auto;">P</div>
ชื่อย่อโครงการ : ปรับปรุงห้องน้ำ ชาย-หญิง และคนพิการ ๑๒๕๙-๐๒-๐๐๐-๐๐๐-๐๐๐ ๒๕๖๑-๐๖-๐๐๐-๐๐๐-๐๐๐	ชื่อย่อโครงการ : ปรับปรุงห้องน้ำ ชาย-หญิง และคนพิการ ๑๒๕๙-๐๒-๐๐๐-๐๐๐-๐๐๐ ๒๕๖๑-๐๖-๐๐๐-๐๐๐-๐๐๐



แผนปรับปรุงห้องน้ำ ชาย-หญิง และคนพิการ
 ๒๕๖๑

อนุมัติโดย : _____ กรรมการ : *Jun*
 อนุมัติโดย : _____ กรรมการ : *Pratin*
 อนุมัติโดย : _____ กรรมการ : *Apn*
 อนุมัติโดย : _____ กรรมการ : _____

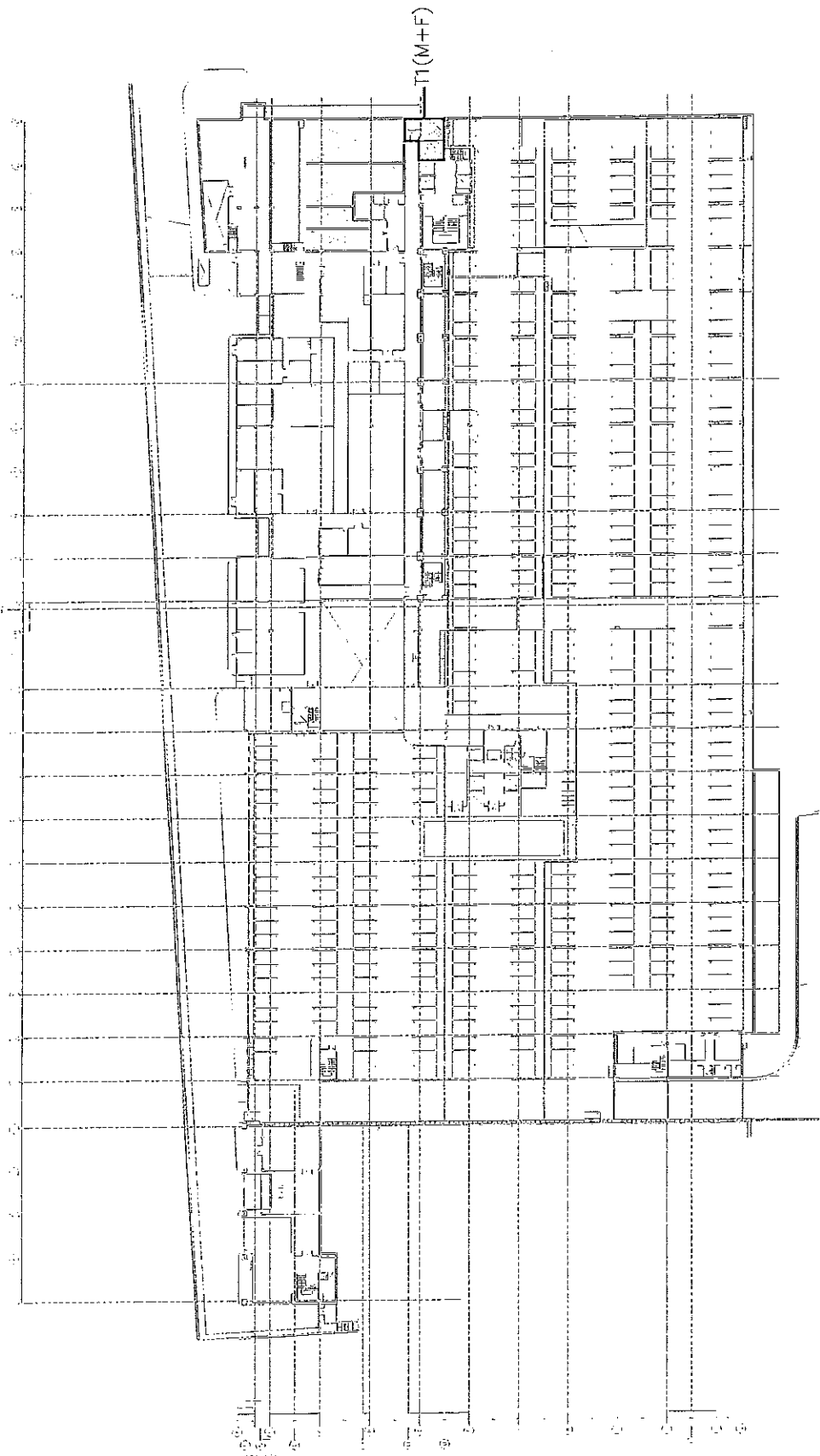

บริษัท จำกัด
 บริษัท-กลุ่ม และบริษัท
 อาคารพาณิชย์แห่งใหม่
 บริษัท จำกัด
 บริษัท จำกัด
 บริษัท จำกัด

บริษัท จำกัด
 บริษัท จำกัด
 บริษัท จำกัด
 บริษัท จำกัด

บริษัท จำกัด
 บริษัท จำกัด
 บริษัท จำกัด

ชื่อโครงการ	AC-WC-03
ชื่อพื้นที่	พื้นที่
ชื่ออาคาร	พื้นที่
ชื่อผู้จัดทำ	พื้นที่

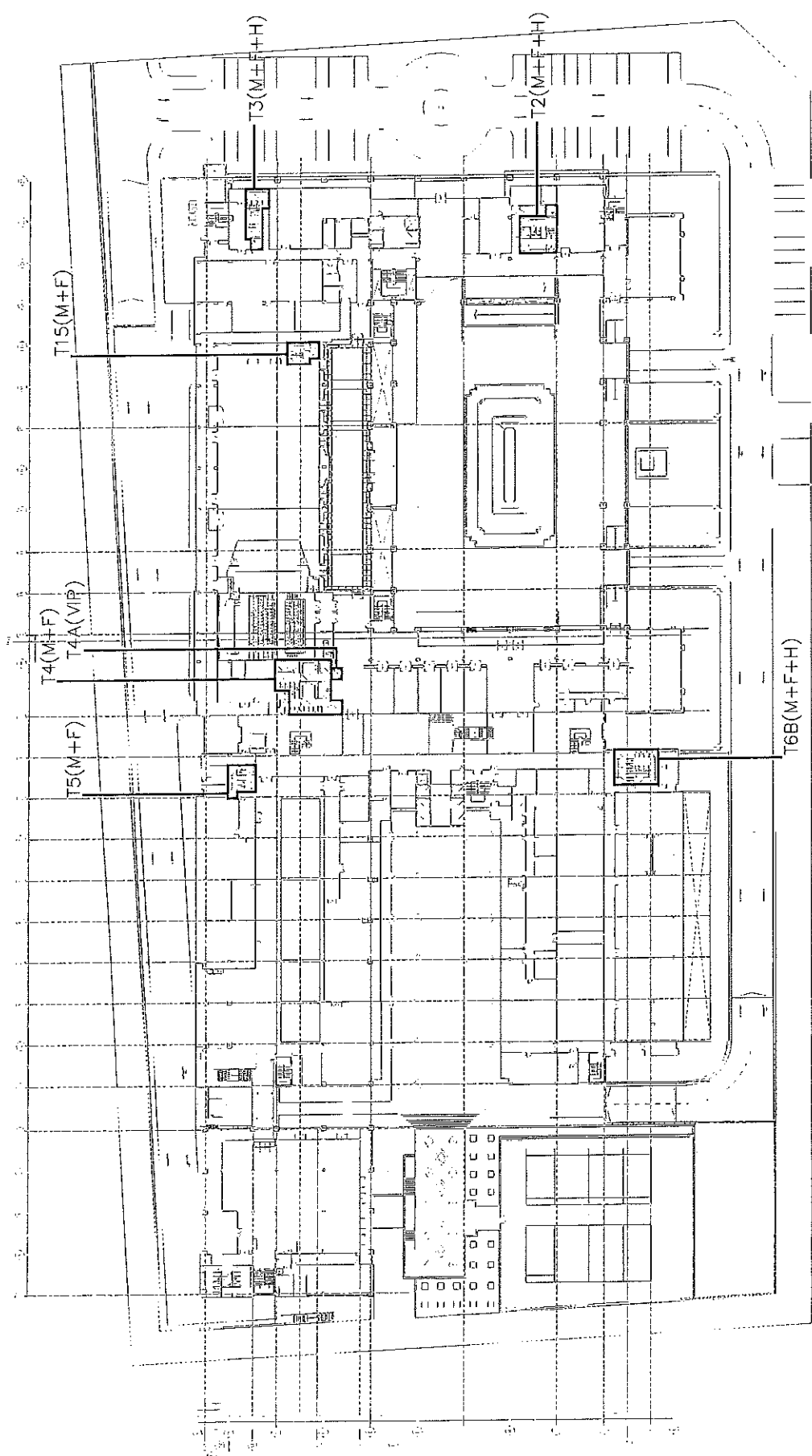

บริษัท จำกัด
 บริษัท จำกัด

R.E. Bachana
 Project
 1/2
 78

ชั้นที่ 1

บริษัท บิโกลี จำกัด
สยาม-ทิวา และบริษัท
สถาปัตย์สยามอินเตอร์

อาคารพาณิชย์ 3 ชั้น
ถนนพหลโยธิน แขวงจตุจักร
เขตจตุจักร กรุงเทพมหานคร

วันที่: _____
โครงการ: _____

เลขที่: _____



บริษัท บิโกลี จำกัด
เลขที่ 10 ถนนพหลโยธิน แขวงจตุจักร เขตจตุจักร กรุงเทพฯ 10000
เบอร์โทร 02-271-0000 โทรสาร 02-271-2381
Gmail: bi-goli@comcast.net

ชั้นที่ 2

อาคารพาณิชย์ 3 ชั้น ชั้นที่ 2
(REV PLAN)

ขนาดพื้นที่ 1 : 100 A3= 1 : 100

ชนิดกระดาษ: A3

ชนิดดินสอ: AC-WC-D4

ขนาดเส้น: 0.5

ชนิด: 20

วันที่: _____
ชื่อ: _____
ตำแหน่ง: _____
เบอร์โทร: 02-271-2381

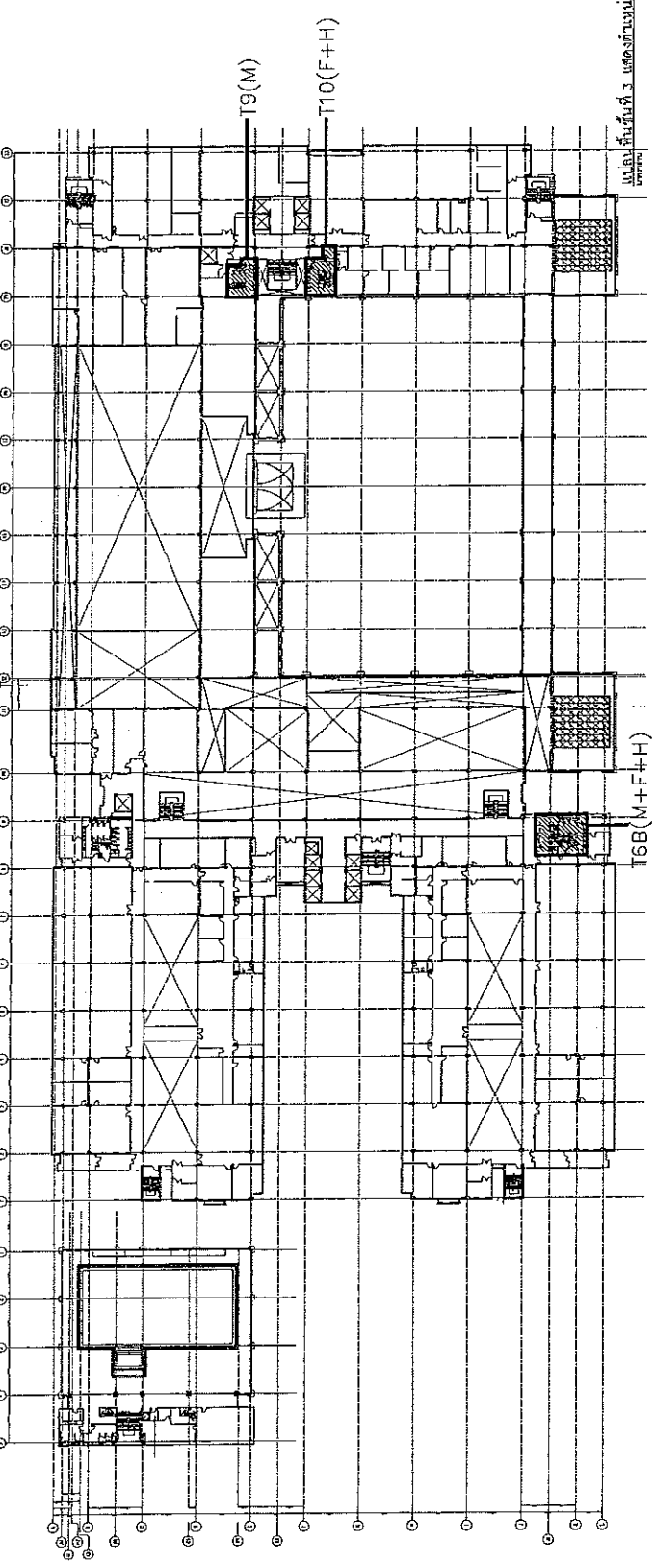

แบบพิมพ์ที่ 2 แสดงแบบแปลนชั้นที่ 2
วันที่: 25/11/2560

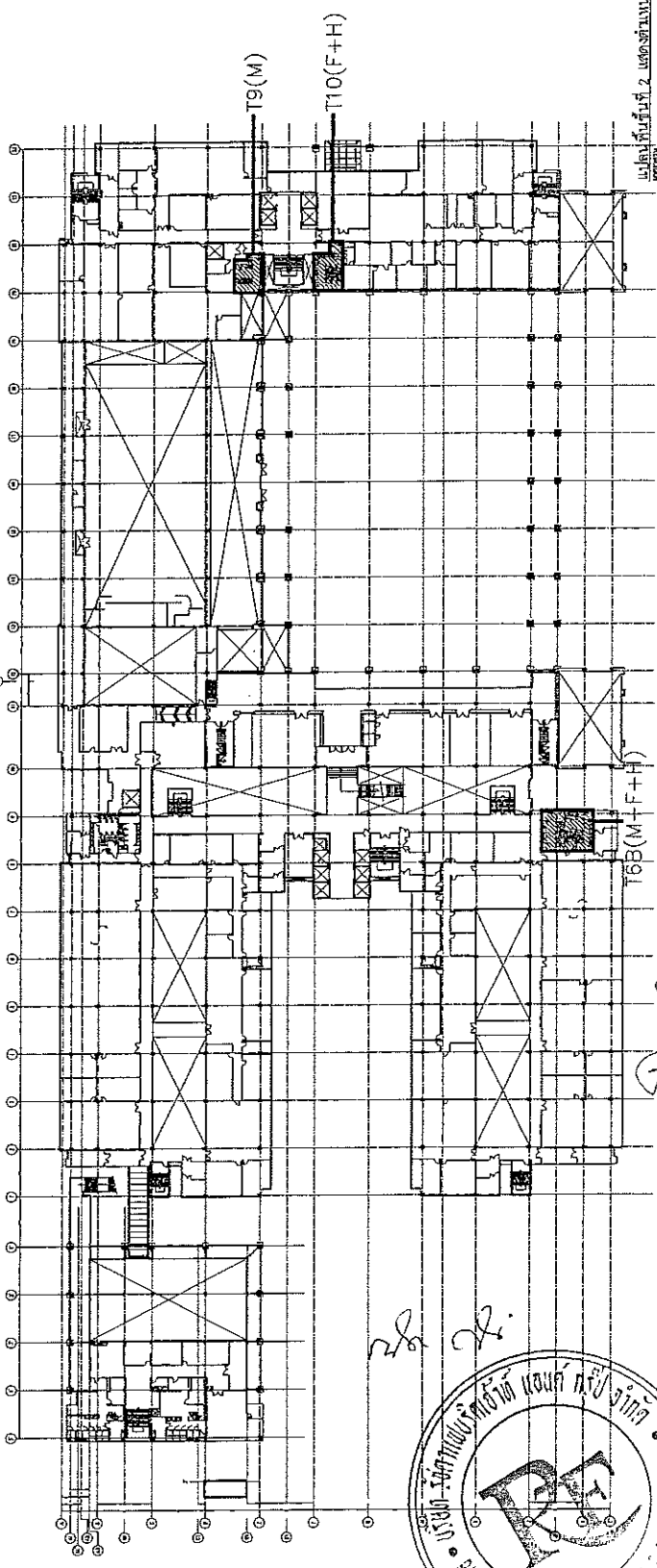

แบบพิมพ์ที่ 2 แสดงแบบแปลนชั้นที่ 2
วันที่: 25/11/2560



ประธานกรรมการ: *Prach* กรรมการ: *ku* กรรมการ: *Che* กรรมการ: *Prach* กรรมการและเลขานุการ: *Prach*

โครงการ :	ปรับปรุงห้องน้ำ ภายใน-ห้อง และคนพิการ อาคารประกอบของโรงเรียน
เจ้าของโครงการ :	โรงเรียนบ้านหนองปลาไหล เทศบาลตำบลหนองปลาไหล
ที่ปรึกษา :	นางสาวกัญญาพร งามวิเศษ
สถาปนิก :	บริษัท แอสแตร์ อีเอส จำกัด 45 ซอยสุขุมวิท 101/1 ถนนสุขุมวิท แขวงคลองเตยเหนือ เขตวัฒนา กรุงเทพฯ 10110 โทรศัพท์ 02-262-0000 โทรสาร 02-262-2794 www.astar-est.com
รายละเอียด :	EP
ขนาดกระดาษ :	A3-1 (1.00 x 0.70) เมตร
ชื่อโครงการ :	แผนผังที่ 4.5 แสดงตำแหน่งห้องน้ำ (KEY PLAN)
วันที่ออก :	17/05/2561
ผู้จัดทำ :	นายวิชาญ น. น. 000-03-11-000
ผู้ตรวจสอบ :	นายวิชาญ น. น. 000-03-11-000
ผู้ควบคุม :	นายวิชาญ น. น. 000-03-11-000

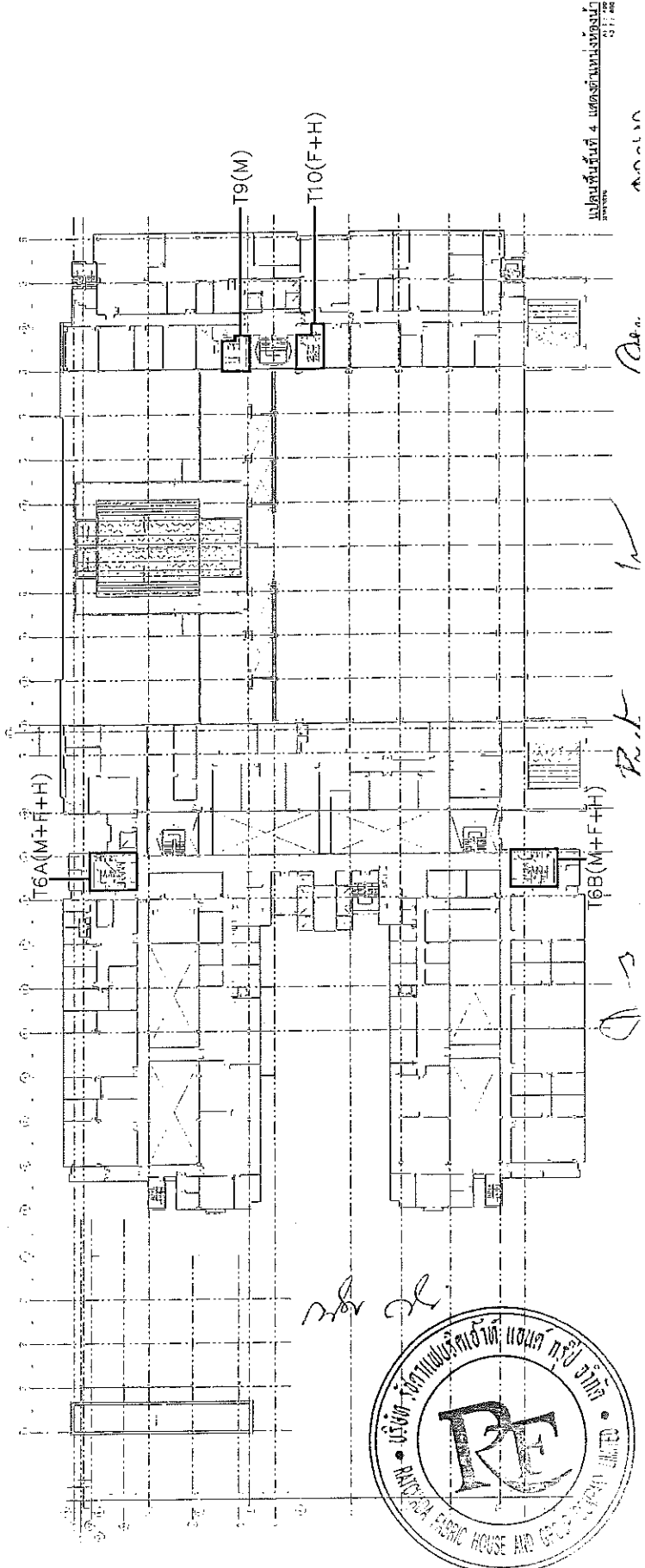
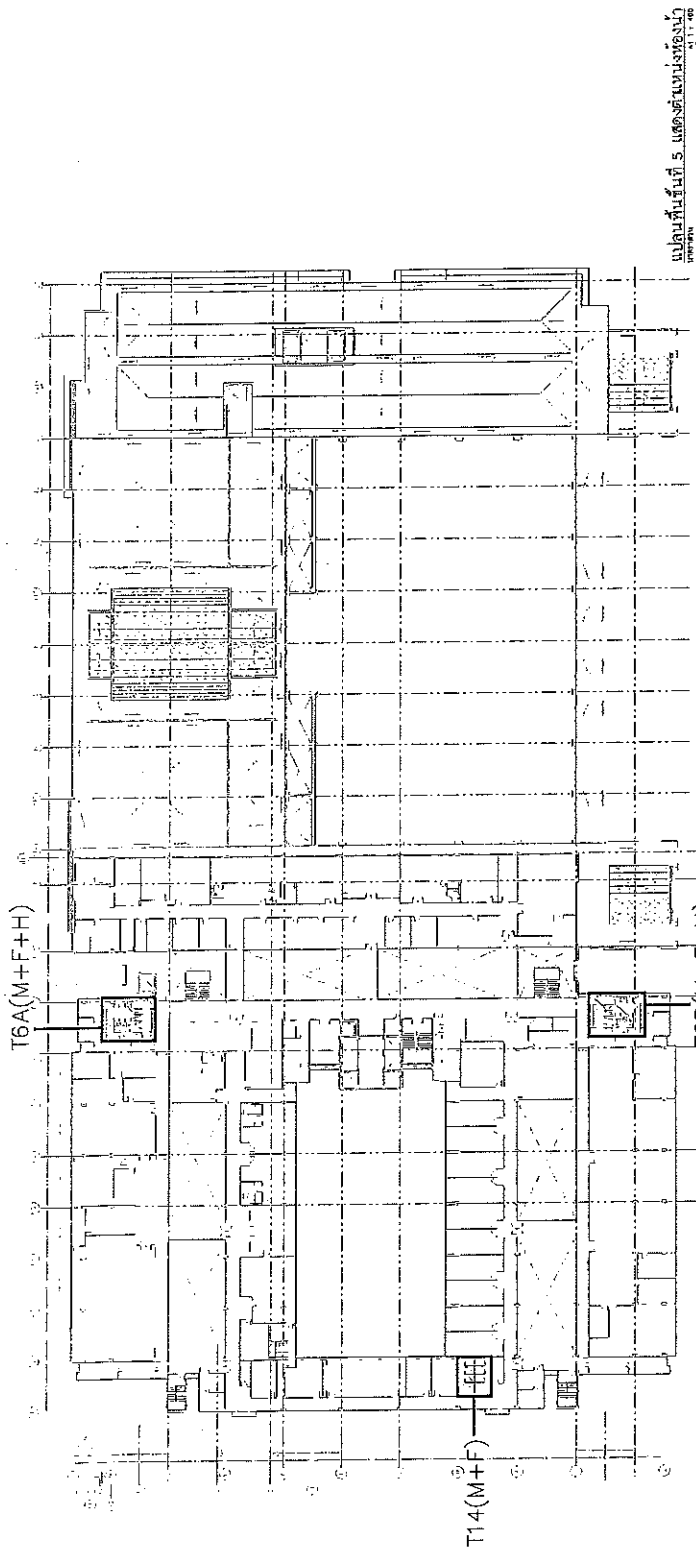

บริษัท: **บริษัท อีซีซี จำกัด**
รับแปลร่างสถาปัตย์
และออกแบบระบบเครื่องปรับอากาศ
 อาคารพาณิชย์ 12 ชั้น
 12/11 ซอยสุขุมวิท 111
 กรุงเทพฯ 10110
 โทร: 02-257-8008 โทรสาร: 02-257-3761
 E-mail: eece@eece.com

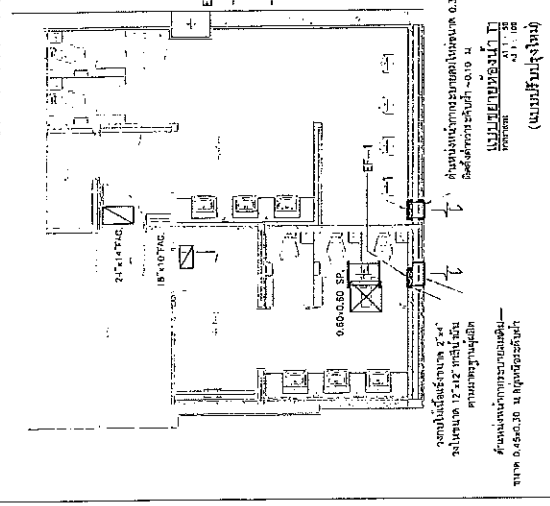
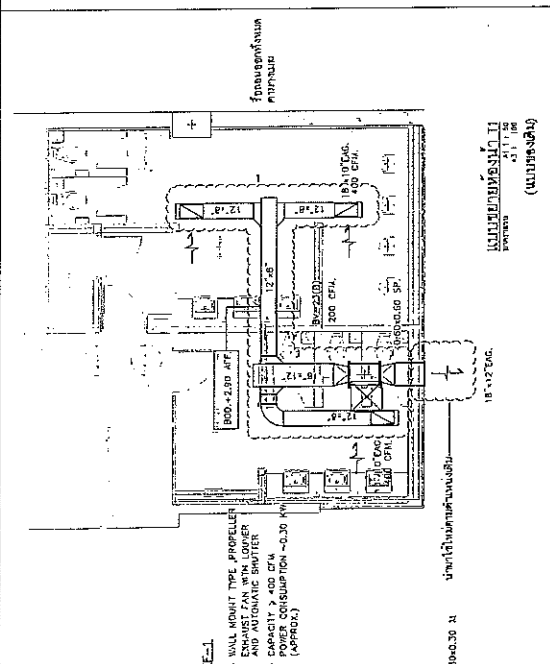
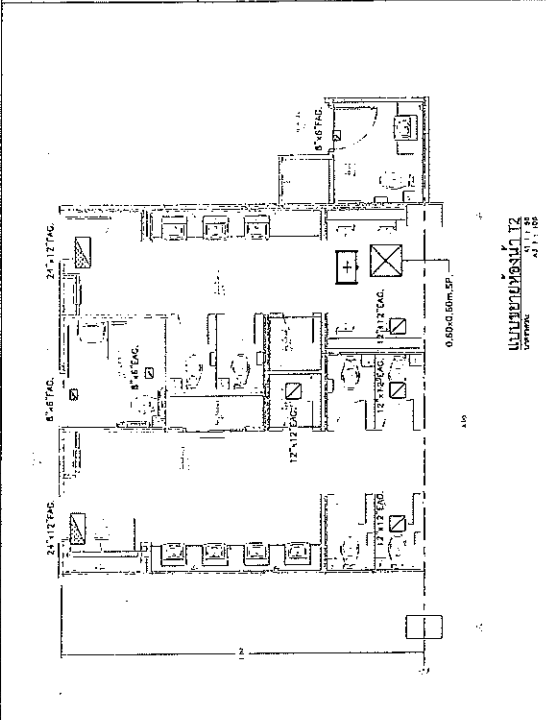

แบบแปลนห้องเครื่องปรับอากาศ ชั้นที่ 12, 13, 14, 14A
 (แบบร่างสถาปัตย์)

ขนาดพื้นที่: 1 : 50 A3
 1 : 100 A4
 1 : 200 A5

ชื่อโครงการ: AC-WVC-05

วันที่: 11/11/25

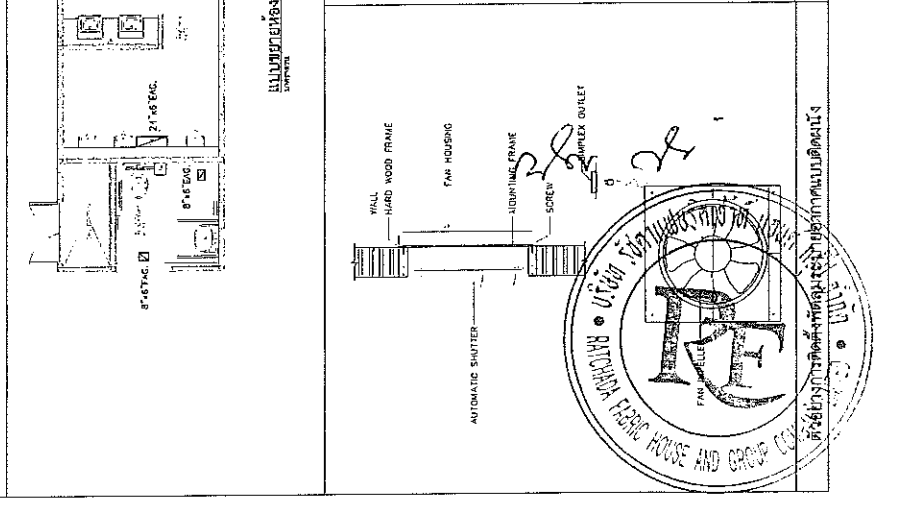
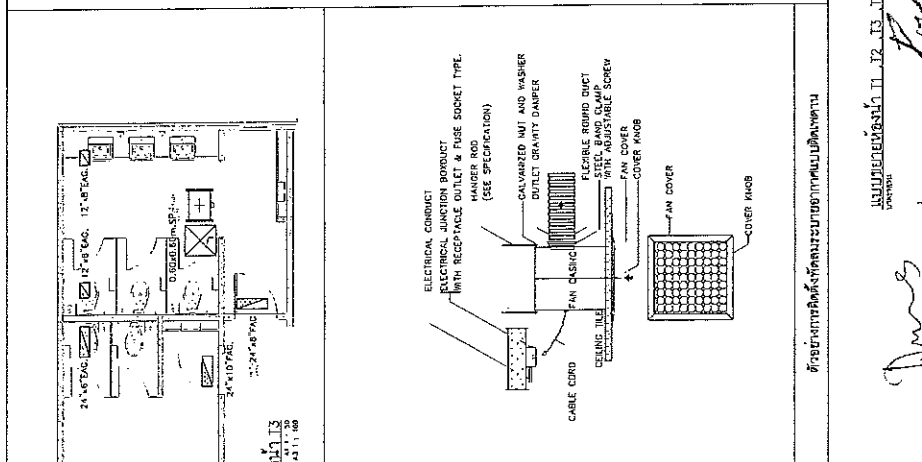
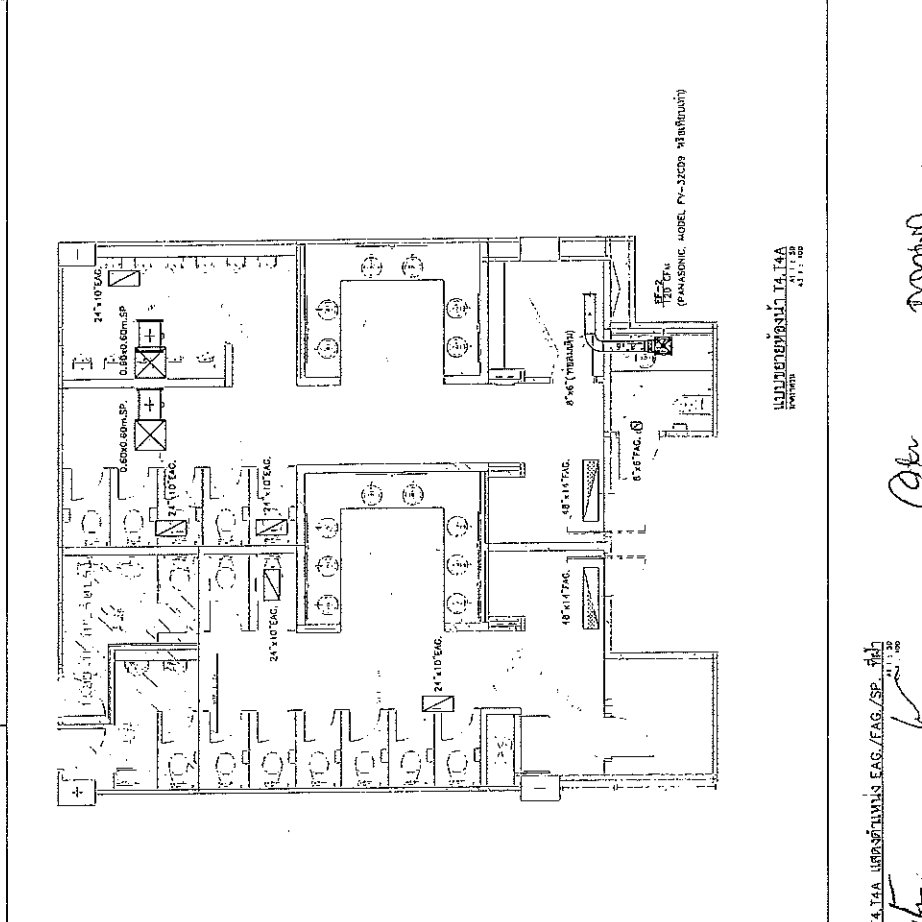

แบบแปลนห้องเครื่องปรับอากาศ ชั้นที่ 14, 14A
 (แบบร่างสถาปัตย์)

ขนาดพื้นที่: 1 : 50 A3
 1 : 100 A4
 1 : 200 A5

ชื่อโครงการ: AC-WVC-05

วันที่: 11/11/25

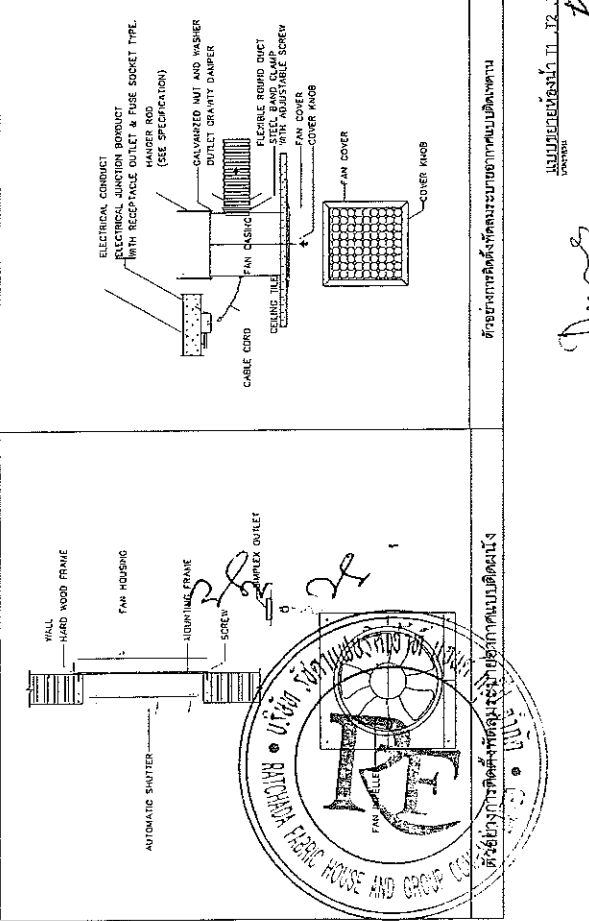
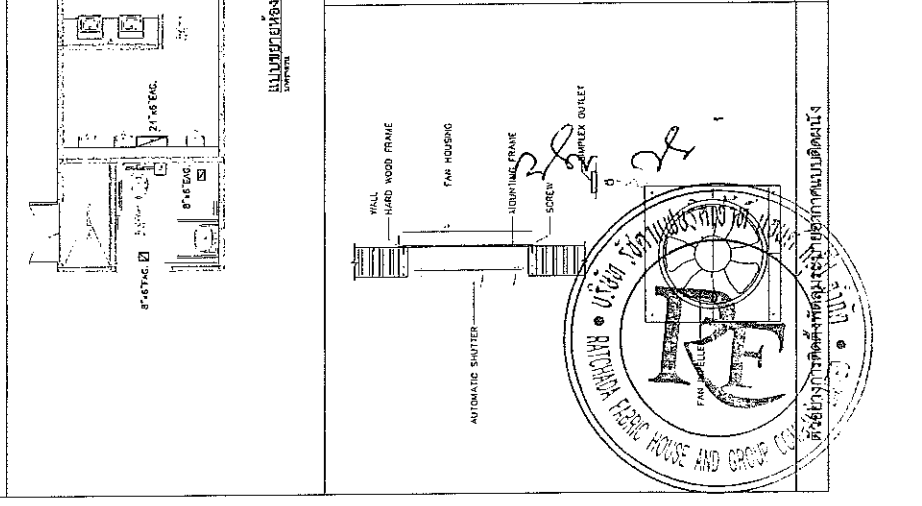
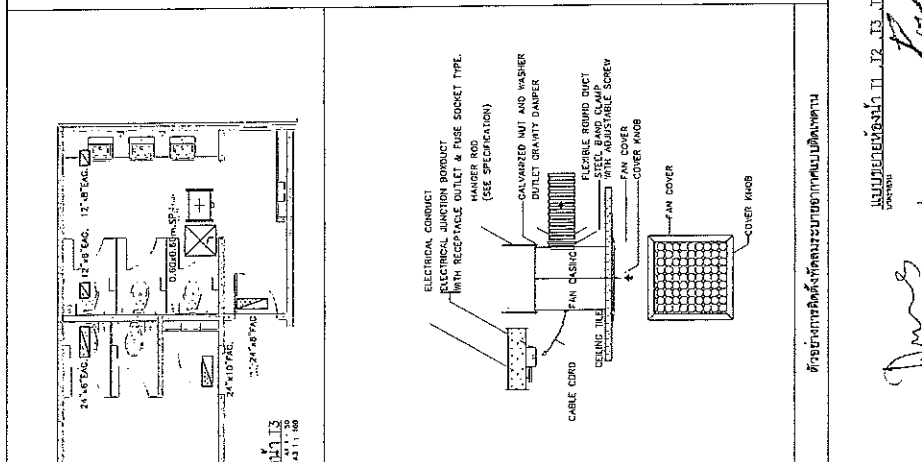
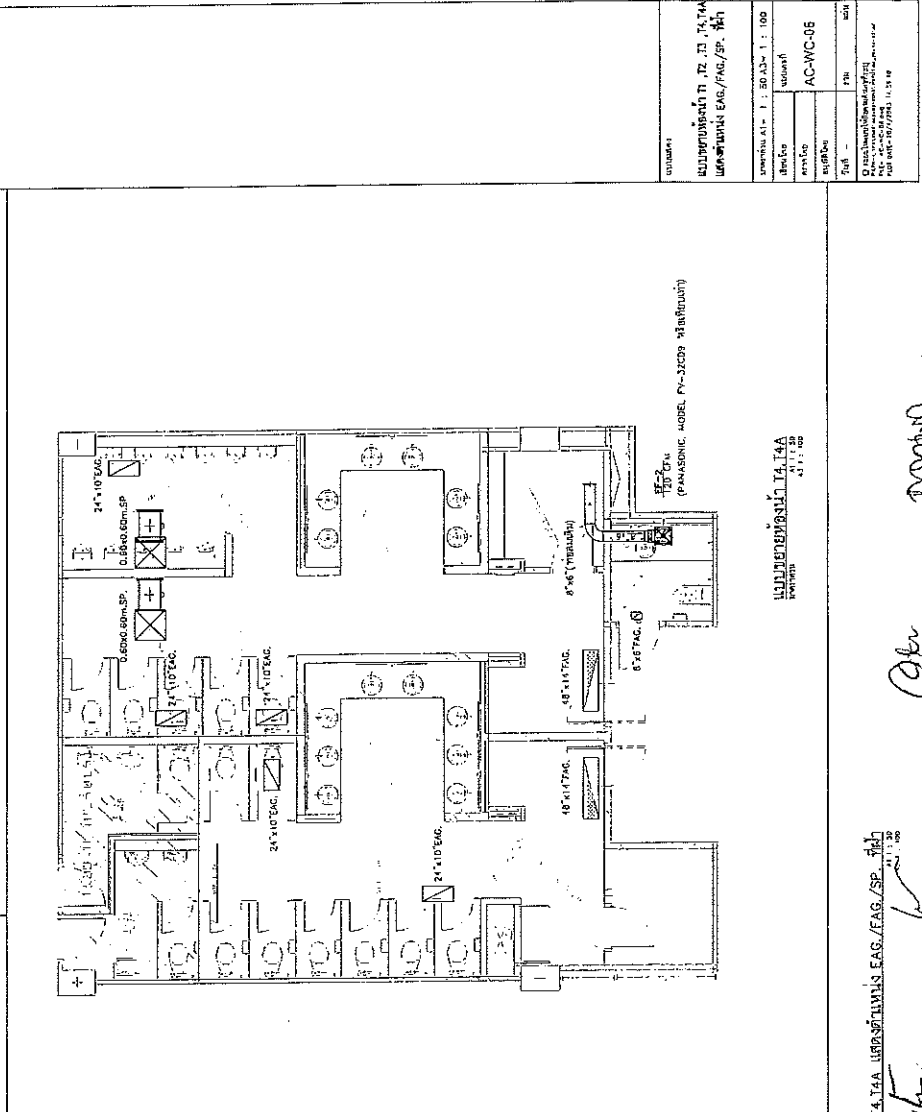

แบบแปลนห้องเครื่องปรับอากาศ ชั้นที่ 12, 13, 14, 14A (แบบร่างสถาปัตย์)

วันที่: 11/11/25

ชื่อโครงการ: AC-WVC-05

วันที่: 11/11/25

ผู้ร่าง: *[Signature]* วิศวกรระบบปรับอากาศ

ผู้ตรวจสอบ: *[Signature]* วิศวกรระบบปรับอากาศ

ผู้อนุมัติ: *[Signature]* วิศวกรระบบปรับอากาศ

ชื่อ: บริษัท รุ่งเรืองน้ำ ชาย-หญิง และคนพิการ อาคารกระทรวงมหาดไทย	วัตถุประสงค์: 1. เพื่อปรับปรุงอาคาร 2. เพื่อปรับปรุงระบบ 3. เพื่อปรับปรุงระบบ	วัตถุประสงค์: 1. เพื่อปรับปรุงอาคาร 2. เพื่อปรับปรุงระบบ 3. เพื่อปรับปรุงระบบ	วัตถุประสงค์: 1. เพื่อปรับปรุงอาคาร 2. เพื่อปรับปรุงระบบ 3. เพื่อปรับปรุงระบบ
---	--	--	--

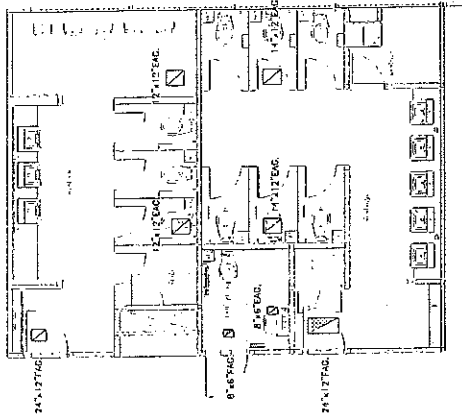

แผนผังอาคาร 166
พื้นที่ 411.86 ตร.ม.

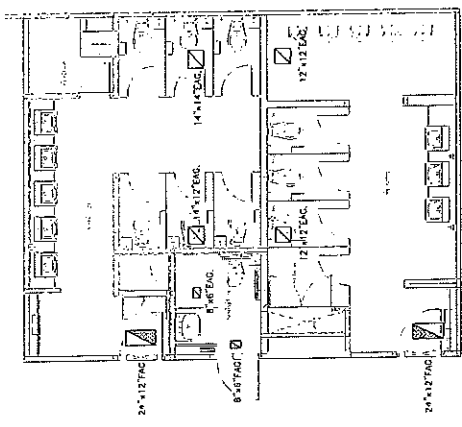

แผนผังอาคาร 16A
พื้นที่ 411.86 ตร.ม.

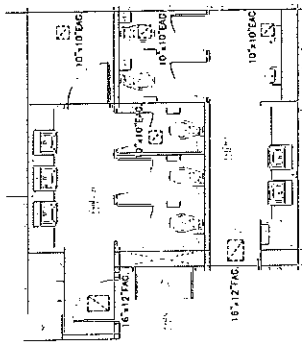

แผนผังอาคาร 16B
พื้นที่ 411.86 ตร.ม.

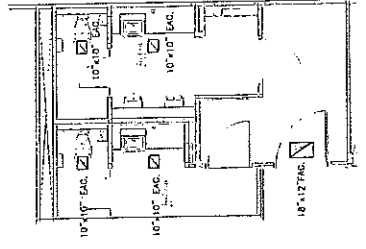

แผนผังอาคาร 115
พื้นที่ 411.86 ตร.ม.

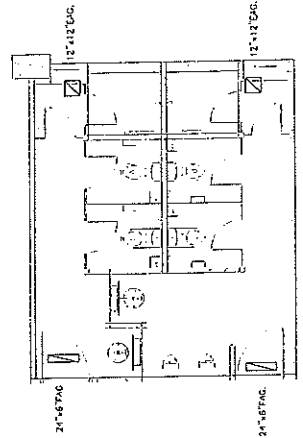

แผนผังอาคาร 114
พื้นที่ 411.86 ตร.ม.

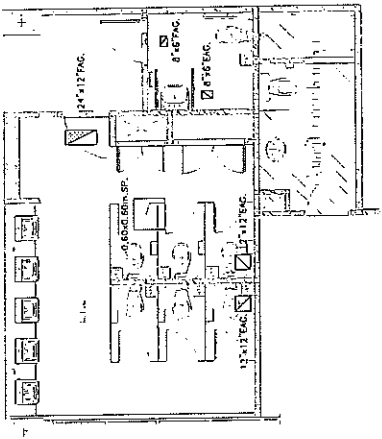

แผนผังอาคาร 110
พื้นที่ 411.86 ตร.ม.

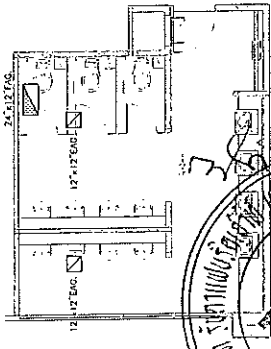

แผนผังอาคาร 111
พื้นที่ 411.86 ตร.ม.

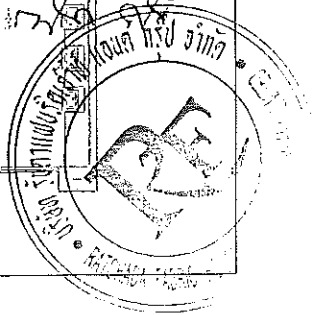

166
 16A
 16B
 115
 114
 110
 111

166
 16A
 16B
 115
 114
 110
 111

โครงการ

ปรับปรุงห้องนาย-หญิง และคนพิการ

อาคารกระทรวงการต่างประเทศ

ณ.ศรีอยุธยา แขวงทุ่งพญาไท เขตราชเทวี กรุงเทพมหานคร

12 พฤษภาคม 2563

- งานสถาปัตยกรรมและตกแต่งภายใน
- งานวิศวกรรมระบบปรับอากาศ
- งานวิศวกรรมระบบไฟฟ้าและการสื่อสาร
- งานวิศวกรรมระบบสุขาภิบาลและป้องกันอัคคีภัย

บริษัท แบลน ออติเคิล จำกัด



ประธานกรรมการ: *[Signature]* กรรมการ: *[Signature]* กรรมการ: *[Signature]* กรรมการและเลขานุการ: *[Signature]*

REVISIONS

วันที่แก้ไข	แก้ไขโดย	ตรวจสอบโดย	คำอธิบาย

การควบคุมการติดตั้งระบบ

วันที่: / /

รายการ	รายละเอียด
0	FREQUENCY VOLTAGE
1	VOLTMETER
2	PILOT LAMP
3	VOLTAGE SELECTOR SWITCH
4	CONTROL PANEL
5	UNDERVOLTAGE RELAY
6	TRANSFORMER WINDING TEMPERATURE RELAY
7	TEMPERATURE OF THE OIL OVERCURRENT RELAY
8	TEMPERATURE OF THE OIL OVERCURRENT RELAY
9	TEMPERATURE OF THE OIL OVERCURRENT RELAY
10	TEMPERATURE OF THE OIL OVERCURRENT RELAY
11	TEMPERATURE OF THE OIL OVERCURRENT RELAY
12	TEMPERATURE OF THE OIL OVERCURRENT RELAY
13	TEMPERATURE OF THE OIL OVERCURRENT RELAY
14	TEMPERATURE OF THE OIL OVERCURRENT RELAY
15	TEMPERATURE OF THE OIL OVERCURRENT RELAY

GENERAL NOTES
 1. ALL WORK SHALL BE IN ACCORDANCE WITH THE SPECIFICATIONS AND STANDARDS LISTED HEREIN.
 2. THE CONTRACTOR SHALL BE RESPONSIBLE FOR OBTAINING ALL NECESSARY PERMITS AND APPROVALS FROM THE APPLICABLE AUTHORITIES.
 3. THE CONTRACTOR SHALL MAINTAIN ACCESS TO ALL UTILITIES AT ALL TIMES.
 4. THE CONTRACTOR SHALL PROTECT ALL EXISTING UTILITIES AND STRUCTURES.
 5. THE CONTRACTOR SHALL MAINTAIN A SAFE WORKING ENVIRONMENT AT ALL TIMES.
 6. THE CONTRACTOR SHALL BE RESPONSIBLE FOR THE PROTECTION OF THE WORK AREA.
 7. THE CONTRACTOR SHALL BE RESPONSIBLE FOR THE PROTECTION OF THE ENVIRONMENT.
 8. THE CONTRACTOR SHALL BE RESPONSIBLE FOR THE PROTECTION OF THE PUBLIC.
 9. THE CONTRACTOR SHALL BE RESPONSIBLE FOR THE PROTECTION OF THE PROPERTY.
 10. THE CONTRACTOR SHALL BE RESPONSIBLE FOR THE PROTECTION OF THE EQUIPMENT.
 11. THE CONTRACTOR SHALL BE RESPONSIBLE FOR THE PROTECTION OF THE MATERIALS.
 12. THE CONTRACTOR SHALL BE RESPONSIBLE FOR THE PROTECTION OF THE TOOLS.
 13. THE CONTRACTOR SHALL BE RESPONSIBLE FOR THE PROTECTION OF THE VEHICLES.
 14. THE CONTRACTOR SHALL BE RESPONSIBLE FOR THE PROTECTION OF THE PERSONNEL.
 15. THE CONTRACTOR SHALL BE RESPONSIBLE FOR THE PROTECTION OF THE WORK AREA.

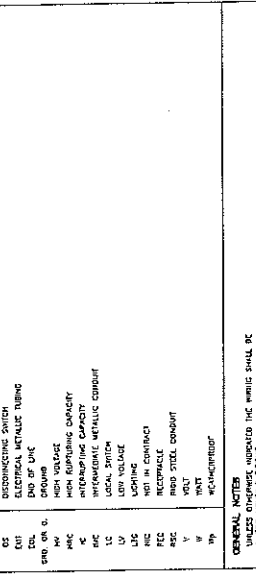
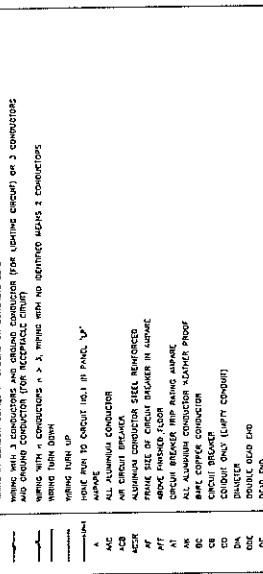

GENERAL NOTES
 1. ALL WORK SHALL BE IN ACCORDANCE WITH THE SPECIFICATIONS AND STANDARDS LISTED HEREIN.
 2. THE CONTRACTOR SHALL BE RESPONSIBLE FOR OBTAINING ALL NECESSARY PERMITS AND APPROVALS FROM THE APPLICABLE AUTHORITIES.
 3. THE CONTRACTOR SHALL MAINTAIN ACCESS TO ALL UTILITIES AT ALL TIMES.
 4. THE CONTRACTOR SHALL PROTECT ALL EXISTING UTILITIES AND STRUCTURES.
 5. THE CONTRACTOR SHALL MAINTAIN A SAFE WORKING ENVIRONMENT AT ALL TIMES.
 6. THE CONTRACTOR SHALL BE RESPONSIBLE FOR THE PROTECTION OF THE WORK AREA.
 7. THE CONTRACTOR SHALL BE RESPONSIBLE FOR THE PROTECTION OF THE ENVIRONMENT.
 8. THE CONTRACTOR SHALL BE RESPONSIBLE FOR THE PROTECTION OF THE PUBLIC.
 9. THE CONTRACTOR SHALL BE RESPONSIBLE FOR THE PROTECTION OF THE PROPERTY.
 10. THE CONTRACTOR SHALL BE RESPONSIBLE FOR THE PROTECTION OF THE EQUIPMENT.
 11. THE CONTRACTOR SHALL BE RESPONSIBLE FOR THE PROTECTION OF THE MATERIALS.
 12. THE CONTRACTOR SHALL BE RESPONSIBLE FOR THE PROTECTION OF THE TOOLS.
 13. THE CONTRACTOR SHALL BE RESPONSIBLE FOR THE PROTECTION OF THE VEHICLES.
 14. THE CONTRACTOR SHALL BE RESPONSIBLE FOR THE PROTECTION OF THE PERSONNEL.
 15. THE CONTRACTOR SHALL BE RESPONSIBLE FOR THE PROTECTION OF THE WORK AREA.

รายการ	รายละเอียด
1	
2	
3	
4	
5	
6	
7	
8	
9	
10	
11	
12	
13	
14	
15	

GENERAL NOTES
 1. ALL WORK SHALL BE IN ACCORDANCE WITH THE SPECIFICATIONS AND STANDARDS LISTED HEREIN.
 2. THE CONTRACTOR SHALL BE RESPONSIBLE FOR OBTAINING ALL NECESSARY PERMITS AND APPROVALS FROM THE APPLICABLE AUTHORITIES.
 3. THE CONTRACTOR SHALL MAINTAIN ACCESS TO ALL UTILITIES AT ALL TIMES.
 4. THE CONTRACTOR SHALL PROTECT ALL EXISTING UTILITIES AND STRUCTURES.
 5. THE CONTRACTOR SHALL MAINTAIN A SAFE WORKING ENVIRONMENT AT ALL TIMES.
 6. THE CONTRACTOR SHALL BE RESPONSIBLE FOR THE PROTECTION OF THE WORK AREA.
 7. THE CONTRACTOR SHALL BE RESPONSIBLE FOR THE PROTECTION OF THE ENVIRONMENT.
 8. THE CONTRACTOR SHALL BE RESPONSIBLE FOR THE PROTECTION OF THE PUBLIC.
 9. THE CONTRACTOR SHALL BE RESPONSIBLE FOR THE PROTECTION OF THE PROPERTY.
 10. THE CONTRACTOR SHALL BE RESPONSIBLE FOR THE PROTECTION OF THE EQUIPMENT.
 11. THE CONTRACTOR SHALL BE RESPONSIBLE FOR THE PROTECTION OF THE MATERIALS.
 12. THE CONTRACTOR SHALL BE RESPONSIBLE FOR THE PROTECTION OF THE TOOLS.
 13. THE CONTRACTOR SHALL BE RESPONSIBLE FOR THE PROTECTION OF THE VEHICLES.
 14. THE CONTRACTOR SHALL BE RESPONSIBLE FOR THE PROTECTION OF THE PERSONNEL.
 15. THE CONTRACTOR SHALL BE RESPONSIBLE FOR THE PROTECTION OF THE WORK AREA.

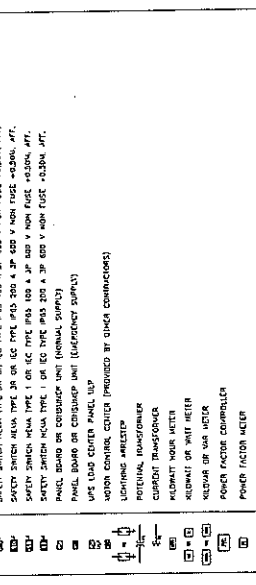
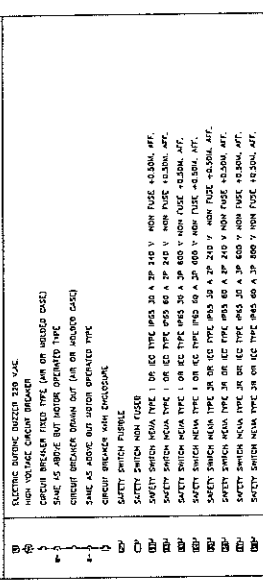

GENERAL NOTES
 1. ALL WORK SHALL BE IN ACCORDANCE WITH THE SPECIFICATIONS AND STANDARDS LISTED HEREIN.
 2. THE CONTRACTOR SHALL BE RESPONSIBLE FOR OBTAINING ALL NECESSARY PERMITS AND APPROVALS FROM THE APPLICABLE AUTHORITIES.
 3. THE CONTRACTOR SHALL MAINTAIN ACCESS TO ALL UTILITIES AT ALL TIMES.
 4. THE CONTRACTOR SHALL PROTECT ALL EXISTING UTILITIES AND STRUCTURES.
 5. THE CONTRACTOR SHALL MAINTAIN A SAFE WORKING ENVIRONMENT AT ALL TIMES.
 6. THE CONTRACTOR SHALL BE RESPONSIBLE FOR THE PROTECTION OF THE WORK AREA.
 7. THE CONTRACTOR SHALL BE RESPONSIBLE FOR THE PROTECTION OF THE ENVIRONMENT.
 8. THE CONTRACTOR SHALL BE RESPONSIBLE FOR THE PROTECTION OF THE PUBLIC.
 9. THE CONTRACTOR SHALL BE RESPONSIBLE FOR THE PROTECTION OF THE PROPERTY.
 10. THE CONTRACTOR SHALL BE RESPONSIBLE FOR THE PROTECTION OF THE EQUIPMENT.
 11. THE CONTRACTOR SHALL BE RESPONSIBLE FOR THE PROTECTION OF THE MATERIALS.
 12. THE CONTRACTOR SHALL BE RESPONSIBLE FOR THE PROTECTION OF THE TOOLS.
 13. THE CONTRACTOR SHALL BE RESPONSIBLE FOR THE PROTECTION OF THE VEHICLES.
 14. THE CONTRACTOR SHALL BE RESPONSIBLE FOR THE PROTECTION OF THE PERSONNEL.
 15. THE CONTRACTOR SHALL BE RESPONSIBLE FOR THE PROTECTION OF THE WORK AREA.

รายการ	รายละเอียด
1	
2	
3	
4	
5	
6	
7	
8	
9	
10	
11	
12	
13	
14	
15	

GENERAL NOTES
 1. ALL WORK SHALL BE IN ACCORDANCE WITH THE SPECIFICATIONS AND STANDARDS LISTED HEREIN.
 2. THE CONTRACTOR SHALL BE RESPONSIBLE FOR OBTAINING ALL NECESSARY PERMITS AND APPROVALS FROM THE APPLICABLE AUTHORITIES.
 3. THE CONTRACTOR SHALL MAINTAIN ACCESS TO ALL UTILITIES AT ALL TIMES.
 4. THE CONTRACTOR SHALL PROTECT ALL EXISTING UTILITIES AND STRUCTURES.
 5. THE CONTRACTOR SHALL MAINTAIN A SAFE WORKING ENVIRONMENT AT ALL TIMES.
 6. THE CONTRACTOR SHALL BE RESPONSIBLE FOR THE PROTECTION OF THE WORK AREA.
 7. THE CONTRACTOR SHALL BE RESPONSIBLE FOR THE PROTECTION OF THE ENVIRONMENT.
 8. THE CONTRACTOR SHALL BE RESPONSIBLE FOR THE PROTECTION OF THE PUBLIC.
 9. THE CONTRACTOR SHALL BE RESPONSIBLE FOR THE PROTECTION OF THE PROPERTY.
 10. THE CONTRACTOR SHALL BE RESPONSIBLE FOR THE PROTECTION OF THE EQUIPMENT.
 11. THE CONTRACTOR SHALL BE RESPONSIBLE FOR THE PROTECTION OF THE MATERIALS.
 12. THE CONTRACTOR SHALL BE RESPONSIBLE FOR THE PROTECTION OF THE TOOLS.
 13. THE CONTRACTOR SHALL BE RESPONSIBLE FOR THE PROTECTION OF THE VEHICLES.
 14. THE CONTRACTOR SHALL BE RESPONSIBLE FOR THE PROTECTION OF THE PERSONNEL.
 15. THE CONTRACTOR SHALL BE RESPONSIBLE FOR THE PROTECTION OF THE WORK AREA.

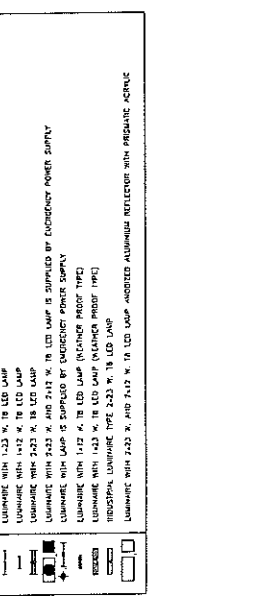
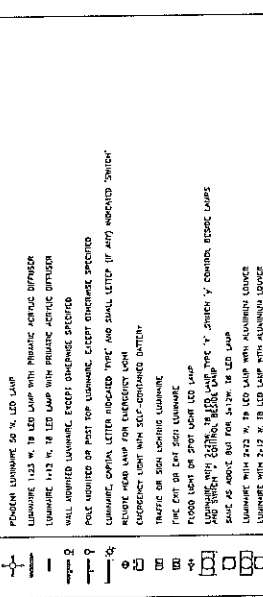

GENERAL NOTES
 1. ALL WORK SHALL BE IN ACCORDANCE WITH THE SPECIFICATIONS AND STANDARDS LISTED HEREIN.
 2. THE CONTRACTOR SHALL BE RESPONSIBLE FOR OBTAINING ALL NECESSARY PERMITS AND APPROVALS FROM THE APPLICABLE AUTHORITIES.
 3. THE CONTRACTOR SHALL MAINTAIN ACCESS TO ALL UTILITIES AT ALL TIMES.
 4. THE CONTRACTOR SHALL PROTECT ALL EXISTING UTILITIES AND STRUCTURES.
 5. THE CONTRACTOR SHALL MAINTAIN A SAFE WORKING ENVIRONMENT AT ALL TIMES.
 6. THE CONTRACTOR SHALL BE RESPONSIBLE FOR THE PROTECTION OF THE WORK AREA.
 7. THE CONTRACTOR SHALL BE RESPONSIBLE FOR THE PROTECTION OF THE ENVIRONMENT.
 8. THE CONTRACTOR SHALL BE RESPONSIBLE FOR THE PROTECTION OF THE PUBLIC.
 9. THE CONTRACTOR SHALL BE RESPONSIBLE FOR THE PROTECTION OF THE PROPERTY.
 10. THE CONTRACTOR SHALL BE RESPONSIBLE FOR THE PROTECTION OF THE EQUIPMENT.
 11. THE CONTRACTOR SHALL BE RESPONSIBLE FOR THE PROTECTION OF THE MATERIALS.
 12. THE CONTRACTOR SHALL BE RESPONSIBLE FOR THE PROTECTION OF THE TOOLS.
 13. THE CONTRACTOR SHALL BE RESPONSIBLE FOR THE PROTECTION OF THE VEHICLES.
 14. THE CONTRACTOR SHALL BE RESPONSIBLE FOR THE PROTECTION OF THE PERSONNEL.
 15. THE CONTRACTOR SHALL BE RESPONSIBLE FOR THE PROTECTION OF THE WORK AREA.



Handwritten signatures and initials: *Handwritten signature*, *PK*, *W*, *M*, *M*.

บริษัท : บริษัท อีทีอี จำกัด
 100-100/1 ซอยสุขุมวิท 111 ถนนสุขุมวิท แขวงคลองเตยเหนือ เขตวัฒนา กรุงเทพมหานคร 10110
 โทรศัพท์ : 02-257-8888 โทรสาร : 02-257-8988
 E-mail : info@etee.com

ชื่อโครงการ : ...
 รายการวัสดุ : ...
 วันที่ : ...

บริษัท อีทีอี จำกัด
 100-100/1 ซอยสุขุมวิท 111 ถนนสุขุมวิท แขวงคลองเตยเหนือ เขตวัฒนา กรุงเทพมหานคร 10110
 โทรศัพท์ : 02-257-8888 โทรสาร : 02-257-8988
 E-mail : info@etee.com

บริษัท อีทีอี จำกัด
 100-100/1 ซอยสุขุมวิท 111 ถนนสุขุมวิท แขวงคลองเตยเหนือ เขตวัฒนา กรุงเทพมหานคร 10110
 โทรศัพท์ : 02-257-8888 โทรสาร : 02-257-8988
 E-mail : info@etee.com

บริษัท อีทีอี จำกัด
 100-100/1 ซอยสุขุมวิท 111 ถนนสุขุมวิท แขวงคลองเตยเหนือ เขตวัฒนา กรุงเทพมหานคร 10110
 โทรศัพท์ : 02-257-8888 โทรสาร : 02-257-8988
 E-mail : info@etee.com

TYPE	SYMBOL	PICTURE	DESCRIPTION
A	◇		HOUSING : ALUMINIUM HOUSING FINISH : WHITE LAMP : 1-11 W. LED COB LAMP DRIVER : 200MA/120DC OPTIC : POLYCARBONATE MOUNTING : RECESS MOUNTED
B	◆		HOUSING : ALUMINIUM HOUSING FINISH : WHITE LAMP : 1-15 W. LED E27 BUBB (1000 LUMEN/LAMP), LIFE TIME AVERAGE : 20,000Hr. REFLECTOR : MODIFIED ALUMINIUM REFLECTOR MOUNTING : RECESS MOUNTED
C	I		HOUSING : FITTING OF COLD ROLLED STEEL SHEET 0.8 mm THICKNESS FINISH : BAKEN IN WHITE STAINED ENAMEL LAMP : TYPE C1 1-10 W. 18 LED LAMP (1000 LUMEN/LAMP, CRI>90) REFLECTOR : POLYCARBONATE LIFE TIME AVERAGE : ELECTRONIC LAMP PART : SPRING ROTATE LOCKED MOUNTING : SURFACE MOUNTED
D	-	LED LINEAR FLEXIBLE LIGHT LAMP LED LINEAR FLEXIBLE WHEN LED LIGHTING ON FOR SWITCHING ON/OFF ใช้ได้ทั้งใน วัตถุประสงค์การใช้งาน ใช้ได้ทั้งใน วัตถุประสงค์การใช้งาน

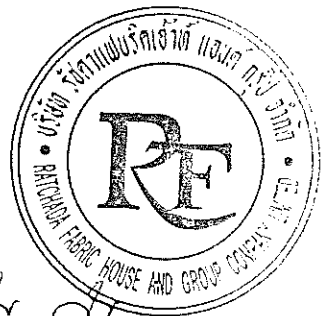

อนุมัติ :
 อนุมัติ :
 อนุมัติ :
 อนุมัติ :
 อนุมัติ :
 อนุมัติ :

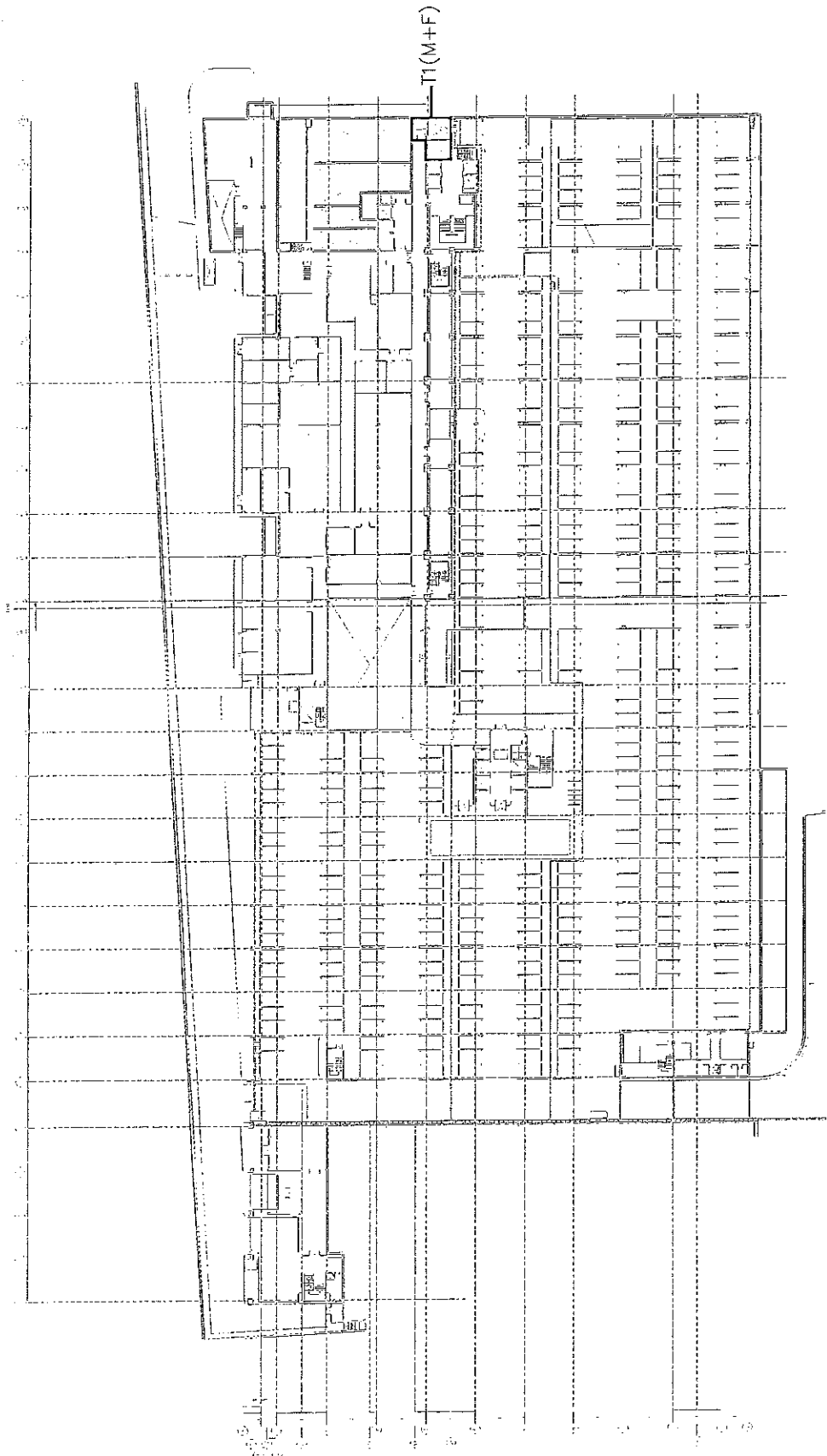

Handwritten signature

ประธานกรรมการ

Handwritten signature

กรรมการ

Handwritten signature

กรรมการ

Handwritten signature

กรรมการและสถาปนิก

แปลนพื้นที่อาคาร
 21.11 ตารางเมตร

1. ชื่อโครงการ : ... 2. วัตถุประสงค์ : ... 3. งบประมาณ : ... 4. ระยะเวลา : ...	
5. วิศวกร : ... 6. สถาปนิก : ...	7. วิศวกร : ... 8. สถาปนิก : ...

บริษัท
บริษัท ฟอสโฟ
ฟอสโฟ-กรุ๊ป จำกัด และบริษัท
ฟอสโฟกรุ๊ป จำกัด

บริษัท ฟอสโฟกรุ๊ป จำกัด
เลขที่ 10 ถนนวิภาวดีรังสิต แขวงสามยุค
เขตหลักสี่ กรุงเทพมหานคร 10210
โทรศัพท์ 02-572-0888 โทรสาร 02-572-2744
E-MAIL: phosphogroup@phosphogroup.com



บริษัท ฟอสโฟ กรุ๊ป จำกัด
เลขที่ 10 ถนนวิภาวดีรังสิต แขวงสามยุค
เขตหลักสี่ กรุงเทพมหานคร 10210
โทรศัพท์ 02-572-0888 โทรสาร 02-572-2744
E-MAIL: phosphogroup@phosphogroup.com

แผนผัง (KEY PLAN)	
อาคารที่แสดง	
ขนาด	1:100 A3 = 1:50
วันที่	21/11/56
ชื่อโครงการ	EE-AVC-05
ชื่ออาคาร	TH
ชื่อพื้นที่	TH
ชื่อผู้จัดทำ	PHOSPHO GROUP

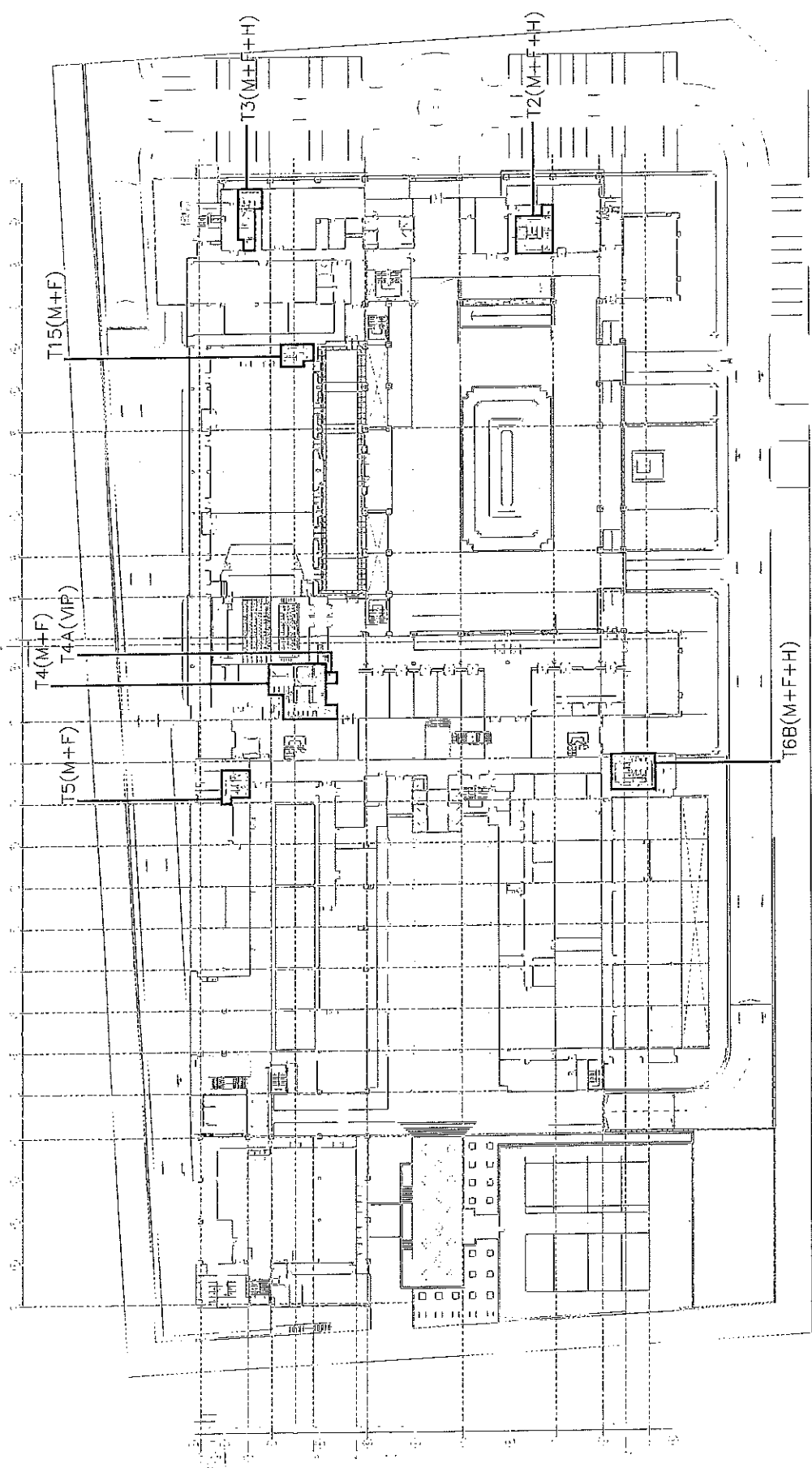

แผนผัง (KEY PLAN)
วันที่ 21/11/56



Handwritten signatures and initials: Puss, Fook, W, An, AMAN

โครงการ :	ปรับปรุงห้องน้ำ ชาย-หญิง และคาน้ำดื่ม
สถานที่ :	อาคารอเนกประสงค์โรงเรียน
ผู้ว่าจ้าง :	นายสมชาย ทรัพย์สุคนธ์ ผู้อำนวยการโรงเรียน
ผู้รับจ้าง :	บริษัท ผนึก อรศิลป์ จำกัด
วันที่ :	4, 5, 6, 7, 8, 9, 10, 11, 12, 13, 14, 15, 16, 17, 18, 19, 20, 21, 22, 23, 24, 25, 26, 27, 28, 29, 30, 31
เอกสาร :	Drawn by : ผนึก อรศิลป์

แบบแปลน :	แปลนพื้นที่ 2, 3 (NET PLAN) อาคารอเนกประสงค์
ขนาดพื้นที่ :	A1 - 1, 100, A2 - 1, 100
ผู้ร่าง :	ผนึก
ผู้ตรวจสอบ :	EE-WC-06
วันที่ :	2011
ชื่อ :	ผนึก

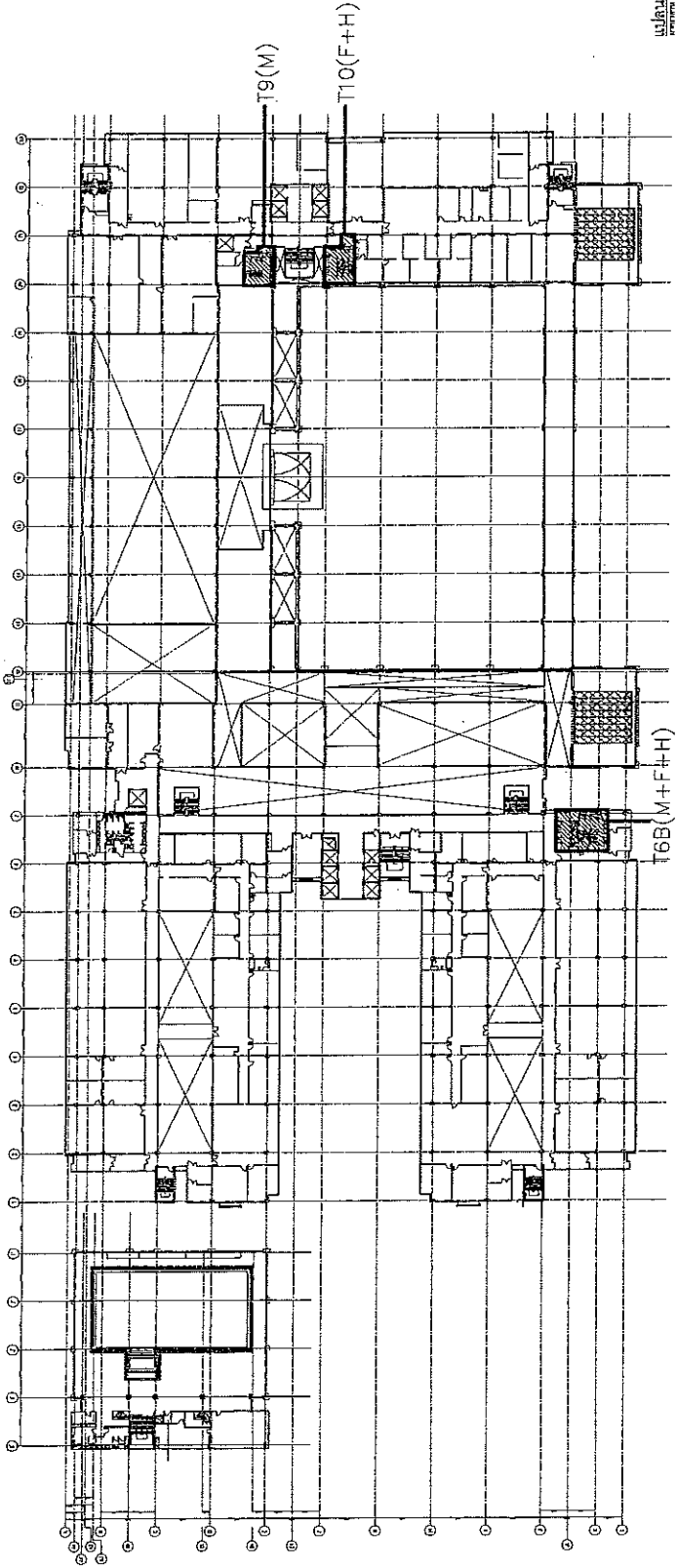

แปลนชั้นที่ 1
พื้นที่รวม 4211.000

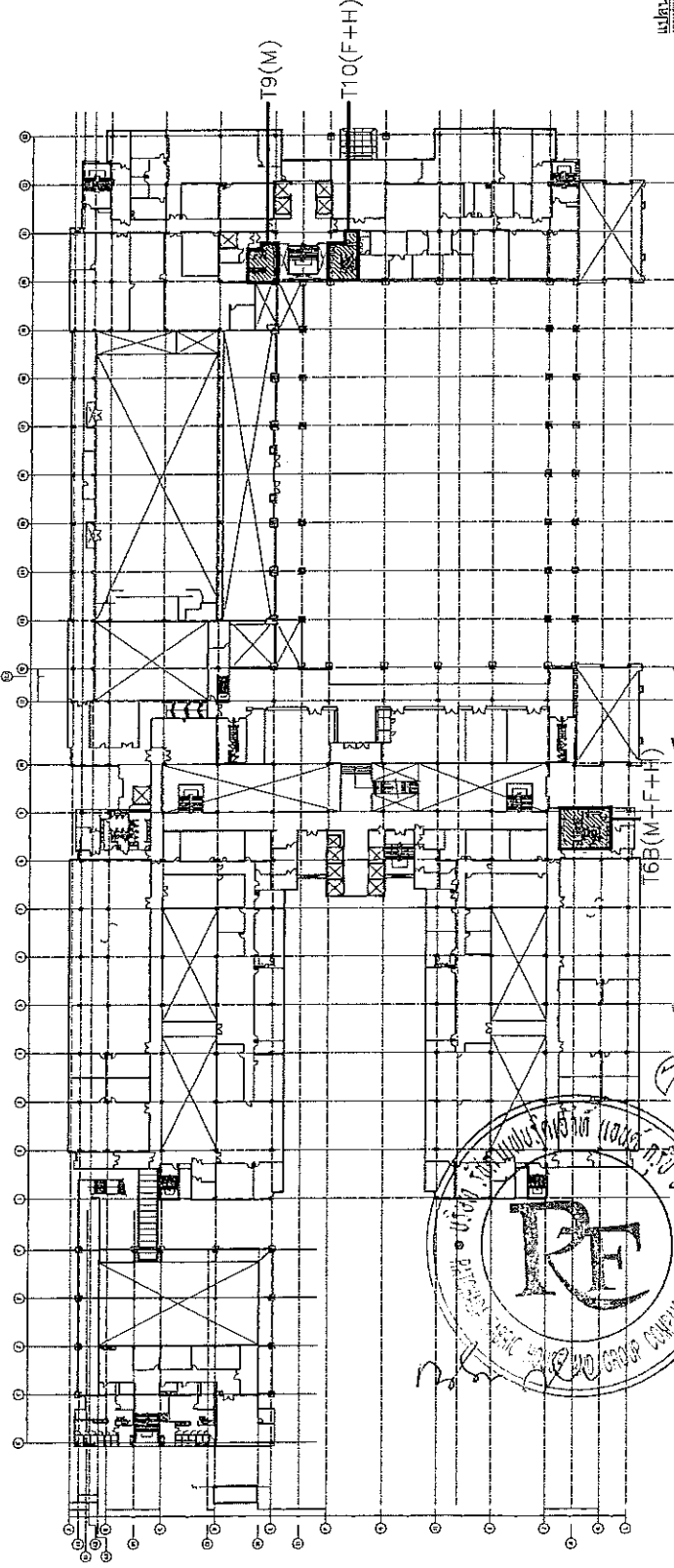

แปลนชั้นที่ 2
พื้นที่รวม 4211.000

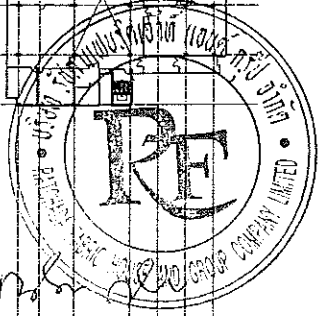

1. ประธานกรรมการ: *P. Pichai*
 2. กรรมการ: *W. W. W. W.*
 3. กรรมการ: *C. C. C. C.*
 4. กรรมการ: *M. M. M. M.*
 5. กรรมการ: *N. N. N. N.*
 6. กรรมการ: *O. O. O. O.*
 7. กรรมการ: *P. P. P. P.*
 8. กรรมการ: *Q. Q. Q. Q.*
 9. กรรมการ: *R. R. R. R.*
 10. กรรมการ: *S. S. S. S.*
 11. กรรมการ: *T. T. T. T.*
 12. กรรมการ: *U. U. U. U.*
 13. กรรมการ: *V. V. V. V.*
 14. กรรมการ: *W. W. W. W.*
 15. กรรมการ: *X. X. X. X.*
 16. กรรมการ: *Y. Y. Y. Y.*
 17. กรรมการ: *Z. Z. Z. Z.*

เลขที่: ปรับปรุงห้องน้ำ ชาย-หญิง และคนพิการ อาคารพระบรมราชานุสรณ์	บริษัท: บริษัท เบลูม อิมพีค จำกัด 11 ซอยสีลม แขวงสีลม เขตบางมด กรุงเทพฯ 10710 โทร: 02-252-5711 www.bloom-impac.com	ชื่อโครงการ: แผนผังที่ 4, 5 (KEY PLAN) อาคารพระบรมราชานุสรณ์
ที่ตั้ง: กรมราชทัณฑ์	ชื่อพื้นที่: EE-WC-07	วันที่: 11/05/2566
ชื่อสถาปนิก: บริษัท เบลูม อิมพีค จำกัด	ชื่อวิศวกร: นาย ชัยวัฒน์ วัฒนศิริ	ชื่อช่างเขียน: นาย ชัยวัฒน์ วัฒนศิริ

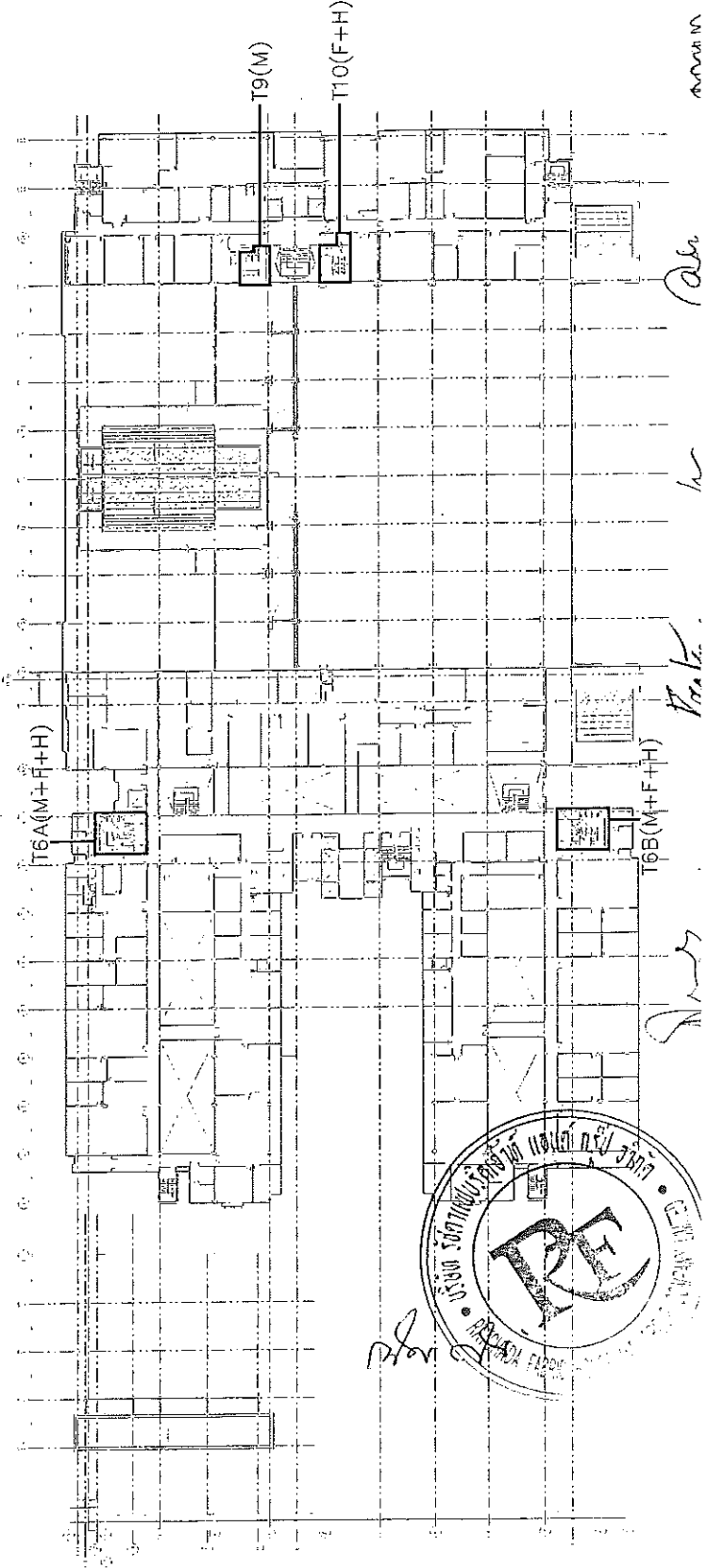
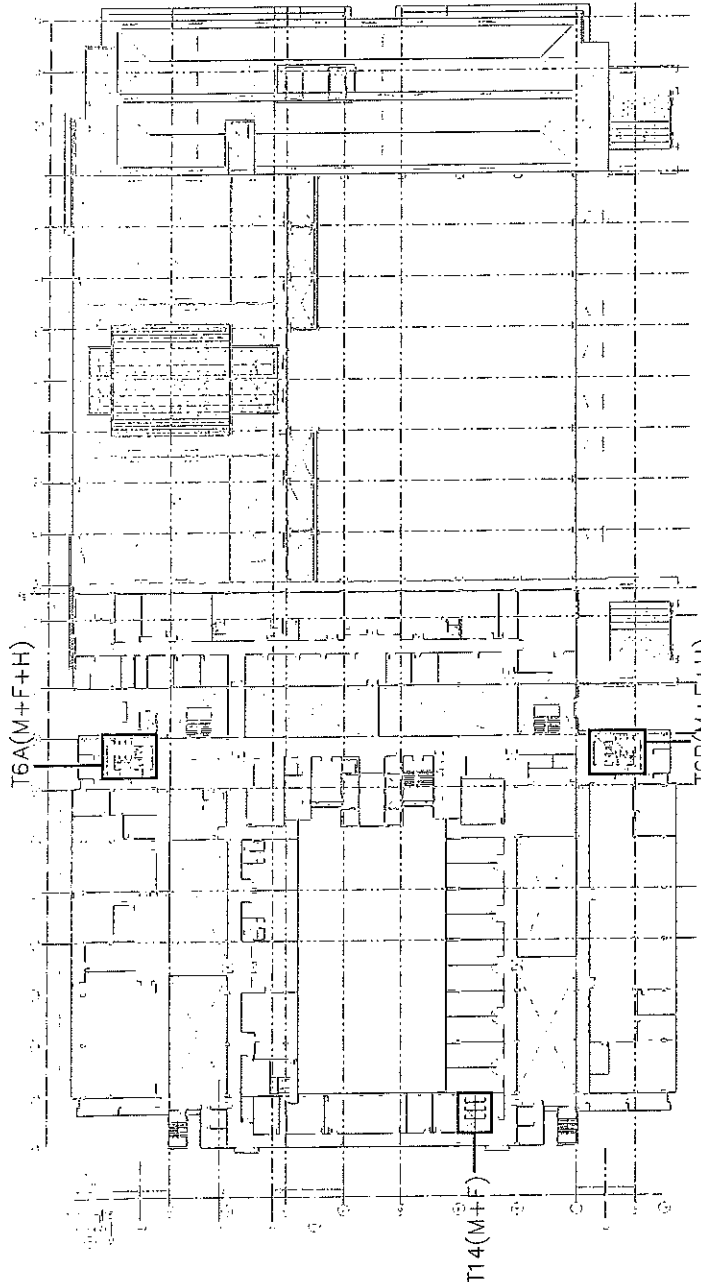

แผนผังที่ 5
11/05/2566

แผนผังที่ 4
11/05/2566

นาย ชัยวัฒน์

นาย ชัยวัฒน์

นาย ชัยวัฒน์

นาย ชัยวัฒน์

นาย ชัยวัฒน์



<p>บริษัท บริษัท ฟอร์ด จิตรศิลป์ จำกัด เลขที่ 18 ถนนวิภาวดีรังสิต หมู่ 5 เขตมีนบุรี กรุงเทพมหานคร 15140 โทร. 02-537-5791 http://www.foxthornteam.com</p>	<p>บริษัท ฟอร์ด จิตรศิลป์ จำกัด เลขที่ 18 ถนนวิภาวดีรังสิต หมู่ 5 เขตมีนบุรี กรุงเทพมหานคร 15140 โทร. 02-537-5791 http://www.foxthornteam.com</p>	<p>บริษัท ฟอร์ด จิตรศิลป์ จำกัด เลขที่ 18 ถนนวิภาวดีรังสิต หมู่ 5 เขตมีนบุรี กรุงเทพมหานคร 15140 โทร. 02-537-5791 http://www.foxthornteam.com</p>	<p>บริษัท ฟอร์ด จิตรศิลป์ จำกัด เลขที่ 18 ถนนวิภาวดีรังสิต หมู่ 5 เขตมีนบุรี กรุงเทพมหานคร 15140 โทร. 02-537-5791 http://www.foxthornteam.com</p>	<p>แบบแปลนระบบไฟฟ้า ชั้นที่ 12 (เฉพาะห้อง)</p> <p>ขนาดอาคาร : 11.50 x 27.00 ม. พื้นที่ใช้สอย : 311.25 ตร.ม. จำนวนห้อง : EE-WC-08 จำนวนเสา : 4 จำนวนบันได : 1 จำนวนลิฟต์ : 1 จำนวนประตู : 10 จำนวนหน้าต่าง : 10 จำนวนตู้ไฟฟ้า : 10</p>
--	---	---	---	---

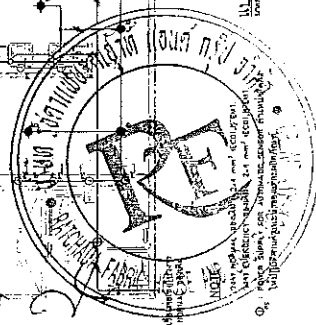
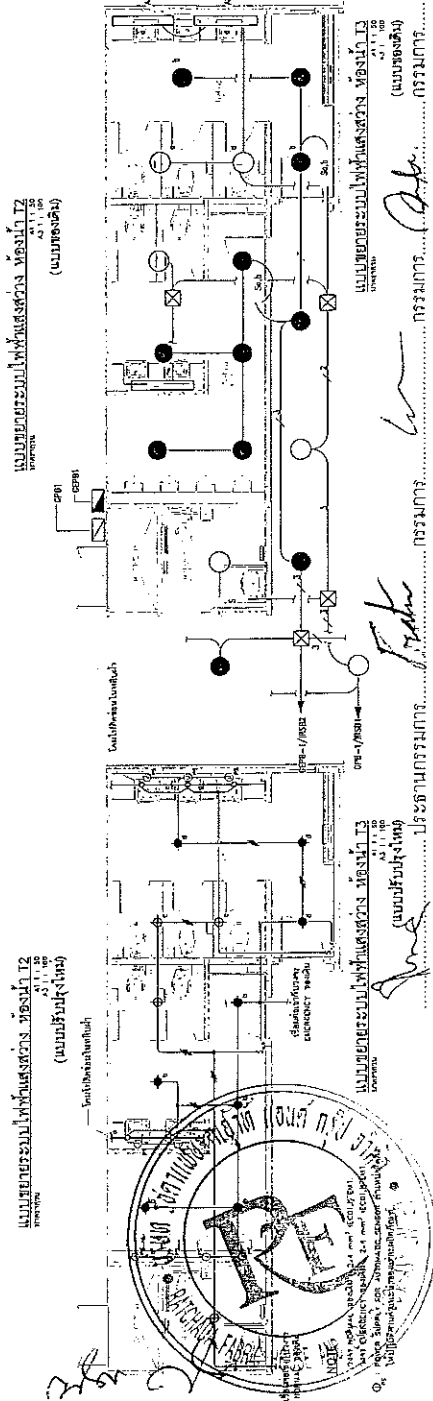
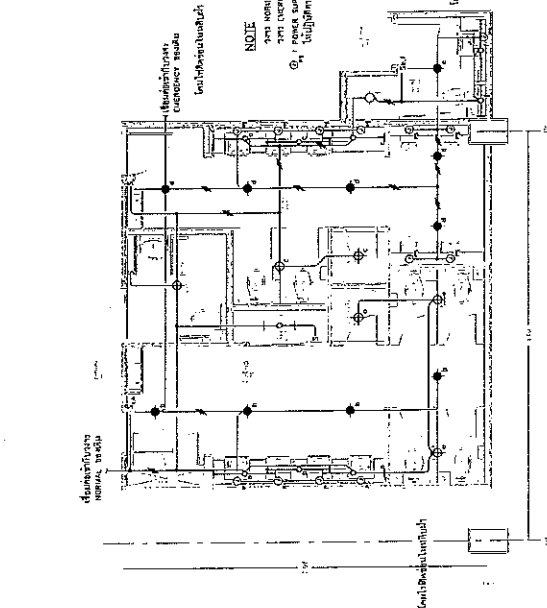
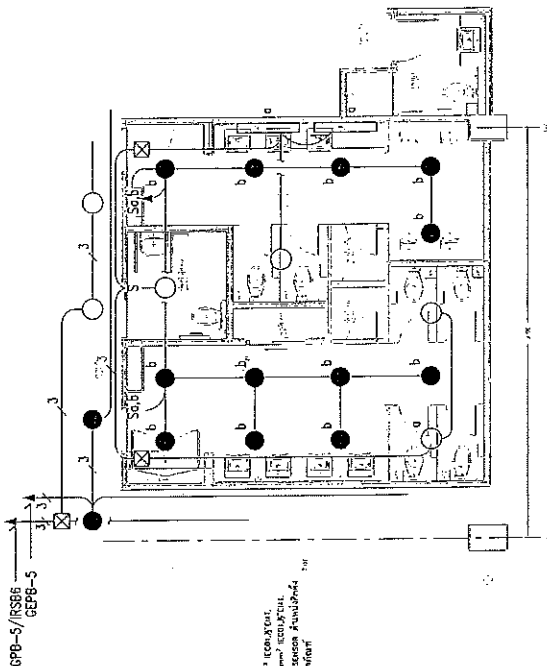
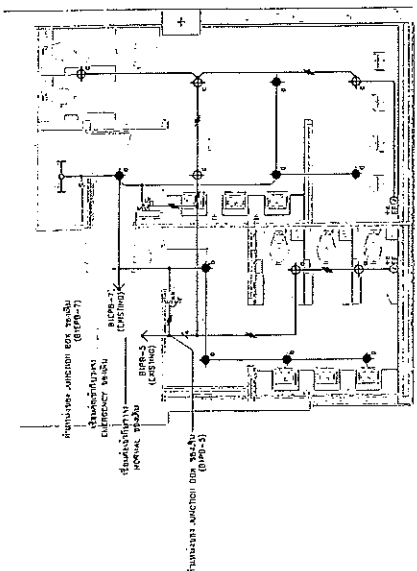
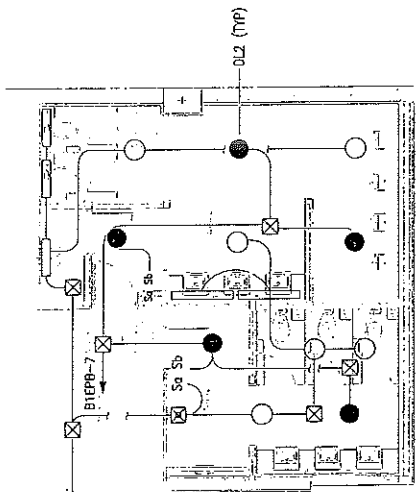

โครงการและสถาปนิก

โครงการ : ... (Name) ...

สถาปนิก : ... (Name) ...

วิศวกร : ... (Name) ...

บริษัท บริษัท หอการค้า ท่าเรือ- หอการค้า และบริการ สำนักงานหอการค้าท่าเรือ	ที่ตั้ง ถนนวิภาวดีรังสิต แขวงจตุจักร เขตจตุจักร กรุงเทพฯ 10300 โทรศัพท์ 02-272-0800 โทรสาร 02-271-5291 Email : info@houseandgro.com
ประเภท การควบคุมอาคาร	เลขที่ใบอนุญาต EE-WC-09
เลขที่ใบอนุญาต EE-WC-09	วันที่ 17/11/2563
เลขที่ใบอนุญาต EE-WC-09	วันที่ 17/11/2563
เลขที่ใบอนุญาต EE-WC-09	วันที่ 17/11/2563

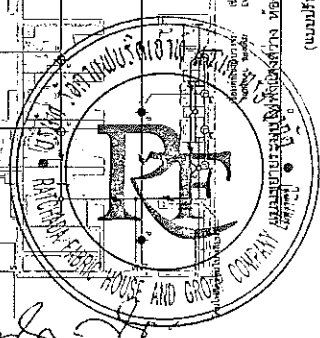
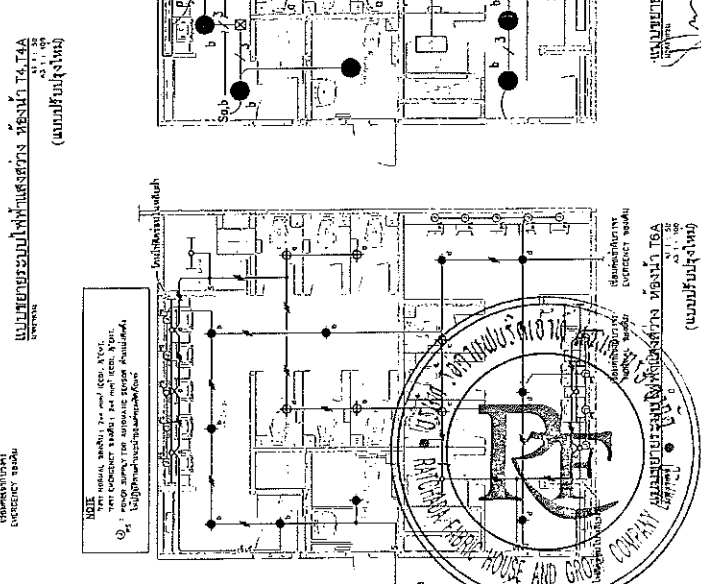
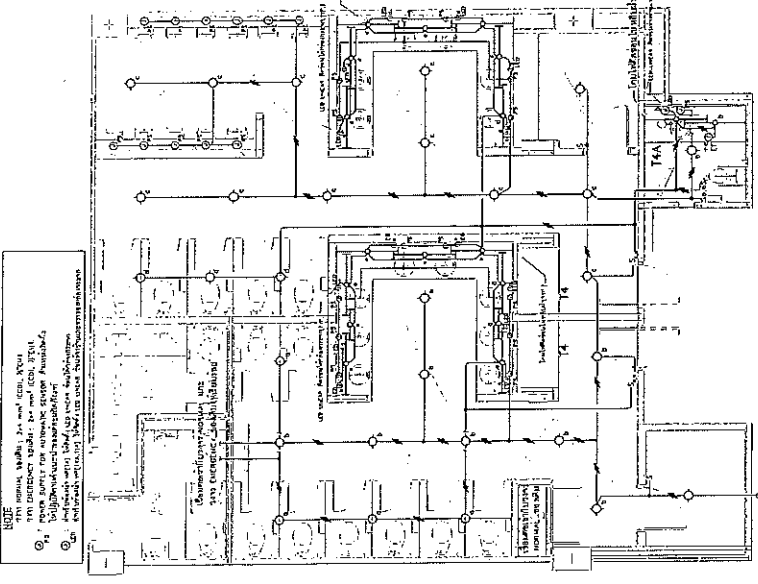
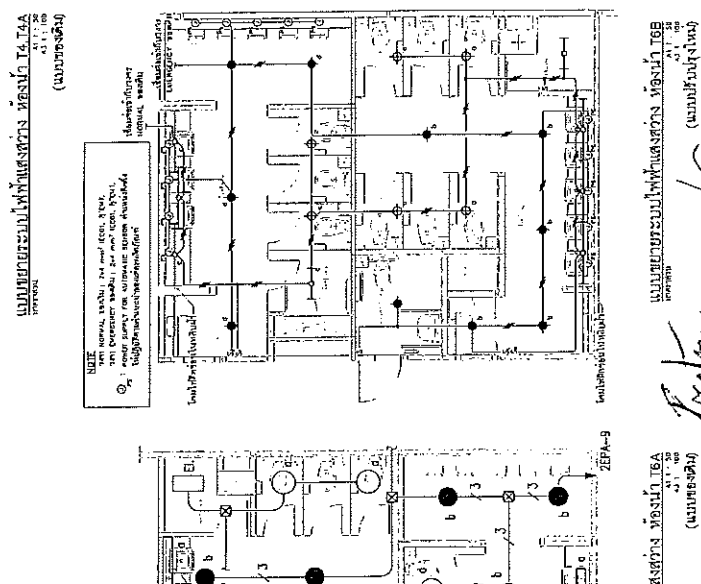
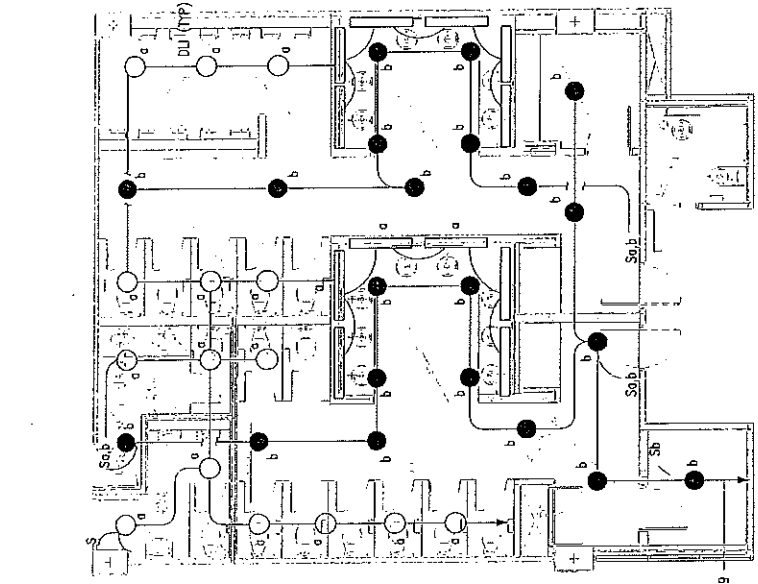
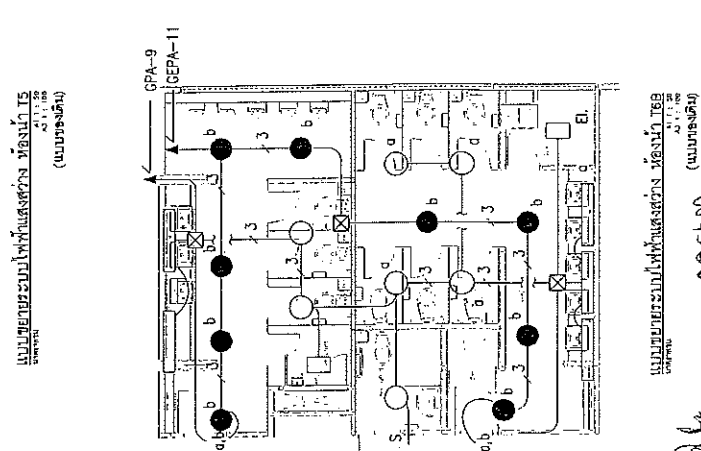
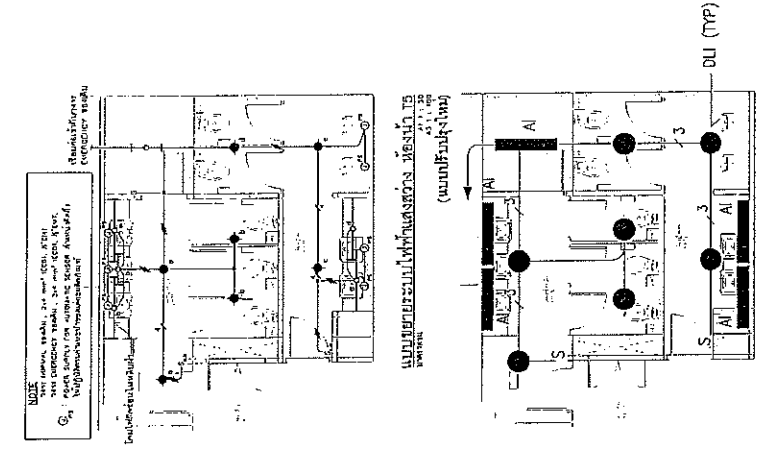

บริษัท	บริษัท ทรู คอร์ปอเรชั่น จำกัด (มหาชน) True Corporation Public Company Limited 11 ซอยสุขุมวิท 11 กรุงเทพมหานคร 10110
แผนก/ฝ่าย	
ตำแหน่ง	
ชื่อ	
ชื่อโครงการ	โครงการติดตั้งระบบโทรคมนาคม
ชื่ออาคาร	อาคารศูนย์ราชการ
ชื่อพื้นที่	พื้นที่ 100 ตารางวา
ชื่อพื้นที่ย่อย	พื้นที่ 10 ตารางวา
ชื่อพื้นที่ย่อยย่อย	พื้นที่ 1 ตารางวา
ชื่อพื้นที่ย่อยย่อยย่อย	พื้นที่ 0.1 ตารางวา

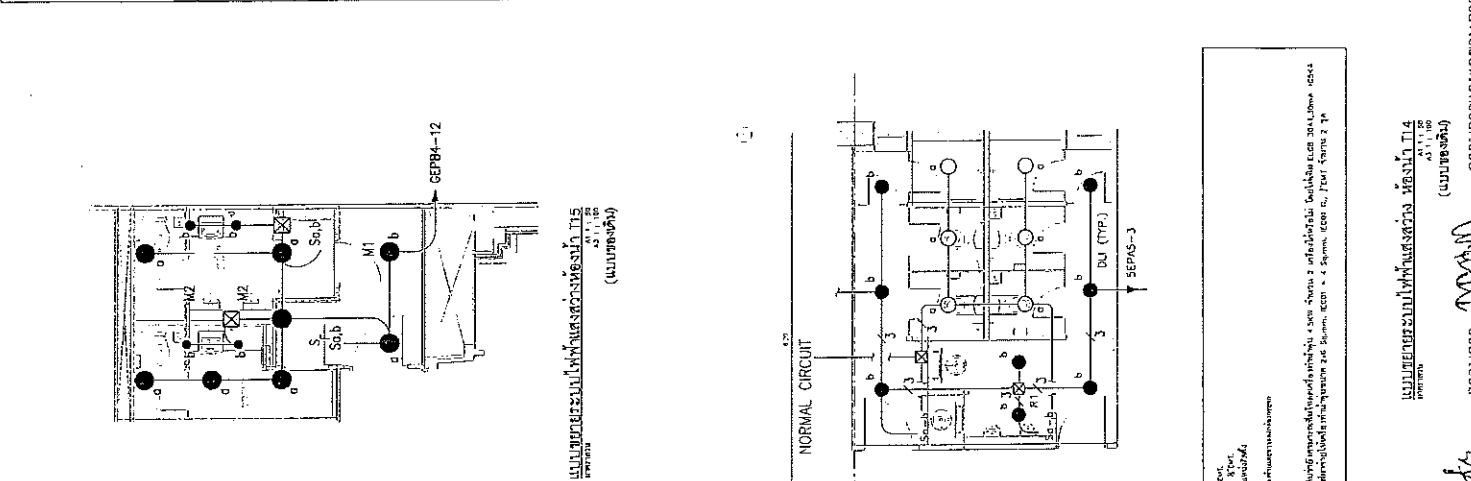

แผนยกรงระบบไฟฟ้าพลังงานสำรอง SEPAS-3
(แบบร่าง)

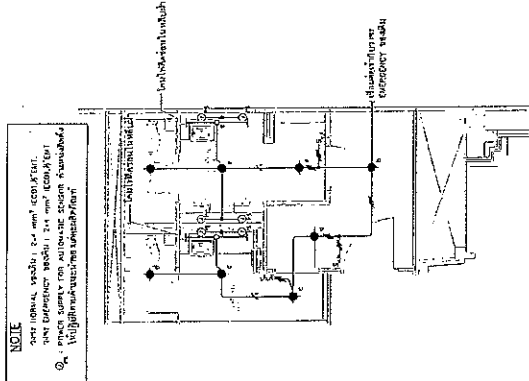

แผนยกรงระบบไฟฟ้าพลังงานสำรอง SEPAS-3
(แบบร่าง)

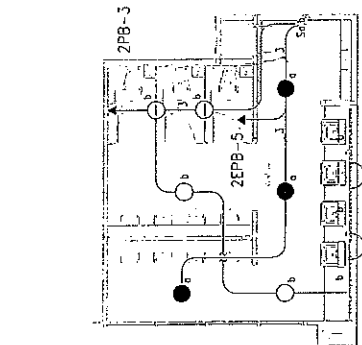

แผนยกรงระบบไฟฟ้าพลังงานสำรอง SEPAS-3
(แบบร่าง)

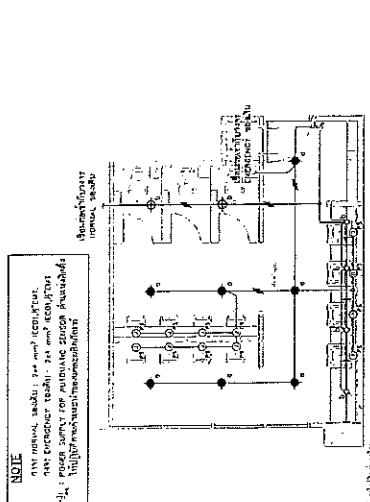

แผนยกรงระบบไฟฟ้าพลังงานสำรอง SEPAS-3
(แบบร่าง)

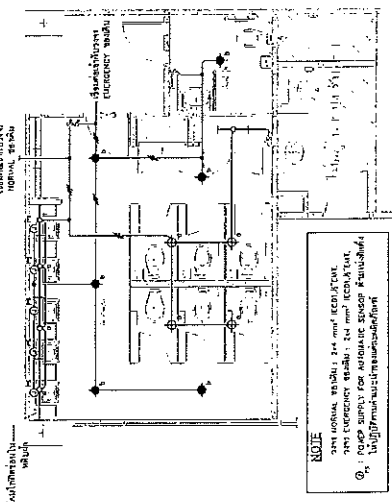

แผนยกรงระบบไฟฟ้าพลังงานสำรอง SEPAS-3
(แบบร่าง)

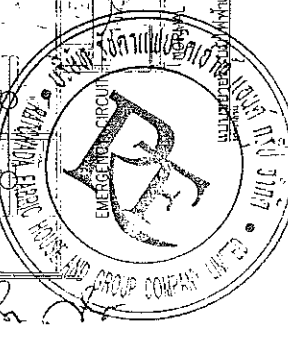
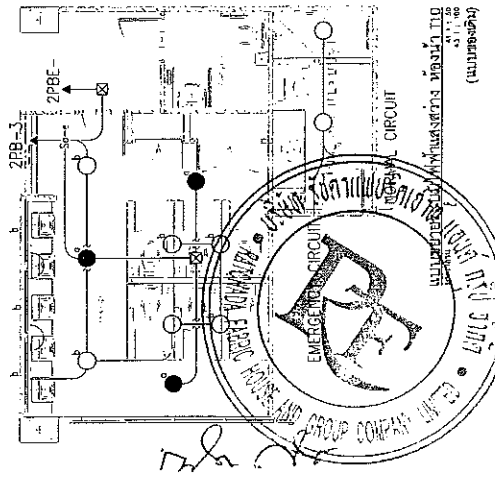

แผนยกรงระบบไฟฟ้าพลังงานสำรอง SEPAS-3
(แบบร่าง)

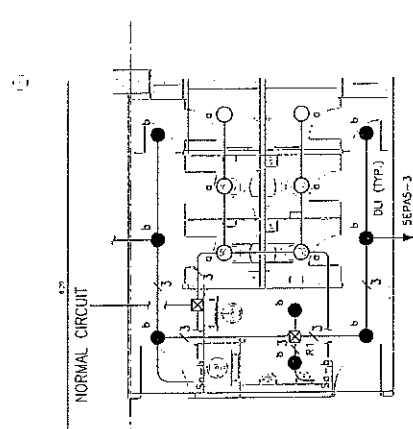

NOTE
 1. การติดตั้งระบบไฟฟ้าพลังงานสำรอง SEPAS-3
 2. การติดตั้งระบบไฟฟ้าพลังงานสำรอง SEPAS-3
 3. การติดตั้งระบบไฟฟ้าพลังงานสำรอง SEPAS-3

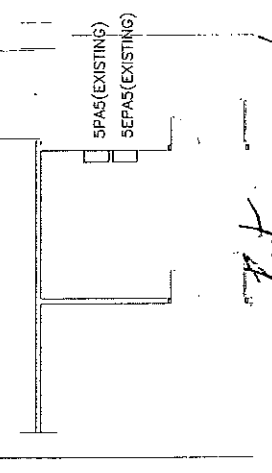
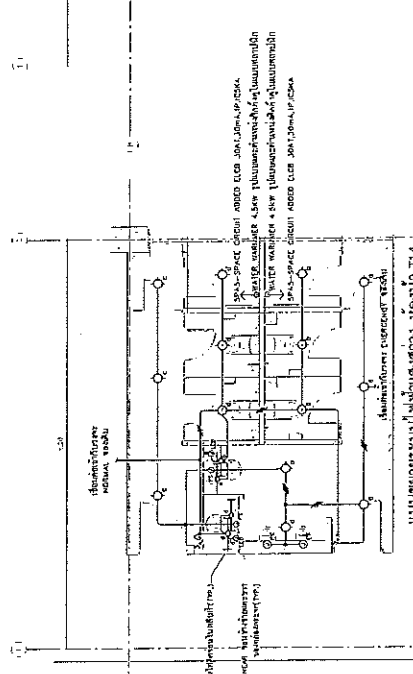

แผนยกรงระบบไฟฟ้าพลังงานสำรอง SEPAS-3
(แบบร่าง)

นาย **สมชาย ใจดี**
 วิศวกรระบบไฟฟ้า

นาย **สมชาย ใจดี**
 วิศวกรระบบไฟฟ้า

นาย **สมชาย ใจดี**
 วิศวกรระบบไฟฟ้า

นาย **สมชาย ใจดี**
 วิศวกรระบบไฟฟ้า

บริษัท อี.ที.อี. จำกัด
 54 ซอย สุขุมวิท 111 แขวง คลองเตย เขต คลองเตย กรุงเทพมหานคร 10110
 โทร 02-272-0200 โทรสาร 02-272-3374
 Email : ee@eetee.com



ประเภทสินค้า	EE-WC-11
ชื่อรุ่น	EE-WC-11
วัสดุ	เหล็ก
สี	เทา
ขนาด	ตามแบบ
น้ำหนัก	ตามแบบ
จำนวน	ตามแบบ
ราคา	ตามแบบ

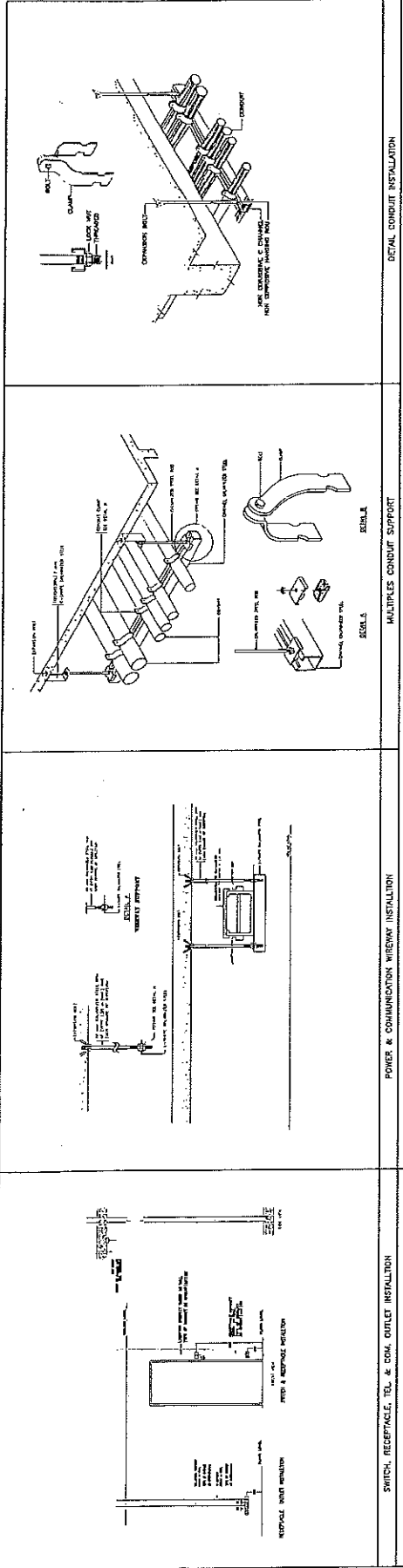

SWITCH, RECEPTACLE, TEL. & DATA OUTLET INSTALLATION
 POWER & COMMUNICATION WIREWAY INSTALLATION
 MULTIPLES CONDUIT SUPPORT
 DETAIL CONDUIT INSTALLATION

TYPICAL CONDUIT RUN UNDER SIDE OF BEAM



Handwritten notes and signatures on the right margin, including 'Dms', 'Fact.', and 'A.A.M.'.

โครงการ

ปรับปรุงห้องนาย-หญิง และคนพิการ

อาคารกระทรวงการต่างประเทศ

ณ.ศรีอยุธยา แขวงทุ่งพญาไท เขตราชเทวี กรุงเทพมหานคร

12 พฤษภาคม 2563

- งานสถาปัตยกรรมและตกแต่งภายใน
- งานวิศวกรรมระบบระบายอากาศ
- งานวิศวกรรมระบบไฟฟ้าและการสื่อสาร
- งานวิศวกรรมระบบสุขาภิบาลและป้องกันอัคคีภัย

FP บริษัท แบลน ออคิด จำกัด

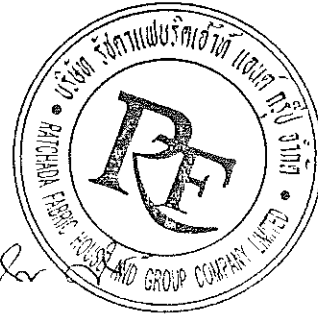

[Handwritten signature]

ประธานกรรมการ.....

[Handwritten signature]

กรรมการ.....

[Handwritten signature]

กรรมการ.....

[Handwritten signature]

กรรมการ.....

[Handwritten signature]

กรรมการและเลขานุการ

ประเภท : ปรับปรุงห้องน้ำ ท101- ท102 และคาน้ำดื่ม งานปรับปรุงอาคารสำนักงาน	วัตถุประสงค์ : ปรับปรุงอาคารสำนักงาน เพื่อความสะดวกในการใช้งาน	งบประมาณ : 1,000,000 บาท	วันที่ : 15/10/2565	วิศวกร : 1. วิศวกรสถาปัตย์ : 2. วิศวกรโยธา : 3. วิศวกรเครื่องกล : 4. วิศวกรไฟฟ้า : 5. วิศวกรสุขาภิบาล : 6. วิศวกรสิ่งแวดล้อม : 7. วิศวกรความปลอดภัย : 8. วิศวกรการขนส่ง : 9. วิศวกรการสื่อสาร : 10. วิศวกรการเกษตร : 11. วิศวกรการเหมืองแร่ : 12. วิศวกรการปิโตรเลียม : 13. วิศวกรการโยธา : 14. วิศวกรการโยธา : 15. วิศวกรการโยธา : 16. วิศวกรการโยธา : 17. วิศวกรการโยธา : 18. วิศวกรการโยธา : 19. วิศวกรการโยธา : 20. วิศวกรการโยธา :	วิศวกร : 1. วิศวกรสถาปัตย์ : 2. วิศวกรโยธา : 3. วิศวกรเครื่องกล : 4. วิศวกรไฟฟ้า : 5. วิศวกรสุขาภิบาล : 6. วิศวกรสิ่งแวดล้อม : 7. วิศวกรความปลอดภัย : 8. วิศวกรการขนส่ง : 9. วิศวกรการสื่อสาร : 10. วิศวกรการเกษตร : 11. วิศวกรการเหมืองแร่ : 12. วิศวกรการปิโตรเลียม : 13. วิศวกรการโยธา : 14. วิศวกรการโยธา : 15. วิศวกรการโยธา : 16. วิศวกรการโยธา : 17. วิศวกรการโยธา : 18. วิศวกรการโยธา : 19. วิศวกรการโยธา : 20. วิศวกรการโยธา :
--	--	-----------------------------	------------------------	---	---

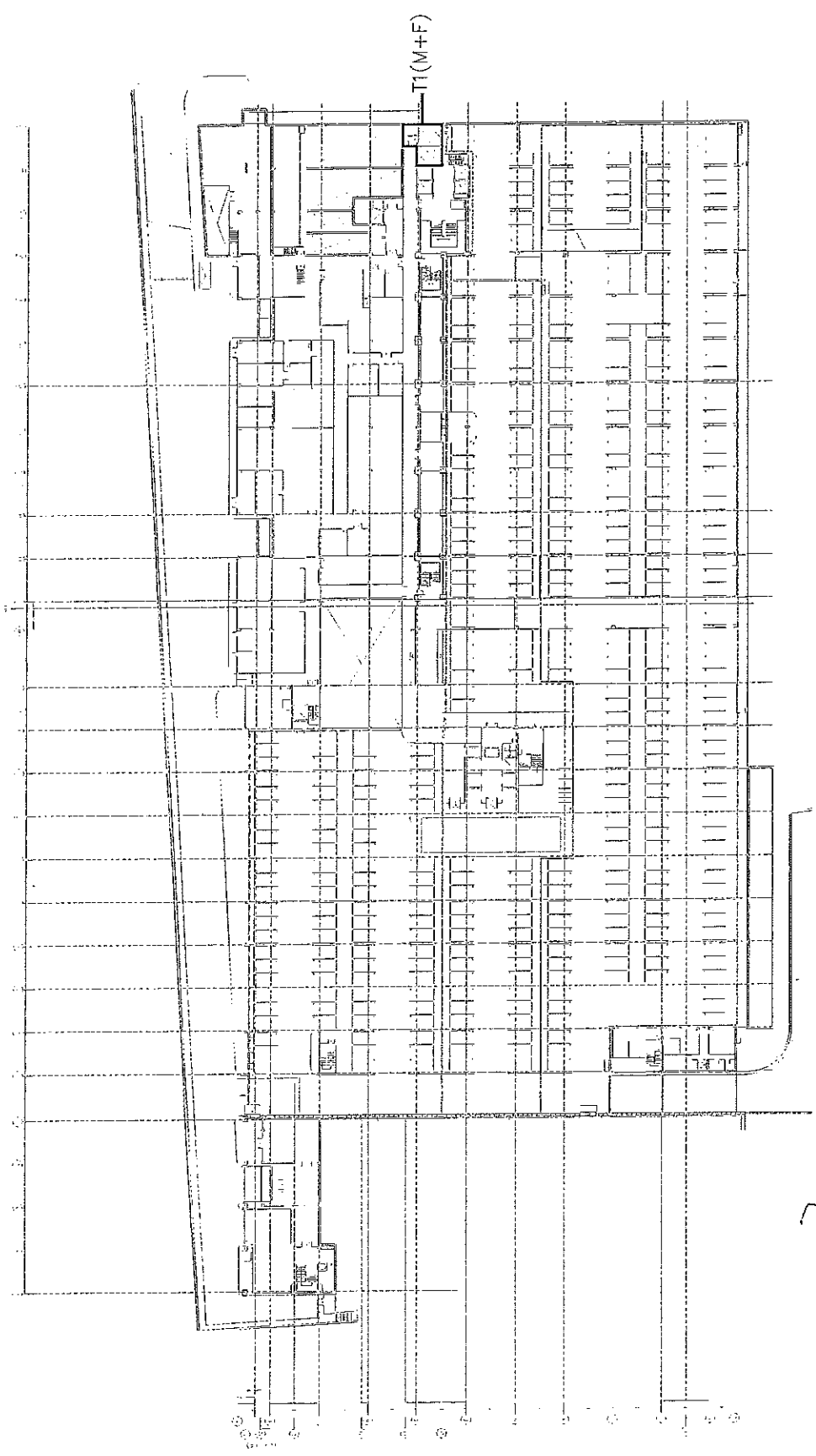

บริษัท รัตชนผ้าและกลุ่มบริษัท จำกัด
 411108
 411108

1. วิศวกรสถาปัตย์ :
 2. วิศวกรโยธา :
 3. วิศวกรเครื่องกล :
 4. วิศวกรไฟฟ้า :
 5. วิศวกรสุขาภิบาล :
 6. วิศวกรสิ่งแวดล้อม :
 7. วิศวกรความปลอดภัย :
 8. วิศวกรการขนส่ง :
 9. วิศวกรการสื่อสาร :
 10. วิศวกรการเกษตร :
 11. วิศวกรการเหมืองแร่ :
 12. วิศวกรการปิโตรเลียม :
 13. วิศวกรการโยธา :
 14. วิศวกรการโยธา :
 15. วิศวกรการโยธา :
 16. วิศวกรการโยธา :
 17. วิศวกรการโยธา :
 18. วิศวกรการโยธา :
 19. วิศวกรการโยธา :
 20. วิศวกรการโยธา :

เลขที่ :	บริษัท หอการค้า ไทย-หญิง และเด็ก อุตสาหกรรมเครื่องทอผ้า
ชื่อโครงการ :	อาคารพาณิชย์ อาคารพาณิชย์ อาคารพาณิชย์
ที่ตั้ง :	อาคารพาณิชย์
รายละเอียด :	 บริษัท หอการค้า ไทย-หญิง และเด็ก 11 ซอย น. ๑ ซอย น. ๑๑๖ ซอย น. ๑๑๗ ถนนวิภาวดีรังสิต แขวงสามยุค เขตเมืองใหม่ กรุงเทพมหานคร 10600
เลขที่ :	
ชื่อโครงการ :	
รายละเอียด :	

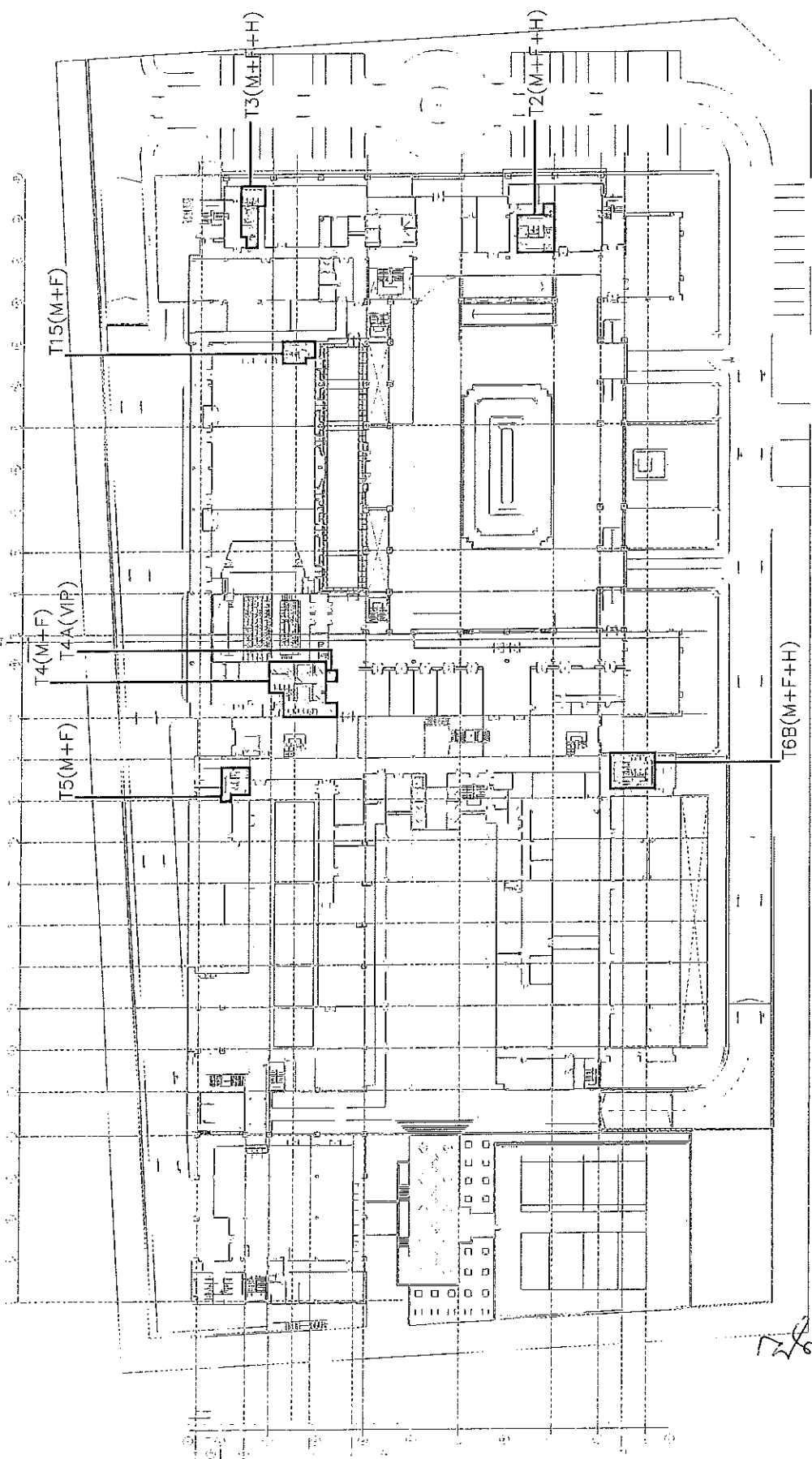

แปลร่างสถาปัตย์
วันที่ ๑๑/๑๒/๖๓



Mrs
 Prit
 1-
 Au
 ๑๑/๑๒/๖๓

<p>บริษัท บริษัท ปูนซิเมนต์ จำกัด</p> <p>เลขที่ 10 ถนนพหลโยธิน แขวงสามยุค เขตเมืองเก่า กรุงเทพมหานคร 10200</p> <p>Tel: 02-252-0000 Fax: 02-252-2311</p> <p>http://www.pscement.com</p>		<p>บริษัท ปูนซิเมนต์ จำกัด</p> <p>เลขที่ 10 ถนนพหลโยธิน แขวงสามยุค เขตเมืองเก่า กรุงเทพมหานคร 10200</p> <p>Tel: 02-252-0000 Fax: 02-252-2311</p> <p>http://www.pscement.com</p>	
<p>โครงการ: อาคารพาณิชย์ 3 ชั้น</p>		<p>โครงการ: อาคารพาณิชย์ 3 ชั้น</p>	
<p>พื้นที่: 100 ตารางเมตร</p>		<p>พื้นที่: 100 ตารางเมตร</p>	
<p>เลขที่: 10</p>		<p>เลขที่: 10</p>	
<p>ชื่อโครงการ: อาคารพาณิชย์ 3 ชั้น</p>		<p>ชื่อโครงการ: อาคารพาณิชย์ 3 ชั้น</p>	
<p>ชื่อสถาปนิก: บริษัท ปูนซิเมนต์ จำกัด</p>		<p>ชื่อสถาปนิก: บริษัท ปูนซิเมนต์ จำกัด</p>	
<p>ชื่อวิศวกร: บริษัท ปูนซิเมนต์ จำกัด</p>		<p>ชื่อวิศวกร: บริษัท ปูนซิเมนต์ จำกัด</p>	
<p>ชื่อช่างเขียน: บริษัท ปูนซิเมนต์ จำกัด</p>		<p>ชื่อช่างเขียน: บริษัท ปูนซิเมนต์ จำกัด</p>	

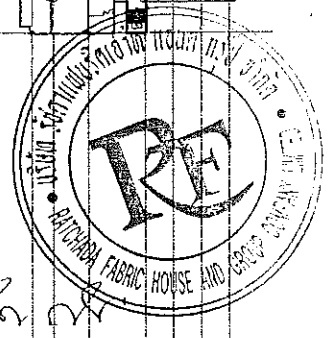
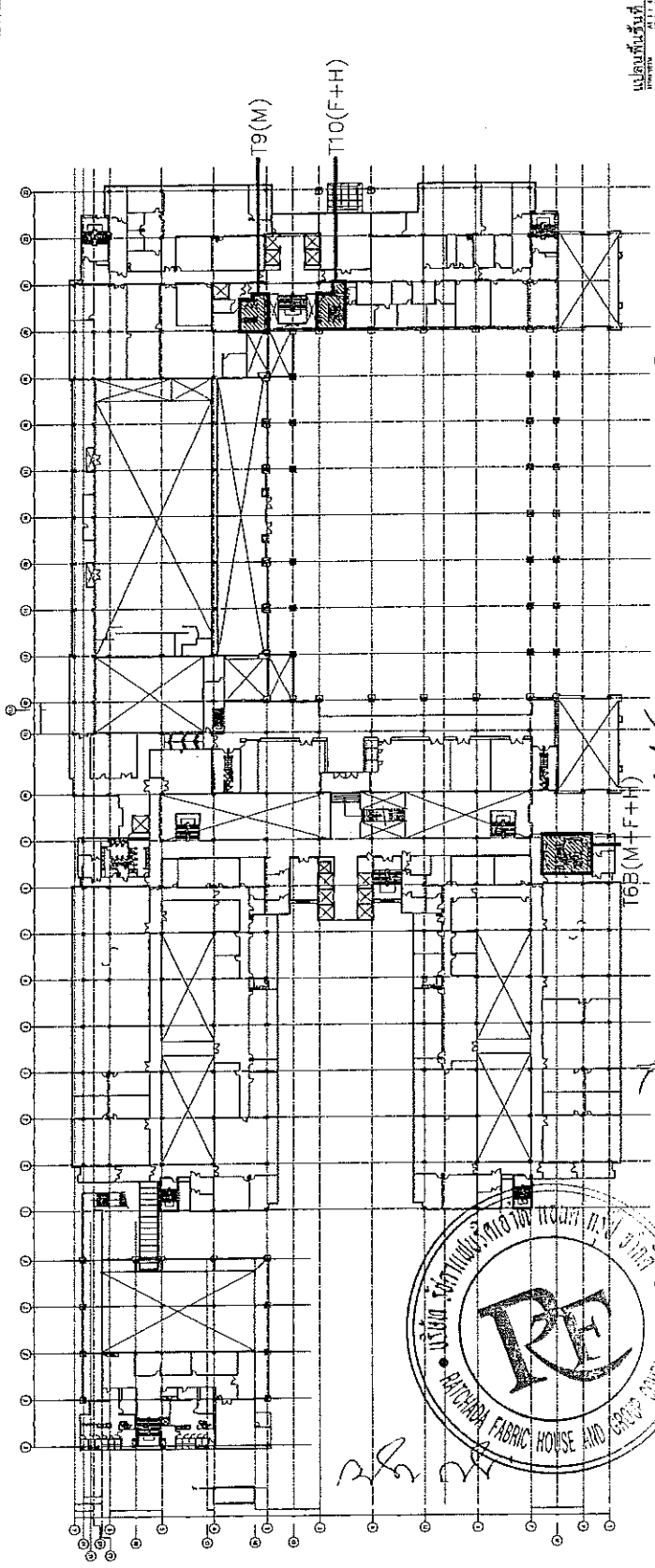
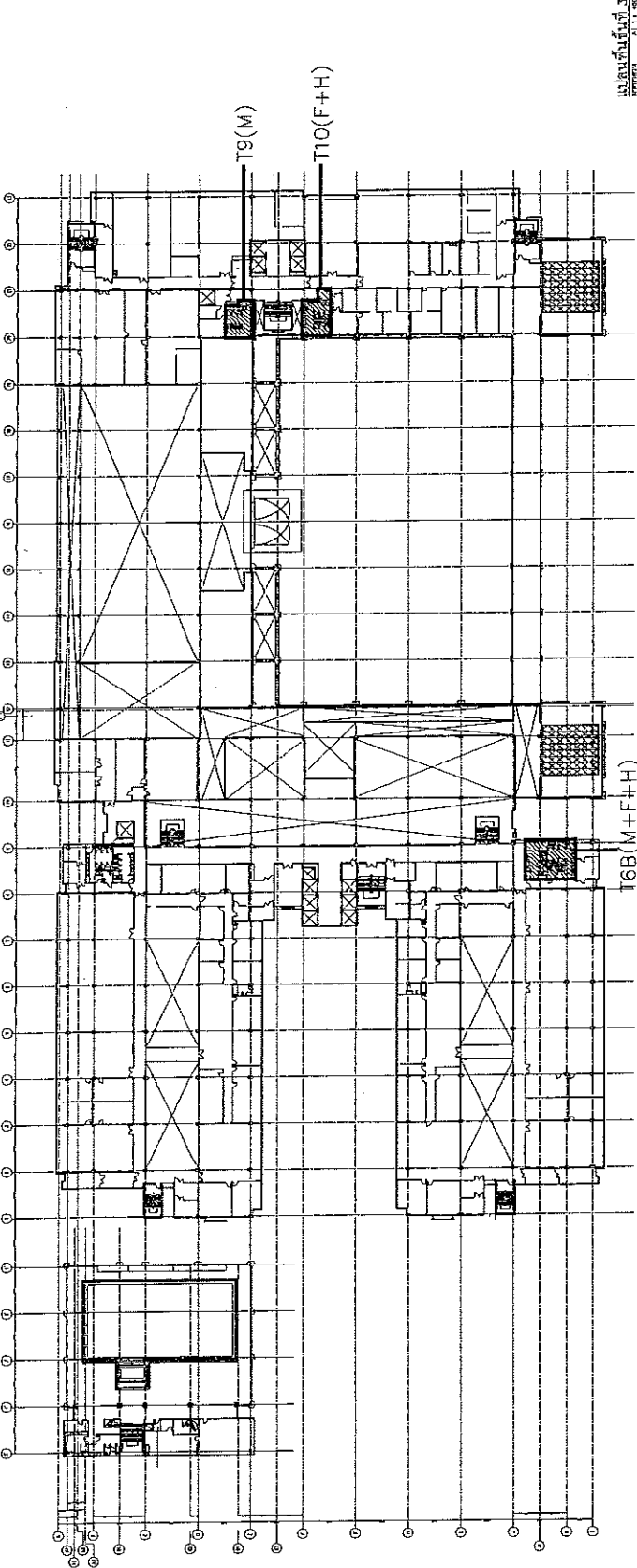

1. วิศวกรโครงการ: *[Signature]*
 2. สถาปนิกโครงการ: *[Signature]*
 3. วิศวกรโครงสร้าง: *[Signature]*
 4. วิศวกรเครื่องจักร: *[Signature]*
 5. วิศวกรไฟฟ้า: *[Signature]*
 6. วิศวกรสุขาภิบาล: *[Signature]*
 7. วิศวกรโยธา: *[Signature]*
 8. วิศวกรการและสถาปนิก: *[Signature]*

เลขที่: ปรับปรุงห้องน้ำ ชาย-หญิง และคาน้ำดื่ม อาคารระยองท่าอากาศยานระยอง	บริษัท: บริษัท เอ็ม บี เค จำกัด 14, 3rd Fl. Rama 9 Rd. Rama 9 Intersection Bangkok 10110, Thailand Tel. : 02-2626262	เลขที่: แผนผังที่ 4 (KEY PLAN) พื้นที่ชั้นที่ 4
ผู้เขียน: นายสุวิทย์ วัฒนศิริ	ผู้ตรวจสอบ: นายสุวิทย์ วัฒนศิริ	วันที่: 11/05/2018
ผู้แก้ไข: นายสุวิทย์ วัฒนศิริ	ผู้ตรวจสอบ: นายสุวิทย์ วัฒนศิริ	วันที่: 11/05/2018
ผู้แก้ไข: นายสุวิทย์ วัฒนศิริ	ผู้ตรวจสอบ: นายสุวิทย์ วัฒนศิริ	วันที่: 11/05/2018

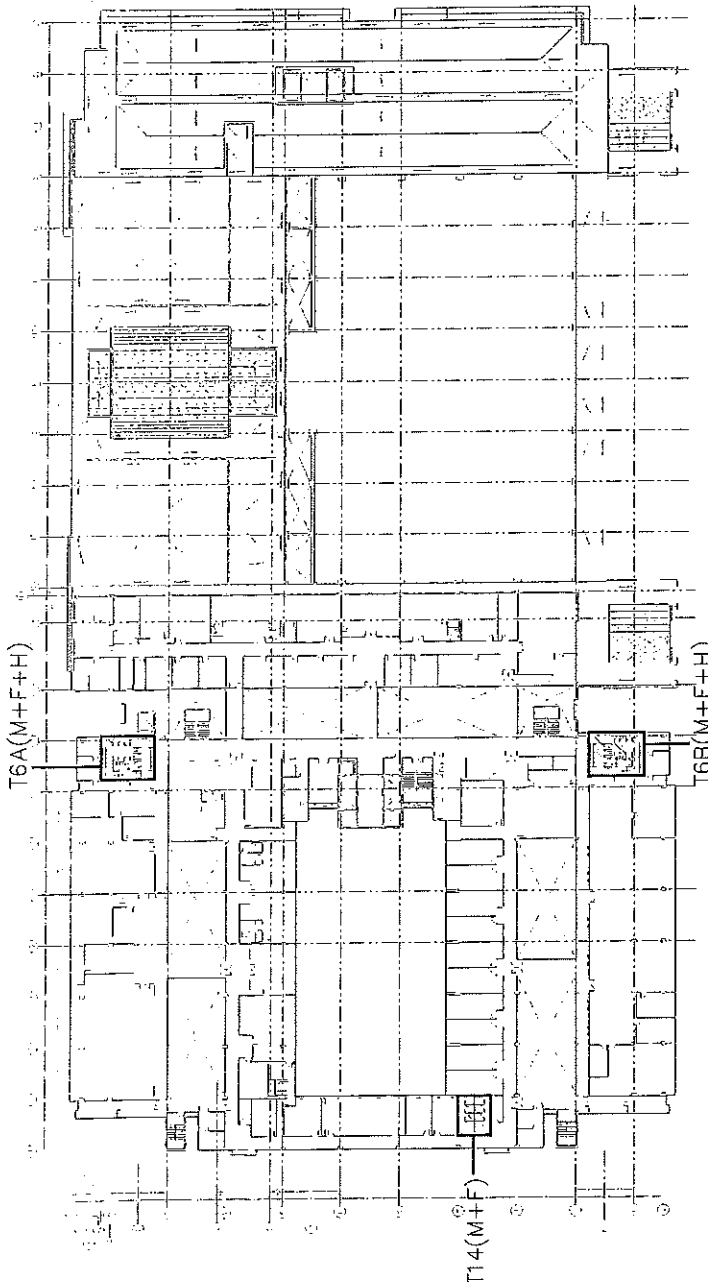

แปลนชั้นที่ 4
AREA 11.00

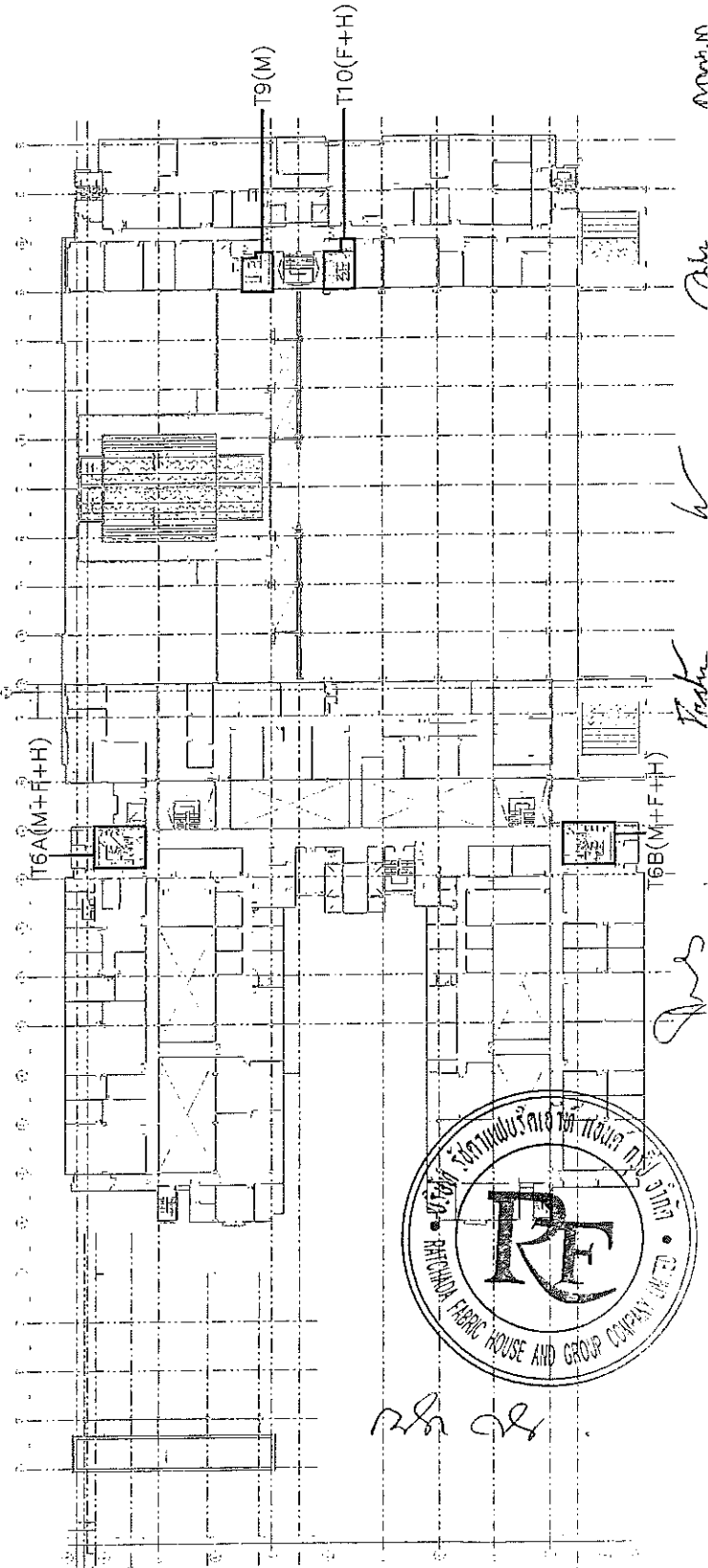

แปลนชั้นที่ 5
AREA 11.00

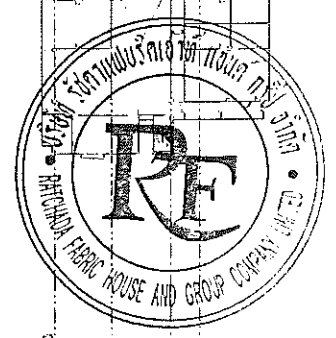

บริษัท หอวัง สถาปัตย์กรรมการช่างประเทศ 115 ซอยสุขุมวิท 11 กรุงเทพฯ 10110 โทร 02-253-1111	บริษัท หอวัง จำกัด 115 ซอยสุขุมวิท 11 กรุงเทพฯ 10110 โทร 02-253-1111	บริษัท หอวัง จำกัด 115 ซอยสุขุมวิท 11 กรุงเทพฯ 10110 โทร 02-253-1111	บริษัท หอวัง จำกัด 115 ซอยสุขุมวิท 11 กรุงเทพฯ 10110 โทร 02-253-1111
---	--	--	--

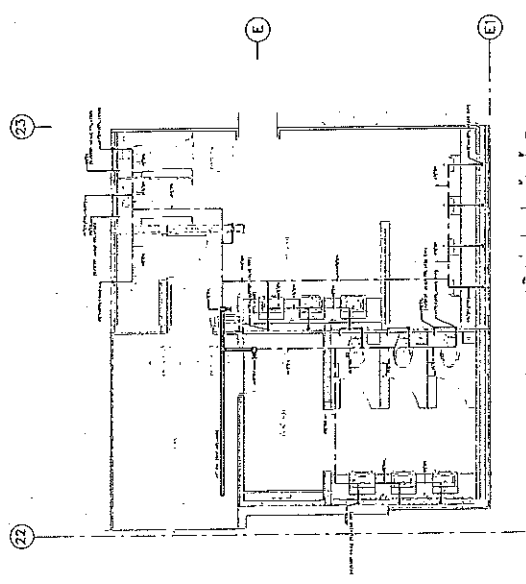

แบบแปลนห้องน้ำห้องส้วม
 115 ซอยสุขุมวิท 11
 4111 000

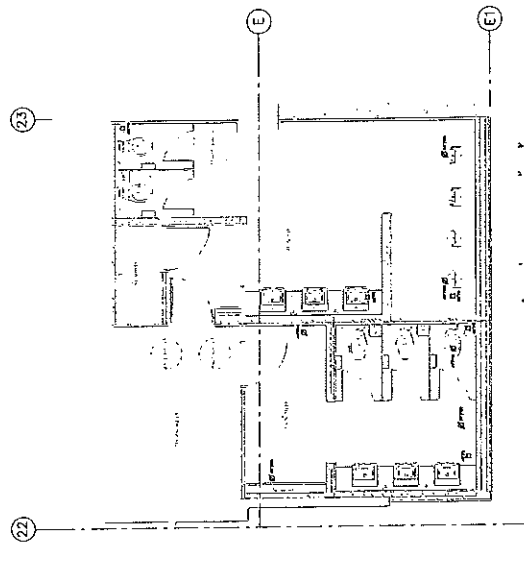

แบบแปลนห้อง FD, FCO, ห้องส้วม
 115 ซอยสุขุมวิท 11
 4111 000

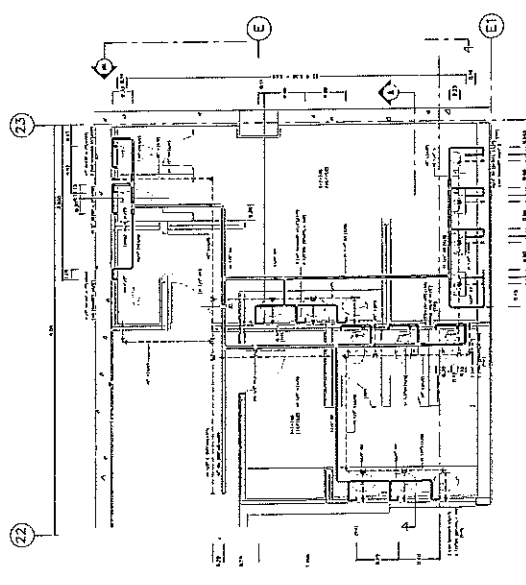

แบบแปลนห้องน้ำห้องส้วม
 115 ซอยสุขุมวิท 11
 4111 000

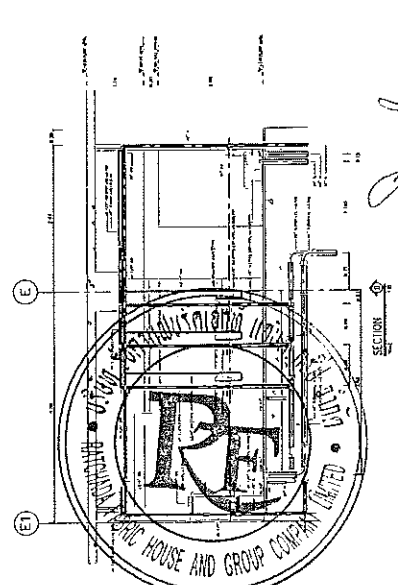
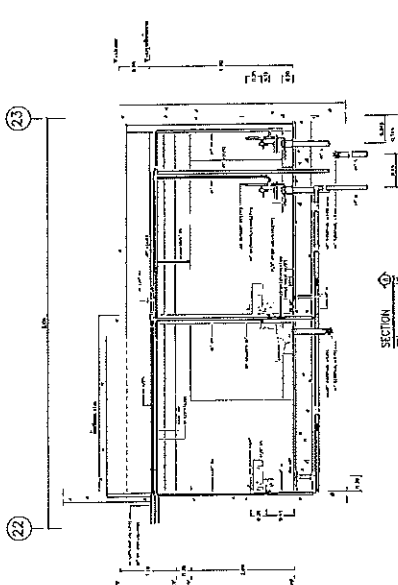

Handwritten signature or initials.

วิศวกร: *Prachin*
 สถาปนิก: *Chan*
 วิศวกร: *Roman*
 สถาปนิก: *Roman*
 บริษัท หอวัง จำกัด
 บริษัท หอวัง จำกัด

<p>บริษัท</p> <p>บริษัท ฟอร์ด ออโต้ จำกัด</p> <p>ท่าเรือ-หญิง และคนพิการ</p> <p>อาคารท่าเรือท่าเรือประมง</p> <p>ด.ศ.วิบูลย์ วัฒนวิบูลย์</p> <p>ประธานบริษัท</p> <p>นางสาว : _____</p> <p>ประธานเจ้าหน้าที่บริหาร</p> <p>นางสาว : _____</p> <p>เลขที่ใบอนุญาต : _____</p> <p>ฟอร์ด</p> <p>บริษัท ฟอร์ด ออโต้ จำกัด</p> <p>เลขที่ 10 ถนนพหลโยธิน แขวง 10000</p> <p>กรุงเทพฯ 10330 โทร 02-271-2394</p> <p>Ford : thailand@ford.com</p>	<p>เลขที่ : _____</p> <p>ชื่อโครงการ : _____</p> <p>วันที่ : _____</p> <p>ชื่อ : _____</p> <p>ตำแหน่ง : _____</p> <p>เลขที่ : _____</p> <p>ชื่อ : _____</p> <p>ตำแหน่ง : _____</p> <p>เลขที่ : _____</p> <p>ชื่อ : _____</p> <p>ตำแหน่ง : _____</p> <p>เลขที่ : _____</p> <p>ชื่อ : _____</p> <p>ตำแหน่ง : _____</p>
--	--

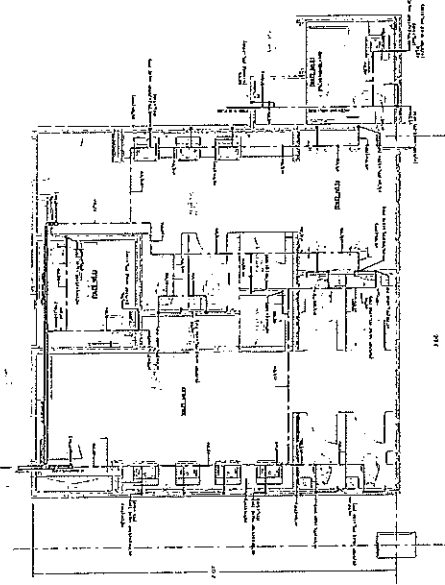

แบบแปลนอาคารท่าเรือประมง โครงสร้าง

AL 1: 100

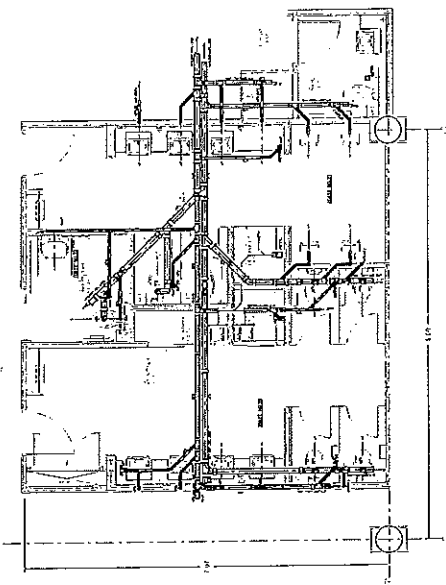

แบบแปลนอาคารท่าเรือประมง โครงสร้าง

AL 1: 100

แบบแปลนอาคารท่าเรือประมง

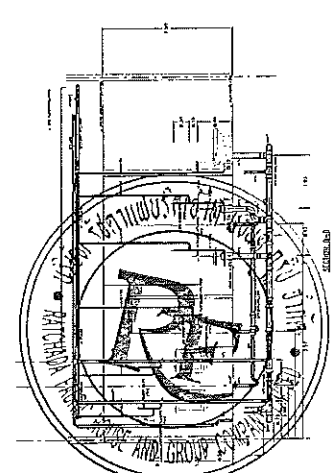
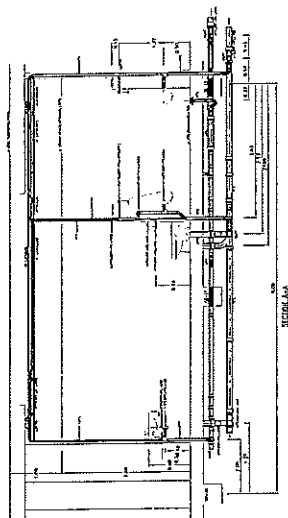
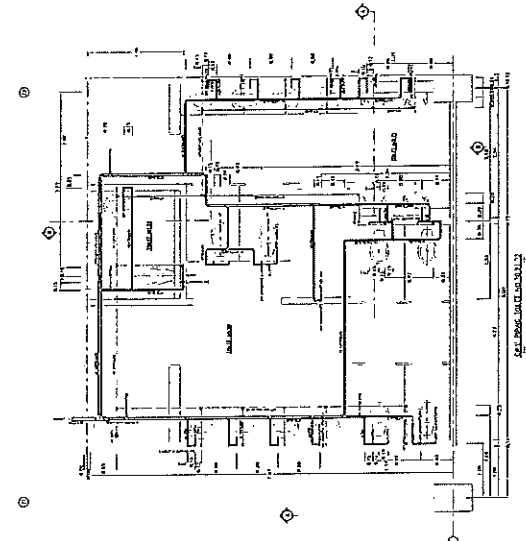

Handwritten signature or initials.

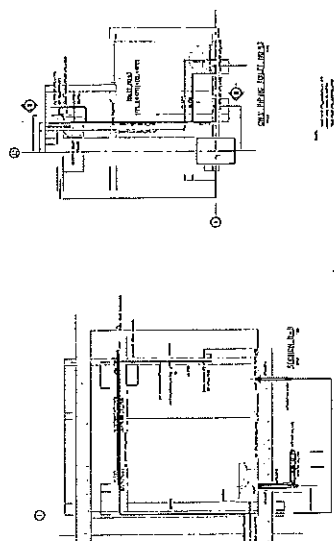

Handwritten notes and signatures.

Handwritten signature or initials.

แบบแปลนอาคารท่าเรือประมง

บริษัทผู้ส่งมอบ ทรา- หิวัง และคณะวิศว สถาปนิกและช่างสถาปัตย์		วัตถุประสงค์ เพื่อส่งมอบ แผนผังสถาปัตย์	
โครงการ: โครงการบ้านแฝด		สถานที่: กรุงเทพมหานคร	
วิศวกร: 		บริษัท บ้าน ชวนดี จำกัด 14 ซอย 10 แขวงดินแดง เขตดินแดง กรุงเทพฯ 10400 โทร: 02-253-0000 โทรสาร 02-253-5111 Email: s@banchuanadi.com	
อนุมัติโดย: แผนกก่อสร้าง		อนุมัติโดย: แผนกช่างโยธา	

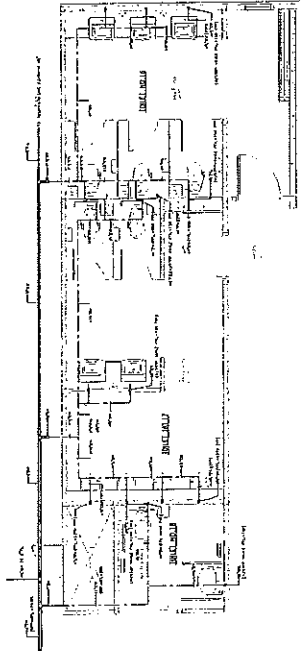

แบบแปลนดินยู่บนชั้นที่ 1
 1:100

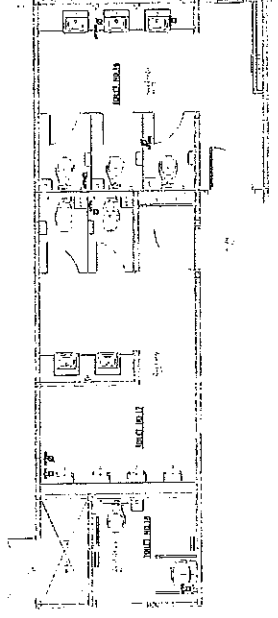

แบบแปลนดินยู่บนชั้นที่ 2
 1:100

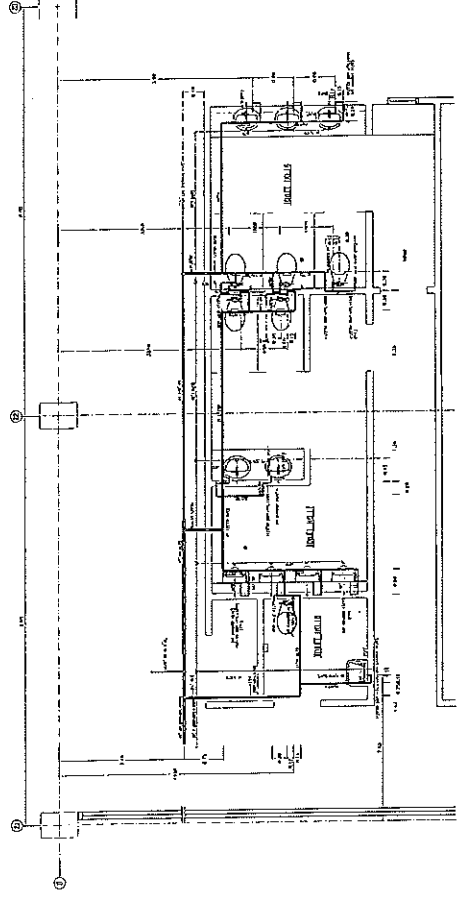



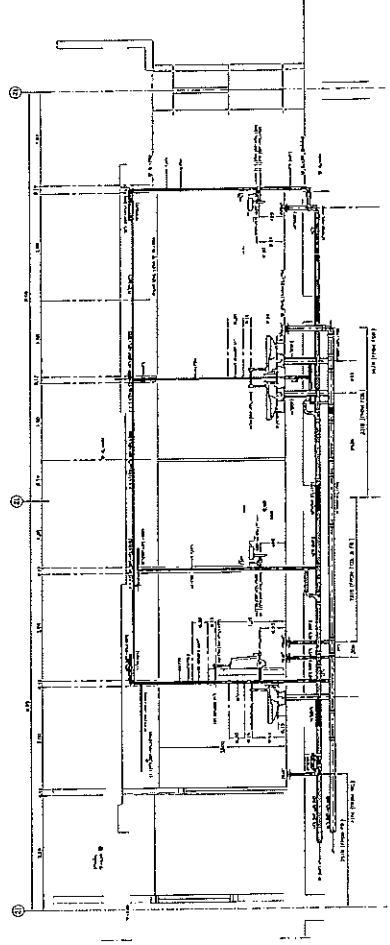

แบบแปลนดินยู่บนชั้นที่ 0

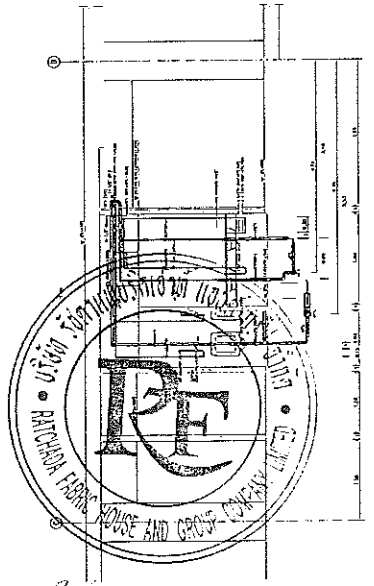

แบบแปลนดินยู่บนชั้นที่ 0

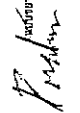

Handwritten signature or initials.

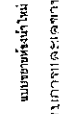
บริษัท หอวังน้ำ สถาปัตย์-โยธา และวิศวกรรม สถาปัตย์โยธา	
65 ปี ถนนวิภาวดีรังสิต กรุงเทพฯ โทร: 02-577-0008 โทรสาร: 02-577-2381 Email: info@wongnai.com	
ชื่อโครงการ: อาคารพาณิชย์ 76A	เลขที่: 411/08
ชื่อผู้รับจ้าง: บริษัท อ. อ. อ. อ. อ. อ. อ. อ.	ชื่อผู้ว่าจ้าง: บริษัท อ. อ. อ. อ. อ. อ. อ. อ.
ชื่อสถาปนิก: บริษัท อ. อ. อ. อ. อ. อ. อ. อ.	ชื่อวิศวกร: บริษัท อ. อ. อ. อ. อ. อ. อ. อ.
ชื่อช่างเขียน: บริษัท อ. อ. อ. อ. อ. อ. อ. อ.	ชื่อช่างควบคุม: บริษัท อ. อ. อ. อ. อ. อ. อ. อ.
ชื่อช่างสำรวจ: บริษัท อ. อ. อ. อ. อ. อ. อ. อ.	ชื่อช่างประเมิน: บริษัท อ. อ. อ. อ. อ. อ. อ. อ.
ชื่อช่างแปล: บริษัท อ. อ. อ. อ. อ. อ. อ. อ.	ชื่อช่างเขียนแบบ: บริษัท อ. อ. อ. อ. อ. อ. อ. อ.
ชื่อช่างเขียนแบบ: บริษัท อ. อ. อ. อ. อ. อ. อ. อ.	ชื่อช่างเขียนแบบ: บริษัท อ. อ. อ. อ. อ. อ. อ. อ.
ชื่อช่างเขียนแบบ: บริษัท อ. อ. อ. อ. อ. อ. อ. อ.	ชื่อช่างเขียนแบบ: บริษัท อ. อ. อ. อ. อ. อ. อ. อ.

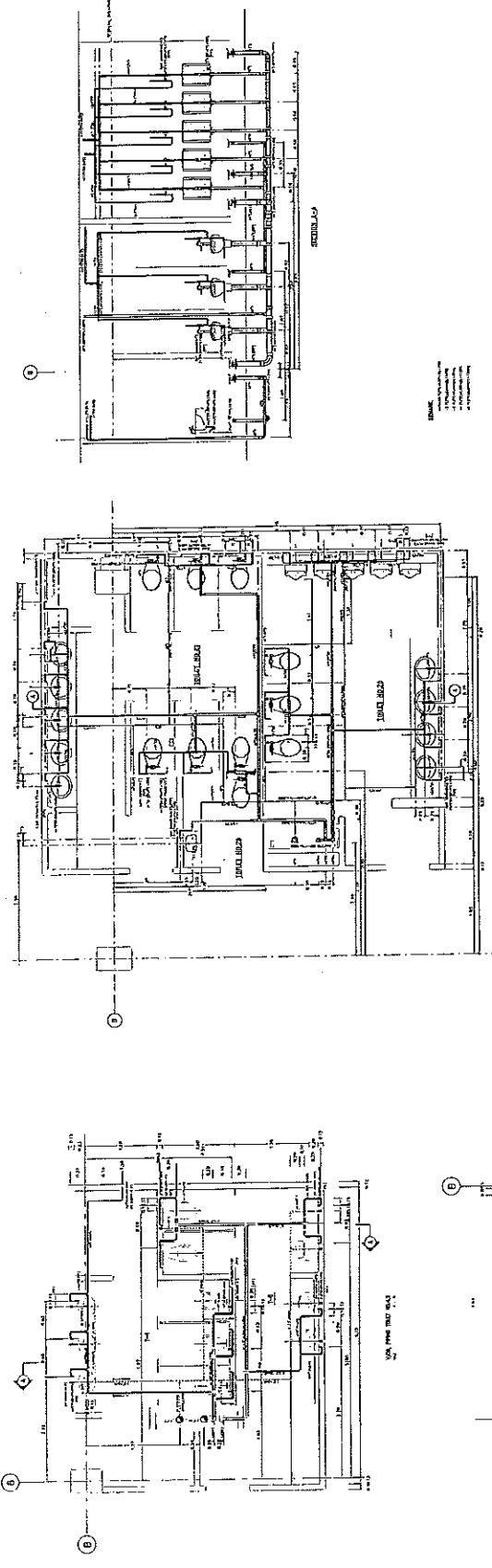

แบบสถาปัตย์ (ชั้นที่ 1)

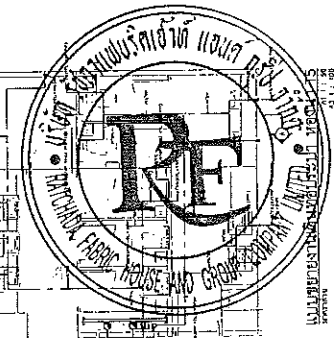
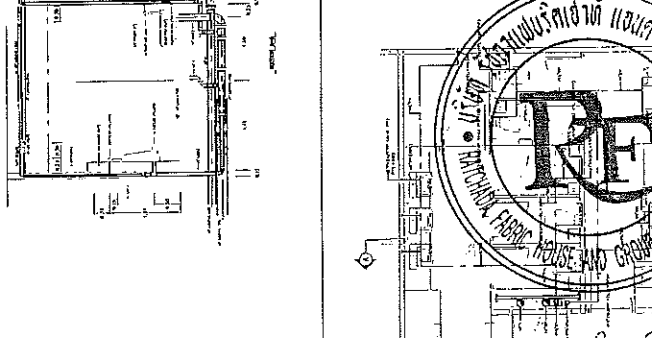
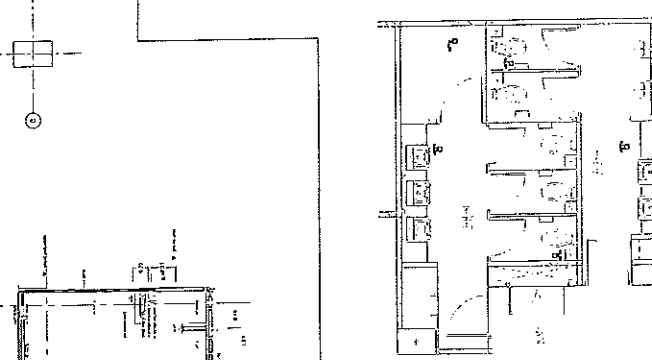
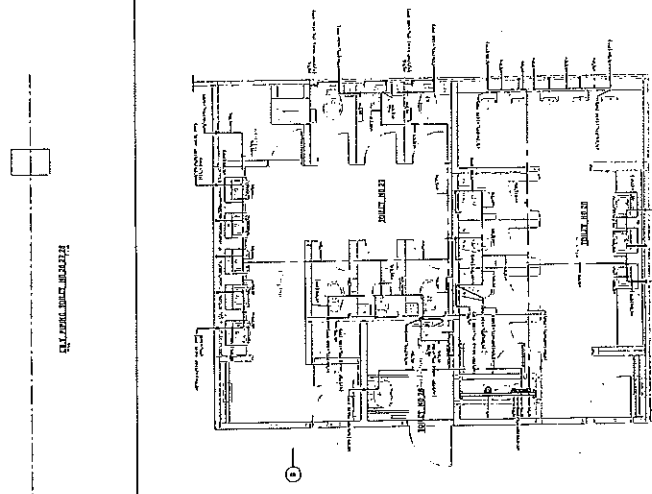
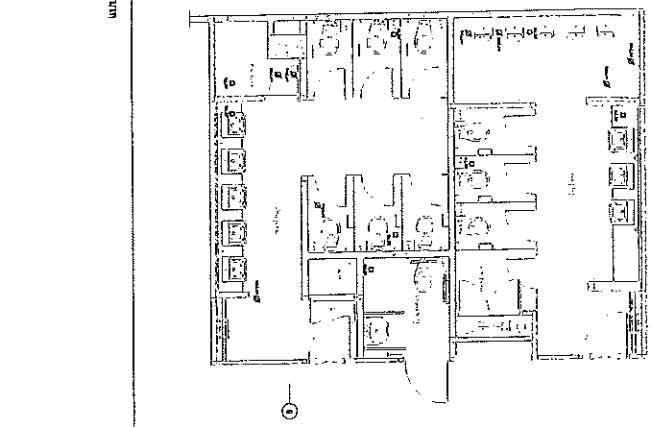

แบบสถาปัตย์ (ชั้นที่ 1) 411/08

แบบสถาปัตย์ (ชั้นที่ 2) 411/08

แบบสถาปัตย์ (ชั้นที่ 3) 411/08

แบบสถาปัตย์ (ชั้นที่ 4) 411/08

แบบสถาปัตย์ (ชั้นที่ 5) 411/08

ปรึกษา: *[Signature]* ปรึกษา: *[Signature]* ปรึกษา: *[Signature]* ปรึกษา: *[Signature]*
 ปรึกษา: *[Signature]* ปรึกษา: *[Signature]* ปรึกษา: *[Signature]* ปรึกษา: *[Signature]*
 ปรึกษา: *[Signature]* ปรึกษา: *[Signature]* ปรึกษา: *[Signature]* ปรึกษา: *[Signature]*

บริษัท บริษัท หอการค้าไทย-หญิง และบริการ อาคารกระทรวงมหาดไทย	
วัตถุประสงค์: เพื่อปรับปรุง อาคารสำนักงาน	ประเภทงาน:
งบประมาณ:	วันที่:
บริษัท หอการค้าไทย-หญิง และบริการ จำกัด 14 ซอยสุขุมวิท 11 ถนนสุขุมวิท กรุงเทพฯ 10110 โทร : 02-2626211	
000004 แบบแปลนห้องที่ 16B	
ขนาดพื้นที่: 1:30 A3-1: 08	วัสดุ:
ผนัง:	หน้าต่าง:
พื้น:	ประตู:
หมายเหตุ:	1. งานนี้จัดทำขึ้นโดย บริษัท หอการค้าไทย-หญิง และบริการ จำกัด 2. งานนี้จัดทำขึ้นโดย บริษัท หอการค้าไทย-หญิง และบริการ จำกัด

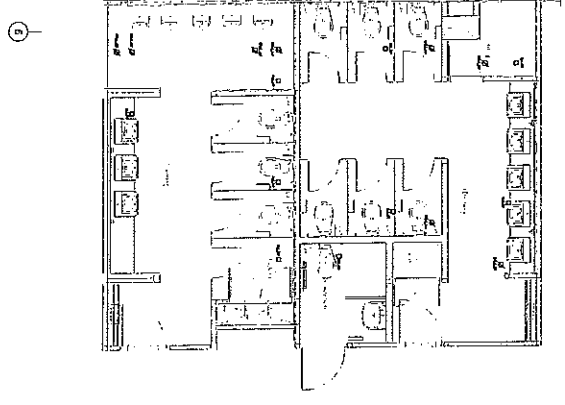

แบบแปลนห้องที่ 16B
 (1-5 ร.)

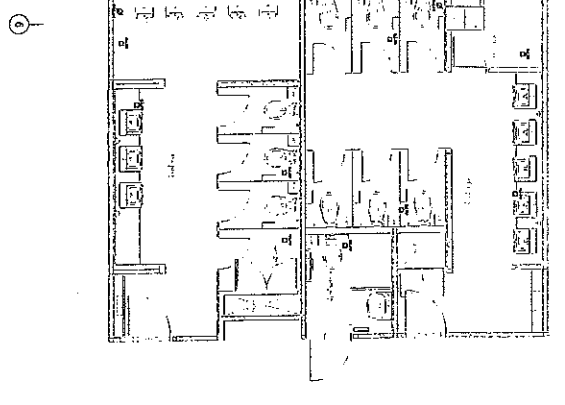

แบบแปลนห้องที่ 16B
 (1-5 ร.)

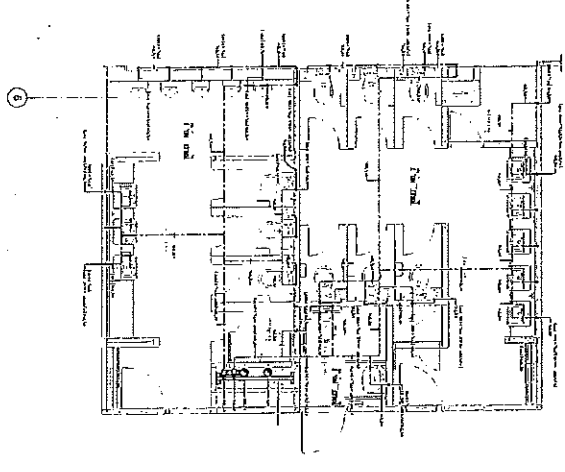

แบบแปลนห้องที่ 16B
 (1-5 ร.)



แบบแปลนห้องที่ 16B
 (1-5 ร.)

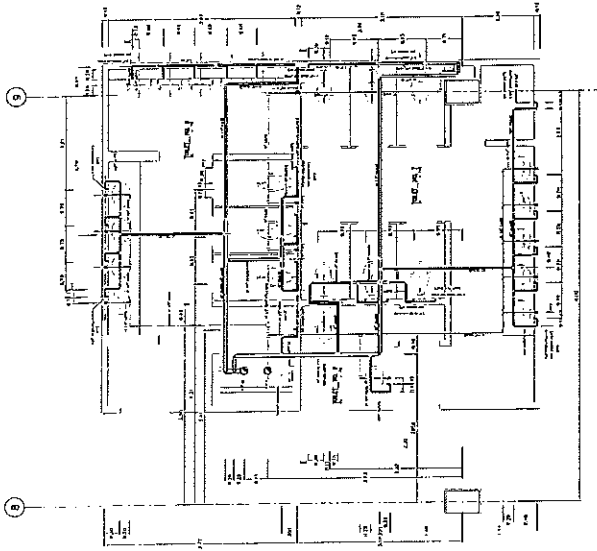

แบบแปลนห้องที่ 16B
 (1-5 ร.)

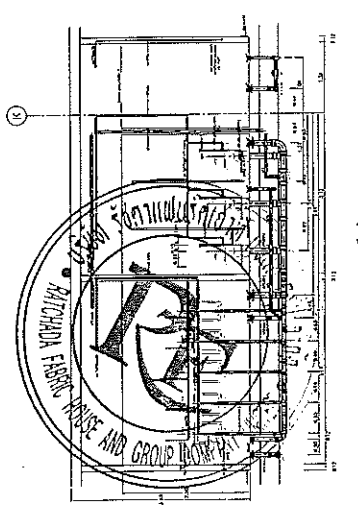
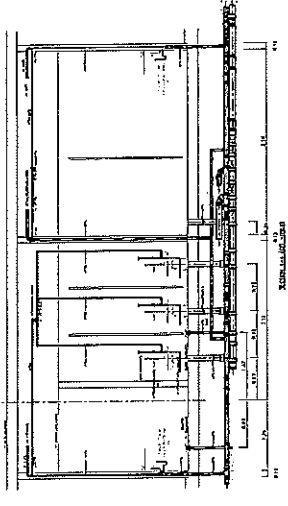

แบบแปลนห้องที่ 16B
 (1-5 ร.)

Handwritten signature or initials.

Handwritten notes and signatures on the right margin, including the name 'พ.ศ. ๒๕๖๓' and other illegible text.

<p>บริษัท ฟอจนา ฟาร์- ทิวัง และเครือจักร อาคารอเนกประสงค์เมืองระยอง</p> <p>เลขที่สอบ : สว.ร.ร.ม.ร.ค.บ.ร.อ. เลขที่ร่าง : สว.ร.ร.ม.ร.ค.บ.ร.อ. (ต่อ) เลขที่ : สว.ร.ร.ม.ร.ค.บ.ร.อ. (ต่อ)</p>	
<p>ชื่อโครงการ : อาคารอเนกประสงค์เมืองระยอง</p> <p>ชื่อสถาปนิก : บริษัท ฟอจนา ฟาร์- ทิวัง และเครือจักร</p> <p>ชื่อวิศวกร : บริษัท ฟอจนา ฟาร์- ทิวัง และเครือจักร</p> <p>ชื่อช่างเขียน : บริษัท ฟอจนา ฟาร์- ทิวัง และเครือจักร</p>	<p>แบบแปลนห้องประชุม ชั้นที่ 110</p> <p>พื้นที่รวม : 11.99 ตารางเมตร</p>

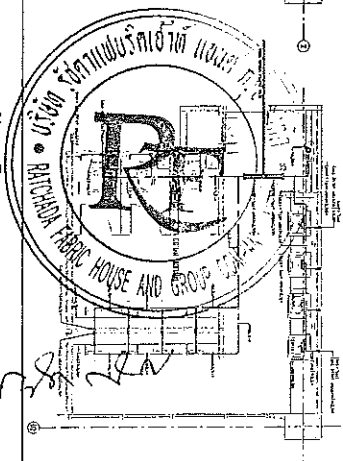
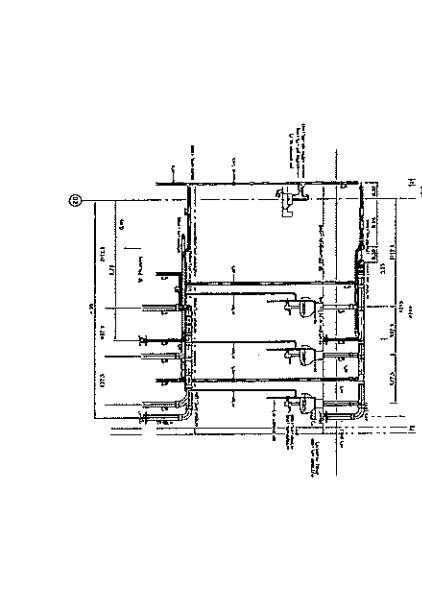
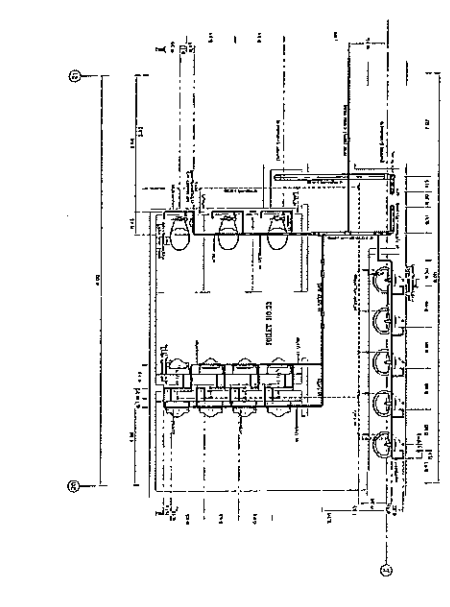
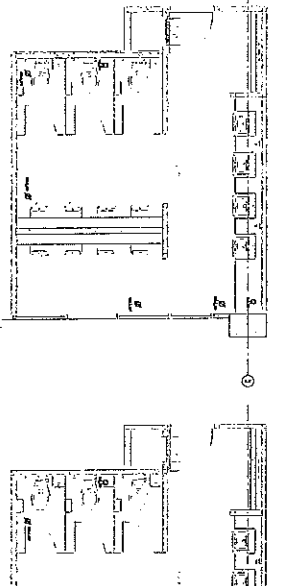
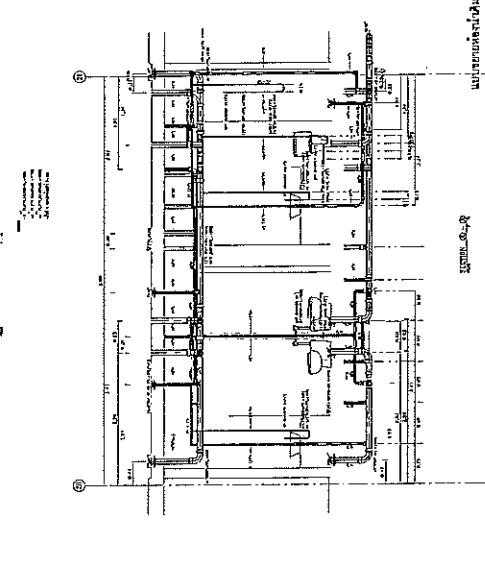
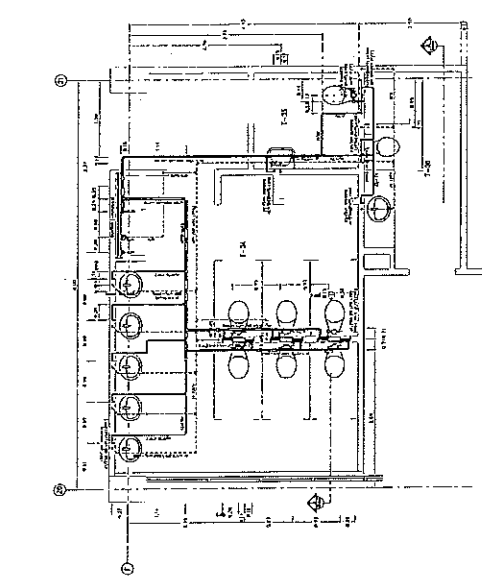
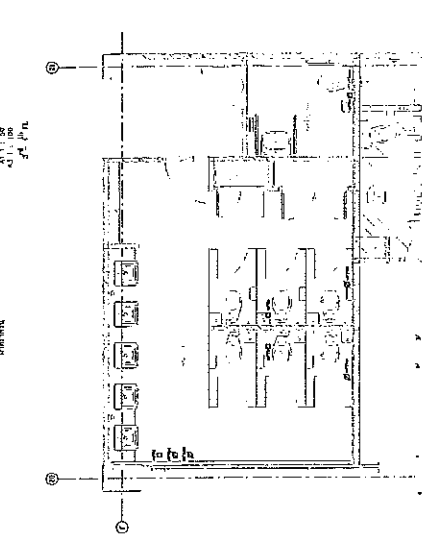
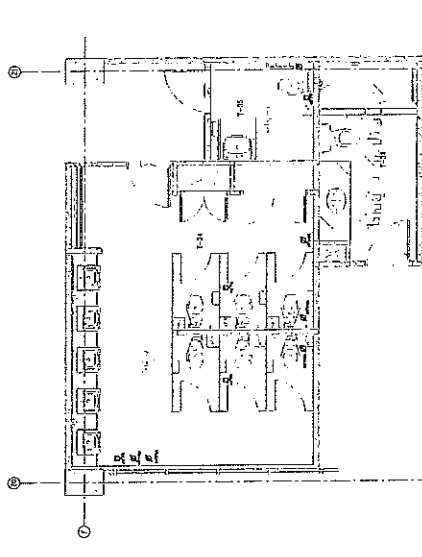
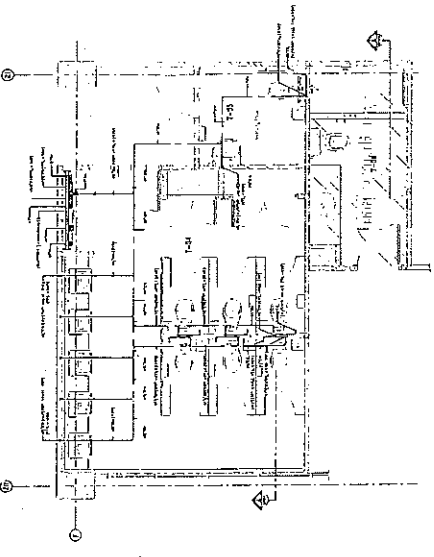

แบบแปลนห้องประชุม ชั้นที่ 110

พื้นที่รวม : 11.99 ตารางเมตร

แบบแปลนห้องประชุม ชั้นที่ 110

พื้นที่รวม : 11.99 ตารางเมตร

Handwritten signature
..... วิศวกร

Handwritten signature
..... วิศวกร

Handwritten signature
..... วิศวกร



บริษัท รัชดาแฟบริคเฮ้าท์แอนด์กรุ๊ป จำกัด | 3 ซ.วิภาวดีรังสิต16/29 ถ.วิภาวดีรังสิต แขวงดิ
E-mail : ratchada_group@hotmail.com | โทร.02-6914756-7 แฟกซ์ 02-2762346



หนังสือมอบอำนาจ

ทำที่ บจก. รัชดาแฟบริคเฮ้าท์แอนด์กรุ๊ป

วันที่ 29 เดือน กันยายน พ.ศ. 2563

ข้าพเจ้า บริษัท รัชดาแฟบริคเฮ้าท์แอนด์กรุ๊ป จำกัด โดย นางบุปผา พลอยศรี อยู่บ้านเลขที่ 21 ซอย วิภาวดีรังสิต 16/27 ถนน วิภาวดีรังสิต แขวง ดินแดง เขต ดินแดง จังหวัด กรุงเทพมหานคร ถิ่นบัตรประชาชนเลขที่ 3 1012 02887 86 8 ออกให้โดย กรมการปกครอง เมื่อวันที่ 4 เดือน กันยายน พ.ศ. 2556 ในฐานะกรรมการผู้จัดการของ บริษัท รัชดาแฟบริคเฮ้าท์แอนด์กรุ๊ป จำกัด

ขอมอบอำนาจให้ (นาย,นาง,นางสาว) สุวิภาดา อภิธรรม อายุ 48 ปี
อยู่บ้านเลขที่ 119/40 หมู่ที่ ต.รอก/ซอย โคกสี 4 ซอย 20 ถนน โคกสี 4
ตำบล/แขวง ลาดพร้าว อำเภอ/เขต ลาดพร้าว จังหวัด กรุงเทพฯ
ถิ่นบัตรประชาชนเลขที่ 35309 00127 325 ออกให้โดย กรมการปกครอง
เมื่อวันที่ 19 เดือน พฤษภาคม พ.ศ. 2557 หมายเลขโทรศัพท์ 089-8941339

เป็นผู้มีอำนาจมาติดต่อเรื่อง ส่วนแบ่งสินทรัพย์ ทรัพย์สินรับช่วงต่อ นายชาย - นิตยา และ น.อ. นิตยา น.ส. อาริยาพร น.ส. อาริยาพร
ต่อ น.ส. พรวรรณ พงษ์ประเสริฐ แทนข้าพเจ้า ตลอดจนให้มี

อำนาจแก้ไขถ้อยคำหรือข้อความใดก็ได้ทั้งนี้ข้าพเจ้าขอรับผิดชอบในความผิด ซึ่งอาจเกิดขึ้นเนื่องจากการมอบอำนาจนี้โดยสิ้นเชิง
เสมือนข้าพเจ้าได้กระทำด้วยตนเองทุกประการ



[Signature] ผู้มอบอำนาจ
(นางบุปผา พลอยศรี)

ลงชื่อ [Signature] ผู้รับมอบอำนาจ
(น.ส. สุวิภาดา อภิธรรม)

ลงชื่อ [Signature] พยาน
(นพ. บัณฑิต อินทรธรรมา)

ลงชื่อ [Signature] พยาน
(น.ส. อรุณรัตน์ อภิธรรม)



บัตรประจำตัวประชาชน Thai National ID Card
 เลขประจำตัวประชาชน Identification Number 3 1012 02887 86 8

ชื่อตัวและชื่อสกุล นาง บุปผา พลอยศรี

Name Mrs. Buppha

Last name Ploysri

เกิดวันที่ 10 พ.ย. 2502

Date of Birth 10 Nov 1959

ศาสนา พุทธ

ที่อยู 21 ซ.วิภาวดีรังสิต 16/27 แขวงดินแดง

เขตดินแดง กรุงเทพมหานคร

4 พ.ย. 2556

4 Sep. 2013

Date of Issue

(นายชาย ศิรินพพร)
 เจ้าหน้าที่งานออกบัตร

9 พ.ย. 2564

9 Nov. 2021

Date of Expiry

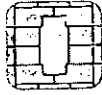

BORA-1.9-01

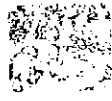

ประเทศไทย
 Kingdom of Thailand
 THAILAND

บัตรประจำตัวประชาชน Thai National ID Card
 เลขประจำตัวประชาชน 3 5309 00127 32 5
 Identification Number

ชื่อตัวและชื่อสกุล น.ส. นัจฉยา คำโบราณ
 Name Miss Natchaya
 Last name Khamboran

เกิดวันที่ 11 พ.ค. 2515
 Date of Birth 11 May 1972

ชาย 119/40 ซม. หนัก 45 กก. 160 160
 หญิง 119/40 ซม. หนัก 29 กก. 150 150

เขตลาดพร้าว กรุงเทพมหานคร
 15 พ.ค. 2557
 วันออกบัตร 15 May 2014
 วันที่หมดอายุ 15 May 2023
 Date of issue วันที่ออกบัตร Date of Expiry

1028-01-05151010





ที่ สจ.3 045468

สำนักงานทะเบียนหุ้นส่วนบริษัทกรุงเทพมหานคร
กรมพัฒนาธุรกิจการค้า กระทรวงพาณิชย์

หนังสือรับรอง

ขอรับรองว่าบริษัทนี้ ได้จดทะเบียนเป็นนิติบุคคล ตามประมวลกฎหมายแพ่งและพาณิชย์
เมื่อวันที่ 6 พฤษภาคม 2535 ทะเบียนนิติบุคคลเลขที่ 0105535074097

ปรากฏข้อความในรายการตามเอกสารทะเบียนนิติบุคคล ณ วันออกหนังสือนี้ ดังนี้

1. ชื่อบริษัท บริษัท รัชดาแพปรีคเฮ้าท์แอนด์กรุ๊ป จำกัด
2. กรรมการของบริษัทมี 1 คน ตามรายชื่อดังต่อไปนี้
 1. นางบุปผา พลอยศรี/
3. จำนวนหรือชื่อกรรมการซึ่งลงชื่อผูกพันบริษัทได้คือ กรรมการหนึ่งคนลงลายมือชื่อ
และประทับตราสำคัญของบริษัท/
- 4.ทุนจดทะเบียน 10,000,000.00 บาท / สิบล้านบาทถ้วน/
5. สำนักงานแห่งใหญ่ ตั้งอยู่เลขที่ 3 ซอยวิภาวดีรังสิต 16/29 ถนนวิภาวดีรังสิต แขวงดินแดง เขตดินแดง
กรุงเทพมหานคร/
6. วัตถุประสงค์ของบริษัทมี 41 ข้อ ดังปรากฏในสำเนาเอกสารแนบท้ายหนังสือรับรองนี้ จำนวน 4 แผ่น
โดยมีลายมือชื่อนายทะเบียนซึ่งรับรองเอกสารและประทับตราสำนักงานทะเบียนหุ้นส่วนบริษัทเป็นสำคัญ

ออกให้ ณ วันที่ 17 เดือน มิถุนายน พ.ศ. 2563

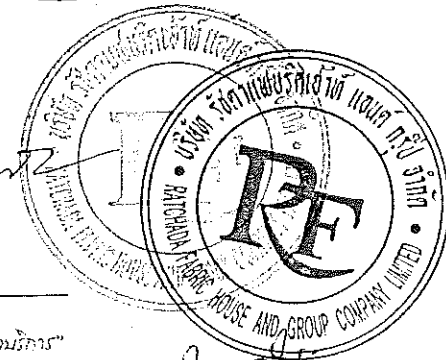

คำเตือน : ผู้ใช้ควรตรวจสอบข้อความทราบท้ายหนังสือรับรองฉบับนี้ทุกครั้ง



กรมพัฒนาธุรกิจการค้า กระทรวงพาณิชย์
Department of Business Development
Ministry of Commerce
โทร. 02 528 7600

"จ้างเงิน มีทั้งใส่ใจบริการ"
Creative Services
สายด่วน 1570 www.dbd.go.th



ที่ สจ.3 045468

สำนักงานทะเบียนหุ้นส่วนบริษัทกรุงเทพมหานคร
กรมพัฒนาธุรกิจการค้า กระทรวงพาณิชย์

หนังสือรับรอง

ข้อควรทราบ ประกอบหนังสือรับรอง ฉบับที่ สจ.3 045468

1. นิติบุคคลนี้ได้ส่งงบการเงินปี 2562
2. หนังสือนี้รับรองเฉพาะข้อความที่ห้าง/บริษัทได้นำมาจดทะเบียนไว้เพื่อผลทางกฎหมายเท่านั้น
ข้อเท็จจริงเป็นสิ่งที่ควรหาไว้พิจารณาฐานะ
3. นายทะเบียนอาจเพิกถอนการจดทะเบียน ถ้าปรากฏว่าข้อความอันเป็นสาระสำคัญที่จดทะเบียน
ไม่ถูกต้อง หรือเป็นเท็จ

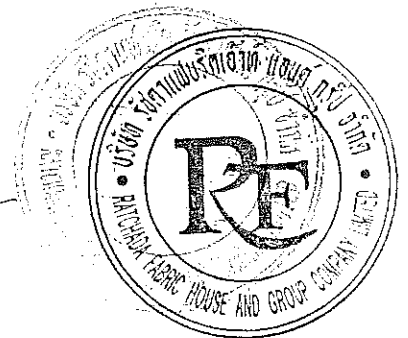

๐๙
นายคณวัฒน์



๑.๗. ๗๔๐๘/๒๕๖๕

- (1) ชื่อ จัดหา รับ เข้า เข้าซื้อ ตีอกรวมสิทธิ์ ครอบครอง ปรับปรุงใช้ และจัดการโดยประการอื่น ซึ่งทรัพย์สินใดๆ ตลอดจนคอกผลของทรัพย์สินนั้น
- (2) นาย โอน จำนอง จำนำ แลกเปลี่ยน และจำหน่ายทรัพย์สินโดยประการอื่น
- (3) เป็นนายหน้า ตัวแทน ตัวแทนค้าส่ง ในกิจการและธุรกิจทุกประเภท เว้นแต่ในธุรกิจประกันภัย การหาสมาชิกให้สมาคม และการค้าหัตถ์หัตถ์
- (4) กู้ยืมเงิน เปิดเงินเกินบัญชีจากธนาคาร นิคมคณหรือสถาบันการเงินอื่น และให้กู้ยืมเงินหรือให้เครดิตด้วยวิธีการอื่น โดยจะมีหลักประกันหรือไม่ก็ตาม รวมทั้งการรับ ออก โอน และสัทธิหลังตัวเงิน หรือตราสารที่เปลี่ยนมืออย่างอื่น
- (5) ทำการจัดตั้งสำนักงานสาขา หรือ แต่งตั้งตัวแทน ทั้งภายในและภายนอกประเทศ
- (6) เข้าเป็นหุ้นส่วนจำกัดความรับผิดชอบในห้างหุ้นส่วน และเป็นผู้ถือหุ้นในบริษัทจำกัดอื่น
- (7) ประกอบกิจการค้าข้าว ผลิตภัณฑ์ข้าว มันสำปะหลัง ผลิตภัณฑ์มันสำปะหลัง ข้าวโพด งา ถั่ว พริกไทย ปอ มัน ผักสด ฝรั่ง สลัดผลไม้ ของป่า สมุนไพร หนังสัตว์ เขาสัตว์ สัตว์มีชีวิต เนื้อสัตว์ชำแหละ น้ำตาล อาหารสัตว์ และพืชผลทางเกษตรทุกชนิด
- (8) ประกอบกิจการค้า เครื่องจักร เครื่องยนต์ เครื่องมือกล เครื่องพ่นแรง ยานพาหนะ เครื่องกำเนิดและเครื่องใช้ไฟฟ้า ตู้เย็น เครื่องปรับอากาศ พัดลม หม้อหุงข้าวไฟฟ้า เตาไฟฟ้า เครื่องสูบน้ำ เครื่องทำความสะอาด เครื่องทำความเย็น เครื่องครัว เครื่องเหล็ก เครื่องทองแดง เครื่องทองเหลือง เครื่องสุขภัณฑ์ เครื่องเคหภัณฑ์ เครื่องเฟอร์นิเจอร์ อุปกรณ์ไฟฟ้า อุปกรณ์ประปา รวมทั้งอะไหล่และอุปกรณ์ของสินค้าดังกล่าวข้างต้น
- (9) ประกอบกิจการค้าอาหารสด อาหารแห้ง อาหารสำเร็จรูป เครื่องกระป๋อง เครื่องปรุงรสอาหาร เครื่องดื่ม สุรา เบียร์ บหรี่ และเครื่องบริโภคอื่น
- (10) ประกอบกิจการค้าผ้า ด้าย เครื่องนุ่งห่ม เสื้อผ้าสำเร็จรูป เครื่องแต่งกาย เครื่องประดับเครื่องใช้เครื่องสำอาง เครื่องใช้และเครื่องมือเสริมความงาม และเครื่องอุปโภคอื่น



สำนักงานคณะกรรมการนี้แนบท้ายหนังสือรับรอง



212 7408/2535

- (11) ประกอบกิจการค้าขายรักษาและป้องกันโรคสำหรับคนและสัตว์ เครื่องเวชภัณฑ์ เคมีภัณฑ์ เครื่องมือแพทย์และเภสัชกรรม ปืช ยาปราบศัตรูพืช ยาบำรุงพืชและสัตว์ทฤษฎี เครื่องมือเครื่องใช้ทางวิทยาศาสตร์
- (12) ประกอบกิจการค้าทอง นาก เงิน เพชร พลอย และอัญมณีอื่น รวมทั้งวัตถุทำเทียมสิ่งดังกล่าว
- (13) ประกอบกิจการค้ากระดาษ เครื่องเขียน แขนงเรียน แบบพิมพ์ หนังสือ อุปกรณ์การเรียน เครื่องคำนวณ เครื่องพิมพ์ อุปกรณ์การพิมพ์ สิ่งพิมพ์ หนังสือพิมพ์ ตู้เก็บเอกสาร และเครื่องใช้สำนักงานทฤษฎี
- (14) ประกอบกิจการค้าวัสดุก่อสร้าง อุปกรณ์และเครื่องมือเครื่องใช้ในการก่อสร้าง เครื่องมือช่างทุกประเภท เครื่องมือทาสี เครื่องตกแต่งอาคารทฤษฎี
- (15) ประกอบกิจการค้าพลาสติก หรือสิ่งอื่นซึ่งมีลักษณะคล้ายคลึงกัน ทั้งที่อยู่ในสภาพวัตถุดิบหรือสำเร็จรูป
- (16) ประกอบกิจการค้ายางดิบ ยางแผ่น หรือยางชนิดอื่นอันผลิตขึ้นหรือได้มาจากสวนใดสวนหนึ่งของต้นยางพารา รวมตลอดถึงยางเทียม สิ่งทำเทียม วัตถุหรือสิ่งดังกล่าวโดยกรรมวิธีทางวิทยาศาสตร์
- (17) ประกอบกิจการทำนา ทำสวน ทำไร่ ทำนาเกลือ ทำป่าไม้ ทำสวนยาง เลี้ยงสัตว์และกิจการคอกปศุสัตว์
- (18) ประกอบกิจการโรงสี โรงเคี้ยว โรงงานโซลันและอบไหม โรงงานต่อตั้งด้ายรถยนต์ โรงงานผลิตเซรามิก และเครื่องเคี้ยว โรงงานผลิตเครื่องปั้นดินเผา โรงงานอัดปอ โรงงานสกัดน้ำมันพืช โรงงานกระดาษ โรงงานกระดาษ โรงงานทอผ้า โรงงานปั่นด้าย โรงงานย้อมและพิมพ์ลวดลายผ้า โรงงานผลิตและหล่อดอกยางรถยนต์ โรงงานผลิตเหล็ก โรงหล่อและโรงกลึงโลหะ โรงงานสังกะสี โรงงานผลิตอาหารสำเร็จรูป โรงงานสุรา โรงงานน้ำตาล โรงงานเบียร์ โรงงานน้ำตาล โรงงานผลิตเครื่องใช้พลาสติก โรงงานรีดและหล่อลอมโลหะ โรงงานผลิตบานประตูและหน้าต่าง โรงงานแก้ว โรงงานผลิตเครื่องดื่ม โรงงานหล่อยาง โรงงานประกอบรถยนต์
- (19) ประกอบกิจการโรงพิมพ์ รับพิมพ์หนังสือ พิมพ์หนังสือจำหน่าย และออกหนังสือพิมพ์
- (20) ประกอบกิจการโรงน้ำแข็ง
- (21) ประกอบกิจการประมง แพลงลา สะพานปลา
- (22) ประกอบกิจการระบึกหินและข่อยหิน
- (23) ประกอบกิจการรับเหมาก่อสร้างอาคาร อาคารพาณิชย์ อาคารที่พักอาศัย สถานที่ทำการ ถนน สะพาน เขื่อน อุโมงค์ และงานก่อสร้างอย่างอื่นทุกชนิด รวมทั้งรับทำงานโยธาทุกประเภท
- (24) ประกอบกิจการเหมืองแร่ โรงงานถลุงแร่ แยกแร่ แปรรูปแร่ หลอมแร่ แต่งแร่ สำราญแร่
- (25) ประกอบกิจการโรงแรม ภัตตาคาร บาร์ ไนท์คลับ โบว์ลิง ออบบอนวด โรงภาพยนตร์



ผ่านเอกสารเป็นแบบท้ายหนังสือรับรอง



ร.พ. 7408/2535

- (26) ประกอบกิจการขนส่งและขนถ่ายสินค้า และคนโดยสารทั้งทางบก ทางน้ำ ทางอากาศ ทั้งภายในประเทศและระหว่างประเทศ รวมทั้งรับบริการนำของออกจากท่าเรือตามพิธีศุลกากรและการจัดระวางการขนส่งทุกชนิด
- (27) ประกอบกิจการนำเที่ยว รวมทั้งธุรกิจที่เกี่ยวข้องกับการนำเที่ยวทุกชนิด
- (28) ประกอบกิจการซื้อขายแลกเปลี่ยนเงินตราต่างประเทศ (เมื่อได้รับอนุญาตจากกระทรวงการคลังแล้ว)
- (29) ประกอบกิจการส่งเข้ามาจำหน่ายในประเทศและส่งออกจำหน่ายยังต่างประเทศซึ่งสินค้าตามที่กำหนดไว้ในวิญญูประสงค์
- (30) ประกอบกิจการคัดผม แต่งผม สตรีมสวย คัดเย็บ และซักรีดเสื้อผ้า
- (31) ประกอบกิจการรับจ้างถ่ายภาพ ล้างอัดขยายรูป รวมทั้งเอกสาร
- (32) ประกอบกิจการจัดสร้างและจัดจำหน่ายภาพยนตร์
- (33) ประกอบกิจการสถานีบริการน้ำมันเชื้อเพลิง และให้บริการซ่อมแซม บำรุงรักษา ตรวจสอบ จัดเก็บขนถ่ายน้ำมัน สำหรับยานพาหนะทุกประเภท รวมทั้งบริการติดตั้ง ตรวจสอบ และแก้ไขอุปกรณ์ ป้องกันวินาศภัยทุกประเภท
- (34) ประกอบกิจการบริการทางค้าแกงหมวย ทางบัญชี ทางวิศวกรรม ทางสถาปัตยกรรม รวมทั้งกิจการโฆษณา
- (35) ประกอบกิจการรับค้าประกันหนี้สิน ความรับผิด และการปฏิบัติตามสัญญาของบุคคลอื่น รวมทั้งรับบริการค้าประกันบุคคลซึ่งเดินทางเข้ามาในประเทศหรือเดินทางออกไปต่างประเทศตามกฎหมายว่าด้วยคนเข้าเมือง กฎหมายว่าด้วยคำนำสู้อากร และกฎหมายอื่น
- (36) ประกอบธุรกิจบริการรับเป็นที่ปรึกษาและให้คำแนะนำปัญหาเกี่ยวกับด้านบริหารงาน พาณิชยกรรม อุตสาหกรรม รวมทั้งปัญหาการผลิต การตลาดและการจัดจำหน่าย
- (37) ประกอบกิจการบริการจัดเก็บรวบรวม จัดทำ จัดพิมพ์และเผยแพร่สถิติ ข้อมูลในทางเกษตรกรรม อุตสาหกรรม พาณิชยกรรม การเงิน การตลาด รวมทั้งวิเคราะห์และประเมินผลในการดำเนินธุรกิจ
- (38) ประกอบกิจการโรงพยาบาลเอกชน สถานพยาบาล รับรักษาคนไข้และผู้ป่วยเจ็บ รับทำการฝึกสอนและอบรมทางด้านวิชาการเกี่ยวกับการแพทย์ การอนามัย
- (39) ประกอบธุรกิจบริการรับเป็นผู้จัดการและดูแลผลประโยชน์เกี่ยวกับผลประโยชน์ และจัดการทรัพย์สินให้แก่บุคคล
- (40) ประกอบกิจการประมูลเพื่อขายสินค้าและรับจ้างทำของ ตามวัตถุประสงค์ที่ประสงค์ทั้งหมดยกเว้นในอุตสาหกรรม บุคคล นิติบุคคล ส่วนราชการ และองค์การของรัฐ

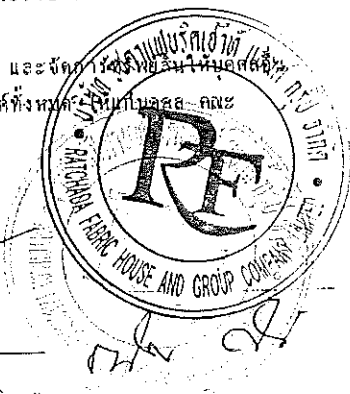

ที่ สจ.3 045468

ออกให้ ณ วันที่ 17 เดือน มิถุนายน พ.ศ. 2563

ผ่านาเอกสารแนบท้ายหนังสือรับรอง
๑๓
นายทศนวิทย์



ร.ด. 7408/2535

(// (41) ประกอบกิจการรับเหมาก่อสร้างอาคารที่พักอาศัย อาคารสำนักงาน อาคารพาณิชย์ อาคารสาขา
สาธารณูปโภค เชื้อน ถนน ไฟฟ้า ประปา ตกแต่งภายนอกและภายในอาคาร ทุกประเภท

[Handwritten signature]

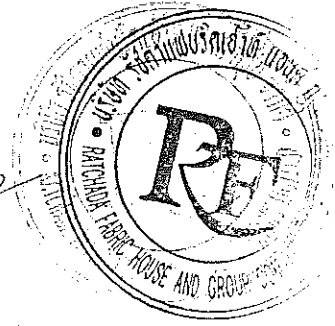

[Handwritten signature]

[Handwritten signature]



กรมพัฒนาธุรกิจการค้า กระทรวงพาณิชย์
Department of Business Development
Ministry of Commerce
โทร. 02 528 7600

"จับจ่าย ไม่ถึง 9.99 เองบริการ"
Creative Services
สายด่วน 1570 www.dbd.go.th

ภ.พ.20

ใบทะเบียนภาษีมูลค่าเพิ่ม

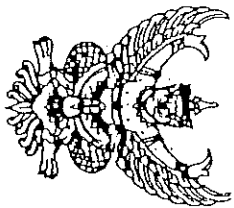

เลขประจำตัวผู้เสียภาษีอากร
0-1055-35024-09-7

ชื่อผู้ประกอบการ บริษัท รัตนาแปรรูปผ้าทอแบบสุทรี จำกัด

ชื่อสถานประกอบการ บริษัท รัตนาแปรรูปผ้าทอแบบสุทรี จำกัด

เป็น สำนักงานใหญ่ สาขาที่

ตั้งอยู่ : อาคาร - - - - - หมายเลขที่ - - - - - ชั้นที่ - - - - -

หมู่บ้าน - - - - - เลขที่ 3 - - - - -

หมู่ที่ ตรอก/ซอย ไร่การตั้งสีต 16/29 ถนน ไร่การตั้งสีต

ตำบล/แขวง ตำบลง อำเภอ/เขต ตำบลง

จังหวัด กรุงเทพมหานคร รหัสไปรษณีย์ 10400 โทรศัพท์

วันที่ให้เป็นผู้ประกอบการจดทะเบียน 22 มิถุนายน 2535

ออกให้เมื่อวันที่ ๓ มิ.ย. ๒๕๕๗

ผู้ออกทะเบียน (นายสุรพล เหล่าวิฑูรย์)

ตำแหน่ง ธรรมการที่กรมสรรพากร

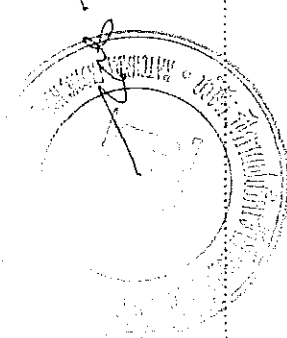

ใบทะเบียนภาษีมูลค่าเพิ่มนี้ให้มีอายุใช้ประกอบการจดทะเบียนและชำระค่าภาษีมูลค่าเพิ่มเป็นระยะเวลา 15 ปี นับแต่วันออกให้ หากผู้จดทะเบียนไม่ปฏิบัติตามเงื่อนไขของใบทะเบียนภาษีมูลค่าเพิ่มนี้ ให้ถือว่าใบทะเบียนภาษีมูลค่าเพิ่มนี้หมดอายุไปโดยปริยาย

